

DEWALT®

Eesti keel	(Originaaljuhend)	9
Lietuvių	(Originalios instrukcijos vertimas)	15
Latviešu	(Tulkojums no rokasgrāmatas oriģinālvalodas)	21
Русский язык	(Перевод с оригинала инструкции)	27

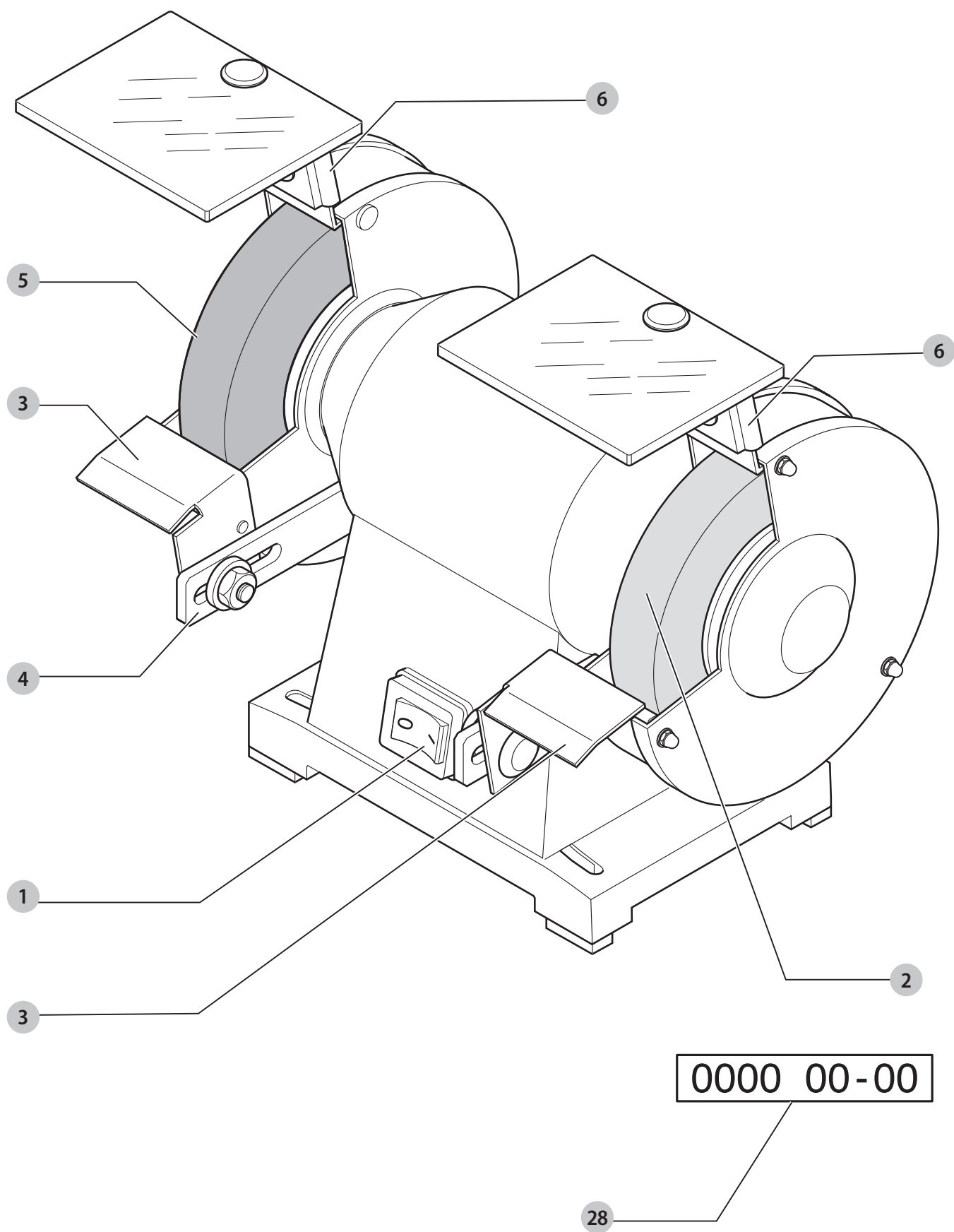

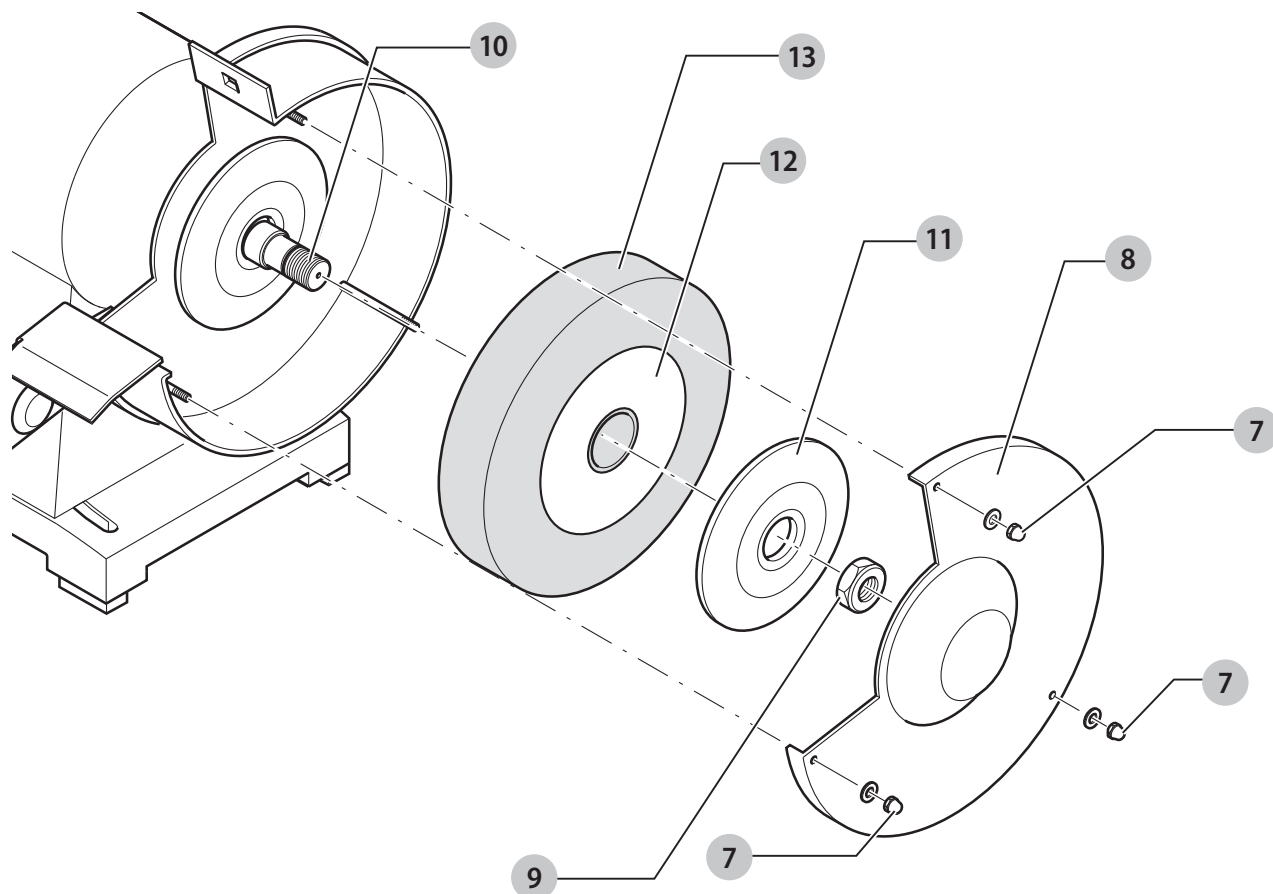

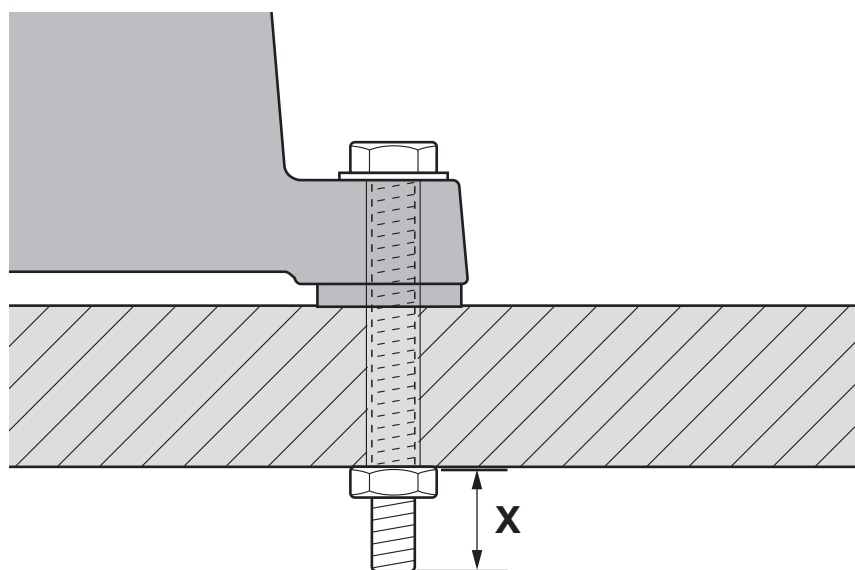
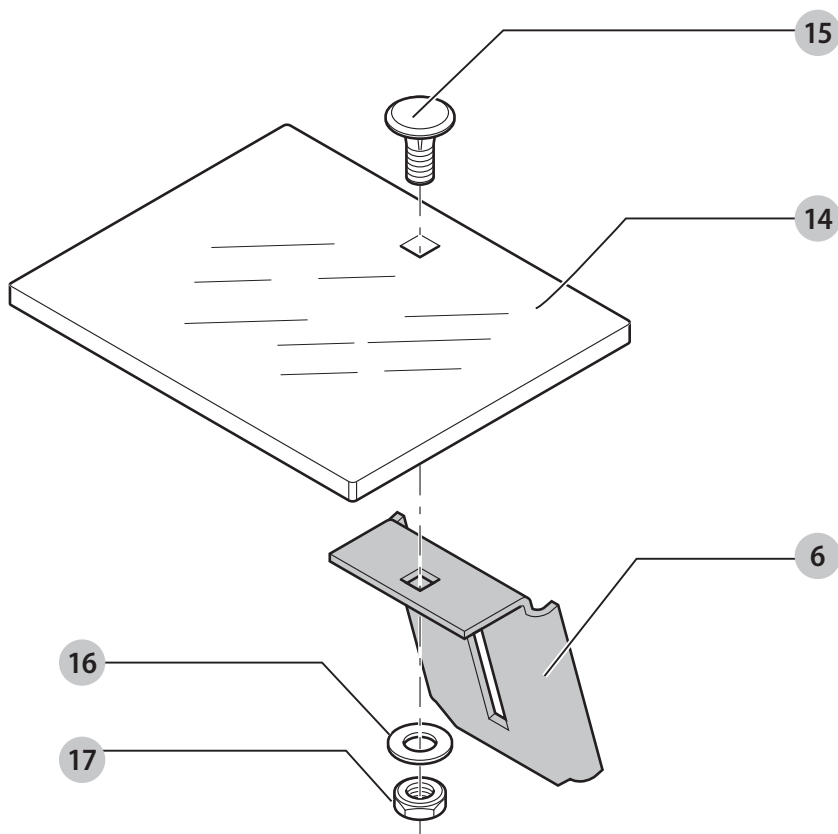
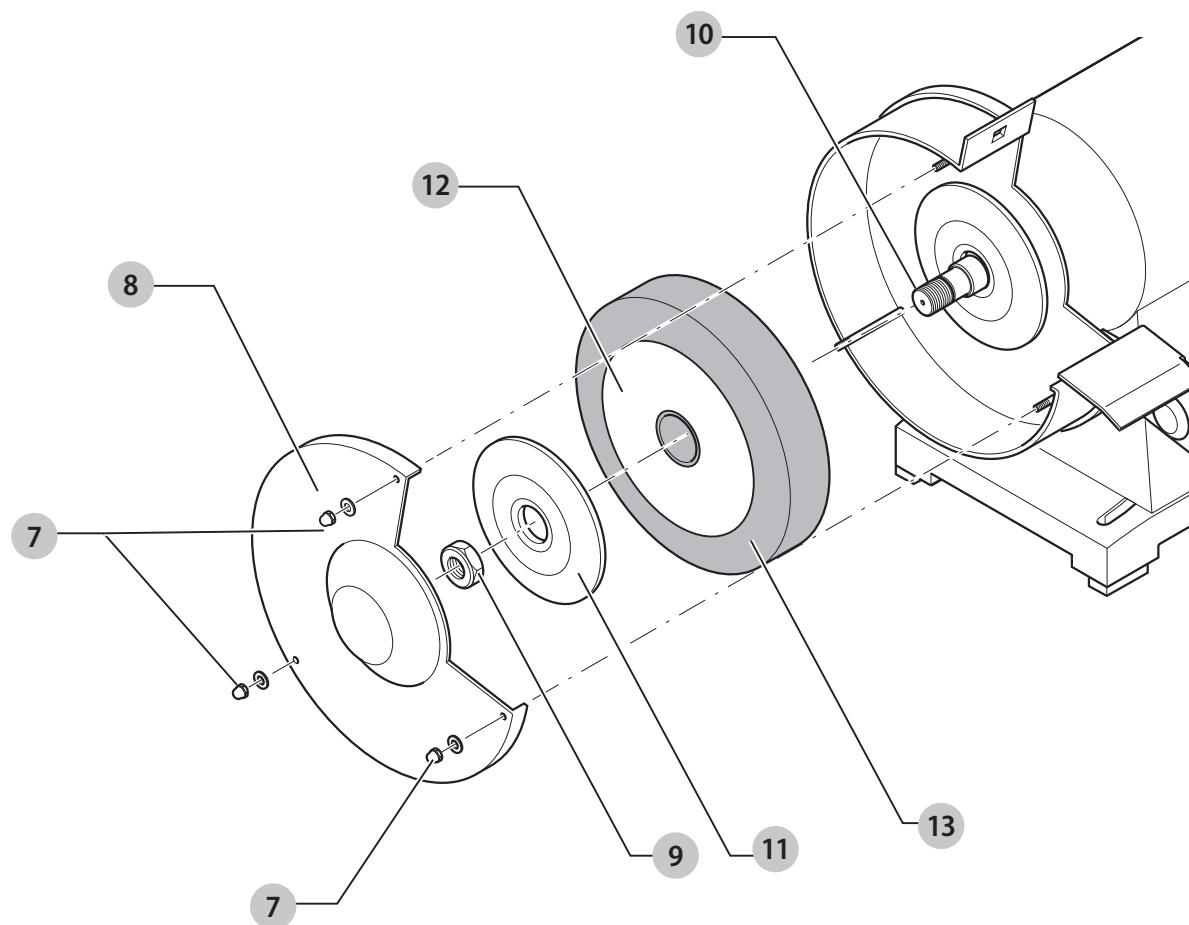

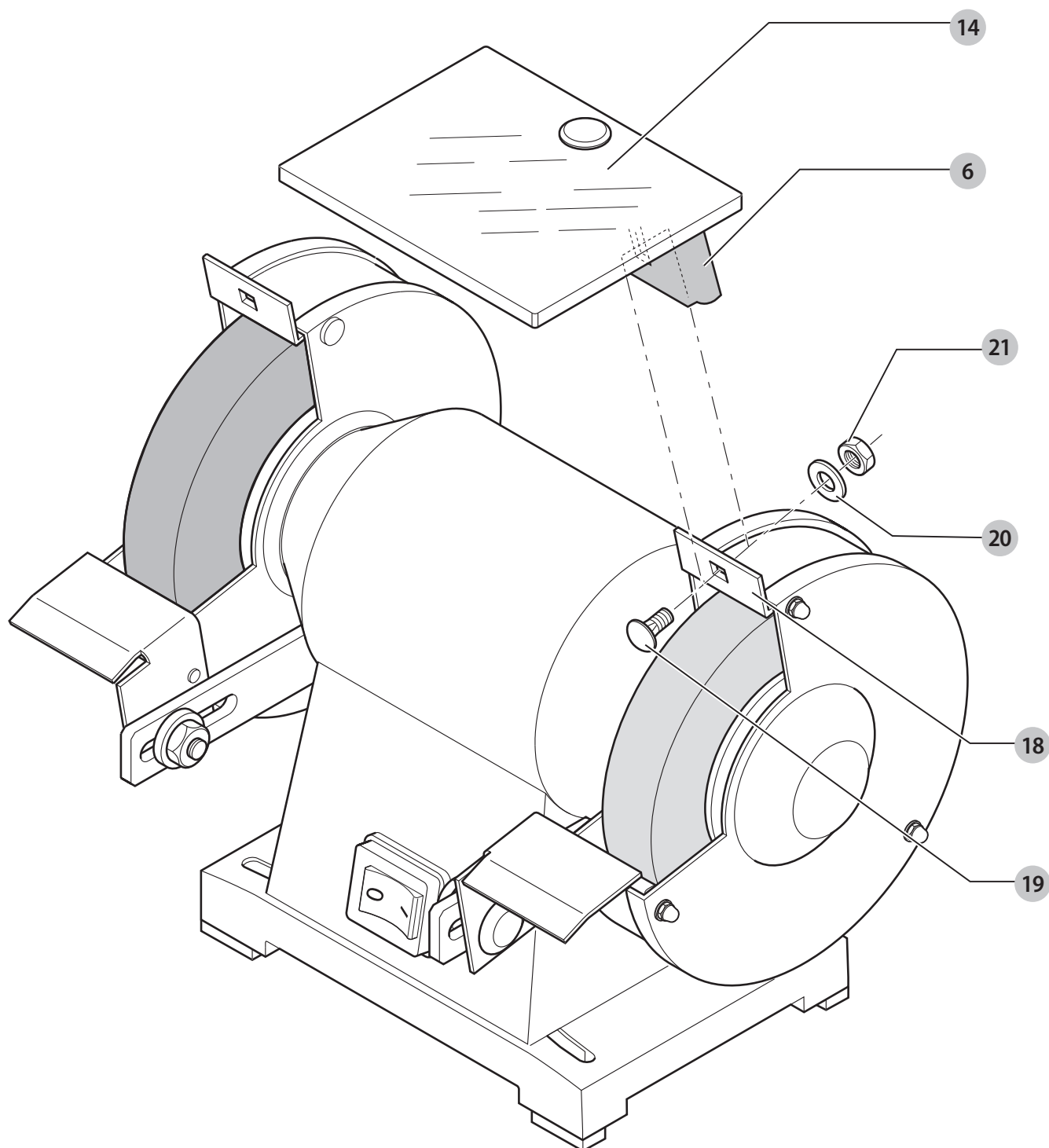

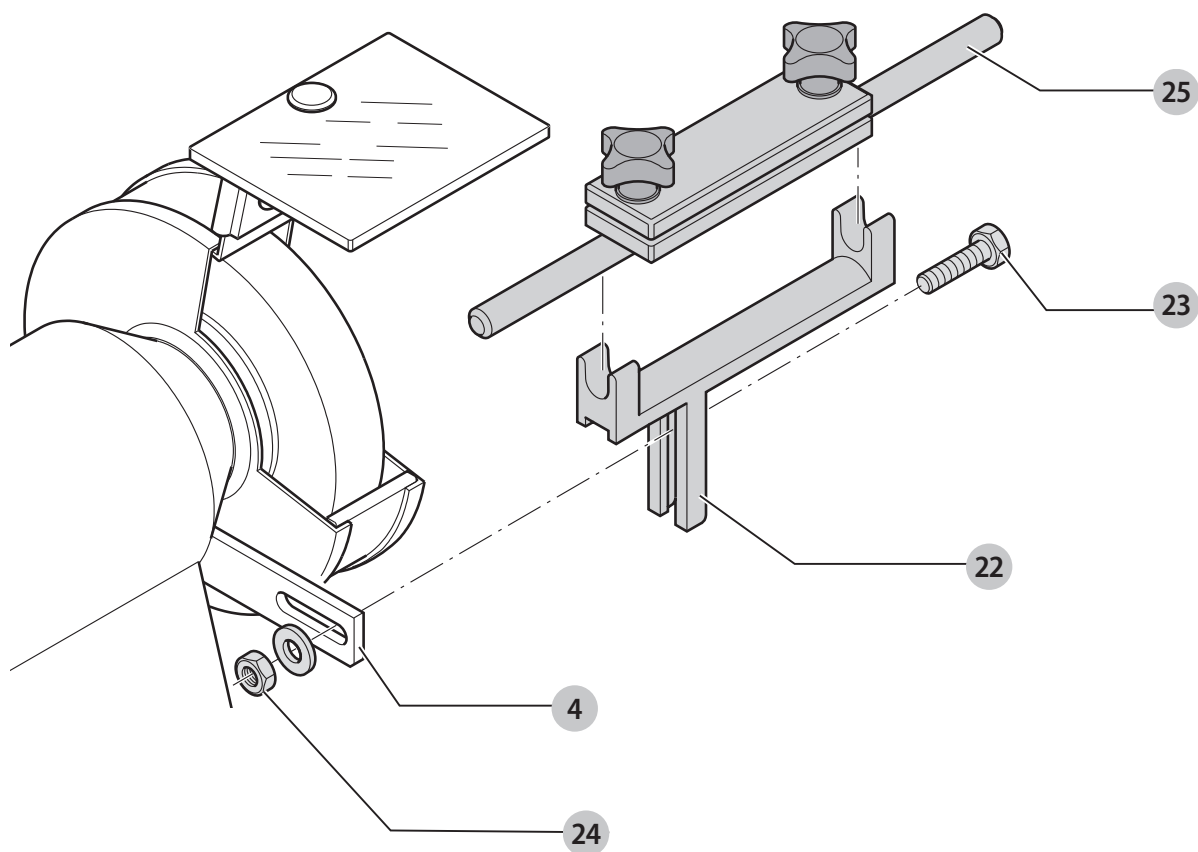
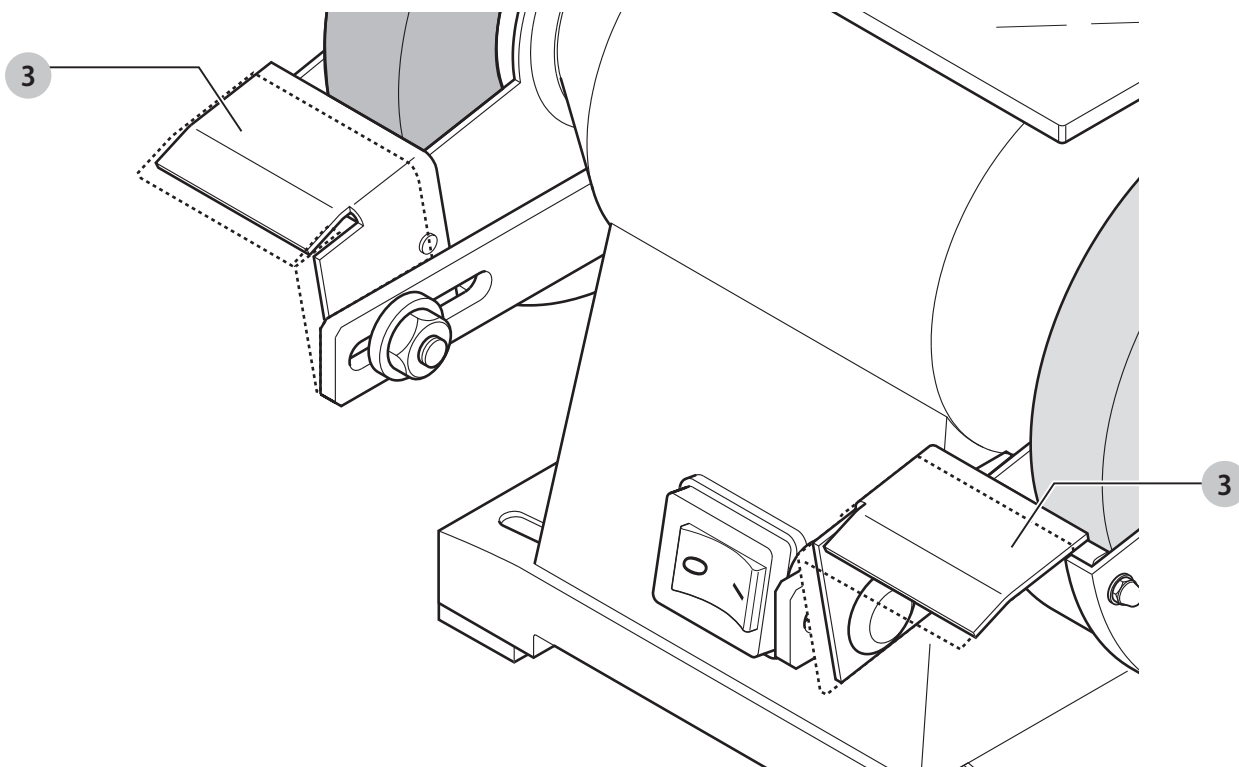

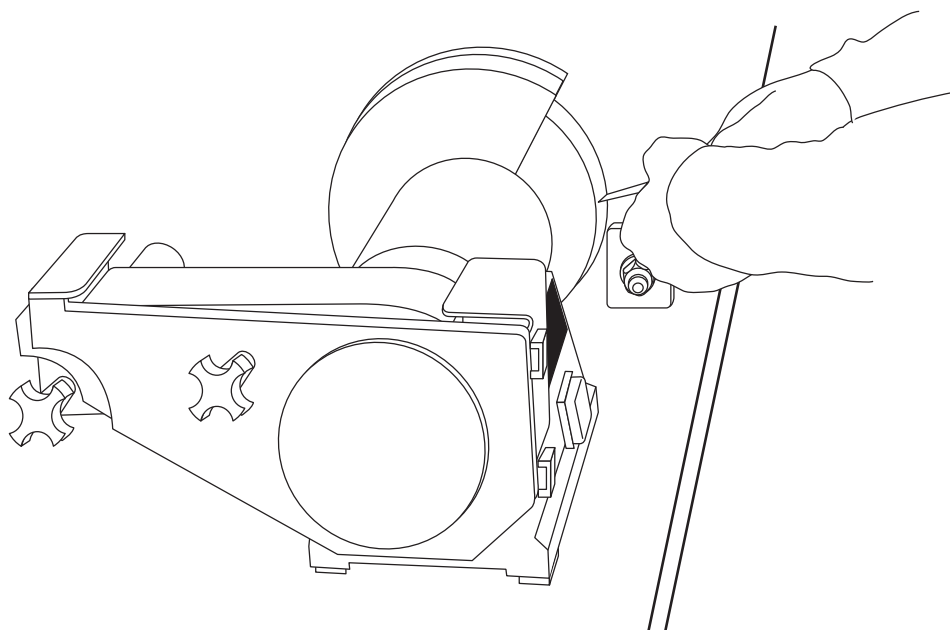
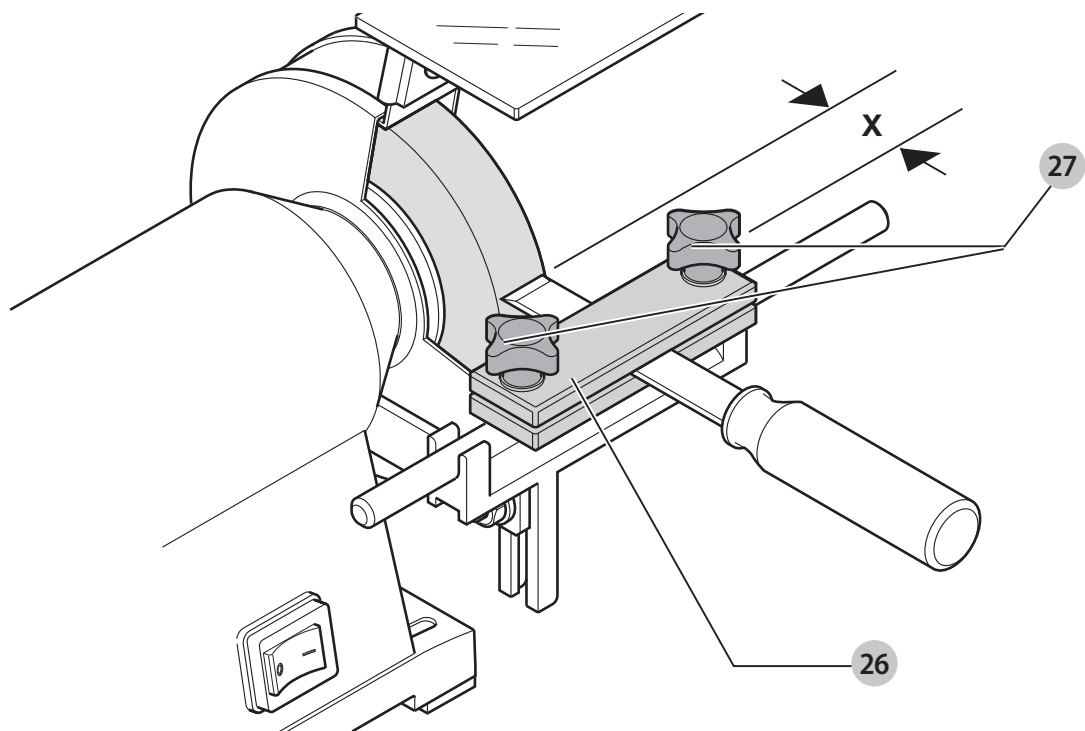

TERITUSMASIN

DW754

Õnnitlused!

Olete valinud DEWALTi tööriista. Aastatepikkused kogemused, põhjalik tootearendus ja innovatsioon teevad DEWALTist ühe usaldusväärsema partneri professionaalsetele elektritööriistade kasutajatele.

Tehnilised andmed

		DW754
Pinge	V _{AC}	230
Ühendkuningriik ja Iirimaa	V _{AC}	230/115
Tüüp		2
Nimivoolutugevus	A	1,86
Mootori võimsus (sisend)	W	415
Mootori võimsus (väljund)	W	300
Tühikäigukiirus	p/min	2750
Ketta maks. läbimõõt	mm	125
Ketta maks. laius	mm	25
Ketta ava	mm	20
Kaal	kg	9,3
Müra- ja vibratsiooniväärtused (kolme telje vektorsumma) vastavalt standardile EN61029:		
L _{PA} (helirõhu tase)	dB(A)	56
L _{WA} (helivõimsuse tase)	dB(A)	69
K (antud helitaseme määramatus)	dB(A)	3,0

Teabelehel esitatud vibratsioonitase on mõõdetud vastavalt standardis EN61029 toodud standardtestile ja seda võib kasutada tööriistade võrdlemiseks. Seda võib kasutada mõju esmasel hindamisel.

! **HOIATUS!** Avaldatud vibratsioonitugevus puudutab tööriista põhiraakendusi. Kui aga tööriista kasutatakse muul viisil, erinevate lisatarvikutega või kui seda on halvasti hooldatud, võib vibratsioonitugevus erineda. Sellisel juhul võib vibratsiooni mõju kogu tööaja kestel olla märkimisväärselt tugevam.

Vibratsiooni mõju hindamisel tuleb arvesse võtta ka seda aega, mil tööriist on välja lülitatud või töötab tühikäigul. See võib märkimisväärselt vähendada vibratsiooni kogu tööaja kestel.

Määrake kindlaks täiendavad ohutusmeetmed kasutaja kaitsmiseks vibratsiooni mõjude eest: tööriistade ja tarvikute hooldamine, käte hoidmine soojas ja tööprotsesside korraldus.

EÜ vastavusdeklaratsioon

Masinadirektiiv



Teritusmasin DW754

DEWALT kinnitab, et jaotises „**Tehnilised andmed**“ kirjeldatud seadmed vastavad järgmistele nõuetele:

2006/42/EÜ, EN61029-1:2009 +A11:2010, EN61029-2-4:2011.

Need seadmed vastavad ka direktiividele 2014/30/EL ja 2011/65/EL. Lisateabe saamiseks kontakteeruge DEWALTiga alltoodud aadressil või vaadake kasutusjuhendi tagaküljel olevat infot.

Allakirjutanu vastutab tehnilise toimiku koostamise eest ja on vormistanud deklaratsiooni DEWALTi nimel.

Markus Rompel

Tehnoloogijaht

DEWALT, Richard-Klinger-Straße 11,

D-65510, Idstein, Saksamaa

15.03.2018



HOIATUS! Vigastusohu vähendamiseks lugege kasutusjuhendit.

Definitsioonid. Ohutusjuhised

Allpool toodud määratlused kirjeldavad iga märksõna olulisuse astet. Palun lugege juhendit ja pöörake tähelepanu nendele sümbolitele.



OHT! Tähistab tõenäolist ohuolukorda, mis juhul, kui seda ei väldita, **lõppeb surma või raske kehavigastusega**.



HOIATUS! Tähistab võimalikku ohuolukorda, mis juhul, kui seda ei väldita, **võib lõppeda surma või raske kehavigastusega**.



ETTEVAATUST! Tähistab võimalikku ohuolukorda, mis juhul, kui seda ei väldita, **võib lõppeda kerge või keskmise raskusastmega kehavigastusega**.

NB! Osutab kasutusviisile, mis **ei seostu kehavigastusega**, kuid mis juhul, kui seda ei väldita, **võib põhjustada varalist kahju**.



Tähistab elektrilöögiohtu.



Tähistab tuleohtu.

Üldised ohutuseeskirjad



HOIATUS! Elektritööriistade kasutamisel tuleb alati järgida põhilisi ohutusnõudeid, et vähendada tulekahju, elektrilöögi ja kehavigastuste ohtu.

Lugege enne seadme kasutamist kõik juhised läbi ja hoidke kasutusjuhend alles.

HOIDKE KASUTUSJUHEND HILISEMAKS KASUTAMISEKS ALLES

1. Hoidke tööpiirkond puhas.

- Korralagedus tööpiirkonnas ja pingil võib põhjustada õnnetusi.

2. Võtke arvesse töökeskkonda.

- Ärge hoidke tööriista vihma käes. Ärge kasutage tööriista niisketes ega märgades tingimustes. Hoolitsege, et tööpiirkond oleks korralikult valgustatud (250–300 luksit). Ärge kasutage tööriista tule- või plahvatusohtlikes tingimustes, nt kergestisüttivate vedelike või gaaside läheduses.

3. Kaitske end elektrilöögi eest.

- Vältige kokkupuudet maandatud pindadega (näiteks torud, radiaatorid, pliivid ja külmikud). Tööriista kasutamisel äärmuslikes tingimustes (kõrge õhuniiskus, metallipuru jne) saab elektriohutust suurendada, paigaldades isoleeriva trafo või lekkevoolukaitsme.

4. Hoidke kõrvalised isikud eemal.

- Ärge laske kõrvalistel isikutel (eriti lastel) tööriista või pikendusjuhet puutuda ja hoidke nad tööpiirkonnast eemal.

5. Kui tööriista ei kasutata, pange see hoiale.

- Kui tööriista ei kasutata, peavad need olema väljaspool laste käeulatus kuivas kohas kindlalt luku taga.

6. Ärge koormake tööriista üle.

- See töötab paremini ja ohutumalt ettenähtud võimsusel.

7. Kasutage õiget tööriista.

- Ärge püüdke teha väikeste tööriistadega tööd, mille jaoks on mõeldud võimsad tööriistad. Ärge kasutage tööriista muuks kui ettenähtud otstarbeks. Näiteks ärge saagige ketassaega puuoksi ega palke.

8. Kandke nõuetekohast riietust.

- Ärge kandke lehvivaid rõivaid ega ehteid, kuna need võivad takerduda liikuvate osade külge. Väljas töötamisel on soovitatav kanda mittelibisevaid jalatseid. Kandke pikkade juuste kaitseks peakatet.

9. Kasutage kaitsevarustust.

- Kasutage alati kaitseprille. Kasutage näo- või tolmu maski, kui töötamisel tekib tolmu või õhkupaiskuvaid osakesi. Kui need osakesed võivad olla tulised, kandke lisaks kuumuskindlat põlle. Kandke alati silmade kaitset. Kandke alati kiivrit.

10. Ühendage tolmu eemaldamise seade.

- Kui seadmel on tolmu eemaldamise ja kogumise seadmete ühendamise võimalus, veenduge, et need on ühendatud ja et neid kasutatakse õigesti.

11. Kasutage toitejuhet õigesti.

- **Ärge kunagi eemaldage pistikut juhtmest tõmmates.** Hoidke juhe eemal kuumusest, õlist ja teravatest servadest. Ärge kunagi kasutage tööriista kandmiseks selle juhet.

12. Kinnitage detail.

- Võimalusel kasutage detaili hoidmiseks pitskruvisid või kruustange. See on ohutum kui käega kinnihoidmine ja nii on teil mõlemad käed töötamiseks vabad.

13. Ärge küünitage.

- Seiske alati kindlalt jalgel ja hoidke tasakaalu.

14. Hoolitsege tööriistade eest.

- Hoidke lõiketarvikuid terava ja puhtana – nii töötavad need paremini ja ohutumalt. Järgige juhiseid määrimise ja tarvikute vahetamise kohta. Kontrollige tööriista regulaarselt ning kahjustuste avastamisel laske need parandada volitatud teeninduskeskuses. Hoidke käepidemed kuivad, puhtad ning vabad õlist ja määretest.

15. Eemaldage tööriistad vooluvõrgust.

- Eemaldage tööriist vooluvõrgust, kui te seda ei kasutata, samuti enne hooldust ning lisaseadmete (nt terade, otsikute või lõikurite) vahetust.

16. Eemaldage reguleerimis- ja mutrivõtmed.

- Kujundage endale harjumus kontrollida enne tööriista kasutamist, kas reguleerimis- ja mutrivõtmed on selle küljest eemaldatud.

17. Vältige seadme ootamatut käivitumist.

- Ärge kunagi kandke tööriista, sõrm lülilil. Enne tööriista vooluvõrku ühendamist veenduge, et see on välja lülitatud.

18. Kasutage välitingimustes sobivaid pikendusjuhtmeid.

- Enne kasutamist kontrollige pikendusjuhet ning kahjustuste avastamisel vahetage see välja. Tööriistaga töötamisel õues kasutage ainult välitingimustes mõeldud pikendusjuhtmeid, millel on vastav tähistus.

19. Säilitage valvsus.

- Jälgige oma tegevust. Rakendage kainet mõistust. Ärge kasutage elektritööriista väsinuna ega alkoholi või narkootikumide mõju all olles.

20. Kontrollige, et kõik osad oleksid terved.

- Enne kasutamist vaadake tööriista ja toitejuhe hoolikalt üle, et teha kindlaks, kas see töötab korralikult ja täidab ettenähtud funktsiooni. Veenduge, et liikuvad osad on õiges asendis ega ole kinni kiilunud, detailid on terved ja kinni ning puuduvad muud tingimused, mis võivad mõjutada tööriista tööd. Kui kaitse või mõni muu osa on kahjustatud, peab selle parandama või välja vahetama volitatud teeninduskeskus, v.a juhul, kui selles kasutusjuhendis on märgitud teisiti. Laske kahjustatud või defektsed lülitid volitatud hooldustöökojas välja vahetada. Ärge kasutage tööriista, kui seda ei saa lülitist sisse ja välja lülitada. Ärge üritage teha ise parandusteid.



HOIATUS! Mis tahes tarvikute või lisaseadmete kasutamine või seadme kasutamine viisil, mida selles kasutusjuhendis ei soovitata, võib lõppeda kehavigastustega.

21. Laske oma tööriist remontida kvalifitseeritud isikul.

- See elektritööriist vastab kõigile asjakohastele ohutusnõuetele. Parandustöid võivad teha ainult kvalifitseeritud isikud originaalvaruosi kasutades; vastasel korral võib kasutajale tekkida märkimisväärne oht.

Täiendavad ohutusnõuded teritusmasinate kasutamisel

- Kasutage ainult teritus- ja käiakettaid, mis vastavad EN12413 nõuetele ja millel on kirjas tootja, sideaine tüüp, ketta mõõtmed ja maksimaalne kiirus.
- Ärge kasutage teritus- ja käiakettaid, mille maksimumkiirus on masina kiirusest väiksem (vt **tehnilisi andmeid**).
- Ärge kasutage teritus- ja käiakettaid, mis ei vasta **tehnilistesse andmetesse** märgitud mõõtudele. Ärge kasutage ketta võlli otsa sobitamiseks vahetükke.
- Asendage teritus- või käiaketas kohe, kui see on kulunud rohkem kui 40 mm.
- Teritus- või käiaketast vahetades järgige alati täpselt juhiseid.
- Enne uue teritus- või käiaketta paigaldamist tuleb kontrollida, et selles ei oleks pragusid, riputades selle peenikese nõõri otsa ja lüües seda õrnalt haamriga. Ketas peaks tekitama puhta heli. Vastasel korral on ketas kahjustunud ja seda ei tohi kasutada.
- Kontrollige regulaarselt teritus- või käiaketta joondust. Kui ketas liigub keskmest või tasakaalust välja, tuleb see asendada.
- Hoidke terituskettaid alati kuivas kohas.
- Kasutage masinat ainult ümbritseva keskkonna temperatuuril 5 °C kuni 40 °C.
- Lülitage masin sisse ja laske kettal enne kasutamist vähemalt 30 sekundit tühikäigul pöörelda.
- Kuivalt teritades kandke alati kaitseprille.
- Ärge kunagi teritage magneesiumist tööriistu.

 **HOIATUS!** Masina kasutamisel tekkiv tolmu sisaldab kemikaale, mis võivad põhjustada vähki, sünnidefekte või muid tervisekahjustusi. Kasutage sobivaid hingamisteede kaitsevahendeid.

 **HOIATUS!** Ärge kasutage masinat kergesti süttivate materjalide läheduses.

 **HOIATUS!** Soovitame kasutada rikkevoolukaitset, mille rakendumisvool on 30 mA või vähem.

Muud ohud

Selle seadme kasutamisega kaasnevad järgmised ohud:

- pöörlevate osade vastu puutumisest tulenevad vigastused;
- teritusketta purunemisest tingitud vigastused.

Kõige ilmsemad on need ohud:

- tööulatuses;
- seadme pöörlevate osade ulatuses.

Ka asjakohaste ohutusnõuete järgimisel ja turvaseadeldiste kasutamisel ei saa teatud ohte vältida.

Need on järgmised.

- Kuulmiskahjustused.
- Pöörleva ketta või rihma katmata osadest tulenevate õnnetuste oht.

- Vigastuse oht ketta või lindi vahetamisel.
- Sõrmede muljumise oht kaitsekatete avamisel.

Elektriohutus

Elektrimootor on ette nähtud vaid ühe pinge jaoks. Veenduge alati, et toitepinge vastab andmesildile märgitud väärtusele.



Teie DEWALTi tööriist on vastavalt standardile EN61029 topeltisolatsiooniga. Seetõttu ei ole maandusjuhet vaja.

Kui toitejuhe on kahjustatud, tuleb see vahetada spetsiaalselt valmistatud juhtme vastu, mis on saadaval DEWALTi hooldusorganisatsiooni kaudu.

Toitepistikute vahetamine (ainult Ühendkuningriik ja Iirimaa)

Kui on vaja paigaldada uus toitepistik, toimige järgmiselt.

- Kõrvaldage vana pistik ohutult.
- Ühendage pruun juhe uue pistiku faasiklemmiga.
- Ühendage sinine juhe neutraalklemmiga.



HOIATUS! Maandusklemmiga ühendusi ei tehta.

Järgige kvaliteetsete pistikutega kaasasolevaid paigaldusjuhiseid. Soovitav kaitse: 13 A.

Pikendusjuhtme kasutamine

Kui pikendusjuhe on vajalik, kasutage heakskiidetud 3-soonelist pikendusjuhet, mis sobib selle tööriista sisendvõimsusega (vt jaotist „**Tehnilised andmed**“). Juhtme ristlõike minimaalne pindala on 1,5 mm²; juhtme maksimaalne pikkus on 30 m. Juhtmerulli kasutamisel kerige juhe alati täielikult lahti.

Pakendi sisu

Pakend sisaldab järgmist:

- 1 Teritusketas
- 1 Käiaketas
- 1 Kinnitus- ja lihvimisseade
- 1 Kilekott, milles on:
 - 2 Sädemekaitse
 - 1 Mutrivõti
 - 1 Paigaldustarvikute komplekt
- 1 Elektriskeem
- 1 Kasutusjuhend

- Veenduge, et tööriist, selle osad ega tarvikud ei ole transportimisel kahjustada saanud.
- Võtke enne kasutamist aega, et kasutusjuhend põhjalikult läbi lugeda ja endale selgeks teha.

Tähistused tööriistal

Tööriistal on kasutatud järgmisi sümboleid:



Enne kasutamist lugege kasutusjuhendit.



Kandke kõrvade kaitset.



Kandke silmade kaitset.

Kuupäevakoodi asukoht (joonis A)

Korpusele on trükitud kuupäevakood **28**, mis sisaldab ka tootmisaastat.

Näide:

2018 XX XX
Tootmisaasta

Kirjeldus (joonis A)



HOIATUS! Ärge kunagi ehitage elektritööriista ega selle ühtki osa ümber. See võib lõppeda kahjustuste või kehavigastustega.

- 1 Toitelüliti
- 2 Lihvketas
- 3 Töödetaili tugi
- 4 Kandur
- 5 Käiaketas
- 6 Sädemekaitse

Ettenähtud otstarve

Teie DEWALTi teritusmasin on mõeldud nugade, peitlite ja muude lõikeriistade teritamiseks. Masinat ei tohi kunagi kasutada magneesiumist tööriistade teritamiseks. Masin on mõeldud ainult katkendlikuks kasutamiseks.

ÄRGE kasutage tööriista niisketes või märgades tingimustes ega plahvatusohtlike gaaside või vedelike läheduses.

Teritusmasin on professionaalne elektritööriist.

ÄRGE lubage lastel tööriista puutuda. Kogenematute kasutajate puhul on vajalik juhendamine.

- **Väikesed lapsed ja nõrk tervis.** See seade ei ole mõeldud ilma järelevalveta kasutamiseks väikeste laste või füüsiliselt nõrkade isikute poolt.
- Seade ei ole mõeldud kasutamiseks isikute (sealhulgas laste) poolt, kelle füüsilised, sensoorsed või vaimsed võimed on piiratud või kellel puuduvad vajalikud kogemused, teadmised ja oskused, välja arvatud juhul, kui neid juhendab nende ohutuse eest vastutav isik. Lapsi ei tohi kunagi jätta selle seadmega üksi.

KOKKUPANEMINE JA SEADISTAMINE



HOIATUS! Et vähendada raskete kehavigastuste ohtu, tuleb elektritööriist enne seadistamist või lisaseadmete/tarvikute paigaldamist ja eemaldamist välja lülitada ning voluvõrgust eemaldada. Veenduge, et päästiklüliti on väljalülitatud asendis. Seadme ootamatu käivitumine võib lõppeda vigastustega.

Masina ja selle osade lahtipakkimine

1. Tõstke masin ettevaatlikult pakendist välja.
2. Võtke tarvikud ja muud osad pakendist välja.

Vajalikud ja soovitatavad tööriistad

Lisaks masinaga kaasasolevatele tööriistadele on vajalikud järgmised tööriistad:

- Dünamomeetriline võti

Seadme paigaldamine tööpingile (joonis B)

Masin tuleb paigaldada tööpingile.

1. Märkige masina alusel oleva nelja kinnitusava asukohad tööpingile.
2. Puurige kõigisse märgistatud kohtadesse 6,5 mm läbimõõduga auk.
3. Asetage masin tööpingile ja sisestage igasse tööpingi sisse puuritud avasse läbi alusel olevate kinnitusavade M6 polt koos seibiga. Veenduge, et väljaulatuva osa pikkus X (vt joonist) on iga kasutatava poldi puhul vähemalt 15 mm.
4. Asetage mõlema poldi otsa mutter ja kinnitage mutrid korralikult (kinnitussmoment: 8 Nm).

Teritusketta vahetamine (joonised C ja D)

1. Eemaldage kolm mutrit **7**, kasutades kaasasolevat mutrivõtit.
2. Eemaldage kaitsekate **8**.
3. Eemaldage mutter **9** võllilt **10**, kasutades kaasasolevat mutrivõtit. Parempoolse võlli mutter on paremkeermega (joonis C), vasakpoolse võlli mutter vasakkeermega (joonis D).
4. Võtke välisäärik **11**, vahetükk **12** ja ketas **13** võllilt maha.
5. Asetage võlli otsa uus ketas.
6. Asetage vahetükk, välisäärik ja mutter võllile.
7. Keerake mutter **9** korralikult kinni (kinnitussmoment: 6 Nm).
8. Asetage kaitsekate tagasi.
9. Paigaldage kolm mutrit **7** ja kinnitage need kindlalt (kinnitussmoment: 5 Nm).
10. Lülitage masin sisse ja laske kettal minut aega tühikäigul pöörelda, et kontrollida pragude esinemist.



HOIATUS! Ärge kasutage kahjustunud ketast.

Sädemekaitse paigaldamine (joonised E ja F)

Sädemekaitse pakub lisakaitset sädemete eest ja seda tuleb võimaluse korral alati kasutada. Mõlema ketta jaoks on komplektis sädemekaitse.

1. Paigaldage läbipaistev sirm **14** sädemekaitse **6** külge, sisestades ümarpeapoldi **15** läbi sirmi ja kaitsekatte ning asetades poldi otsa seibi **16** ja mutri **17** (joonis E). Kinnitage mutter.
2. Hoidke sädemekaitset ketta korpuse **18** ülaosas vastu serva, nagu joonisel näidatud (joonis F).
3. Torgake ümarpeapolt **19** läbi kaitsekatte ja ketta korpuse.
4. Asetage seib **20** ja mutter **21** poldi otsa ja keerake mutter käega kinni.
5. Paigaldage kaitsekate umbes 2 mm kaugusele kettast, libistades seda ketta suunas.

6. Keerake mutter korralikult kinni (kinnitusemoment: 6 Nm).

Töödetaili toe reguleerimine (joonis G)

Töödetaili toe saab reguleerida töödeldava detaili ja soovitud lihvimisnurga järgi.

1. Vabastage toe **3** kinnitusmutter.
2. Seadke tugi soovitud asendisse ja nurga alla ning kettale võimalikult lähedale.
3. Kinnitage mutter (kinnitusemoment: 6 Nm).

Kinnitus- ja lihvimisseadme paigaldamine ja reguleerimine (joonised A ja H)

Kinnitus- ja lihvimisseadet kasutatakse selleks, et hoida töödeldavat detaili teritusketta suhtes fikseeritud nurga all.

1. Eemaldage kinnitusvahendid, mis hoiavad töödeldava detaili tuge **3** kanduri **4** küljes, ja eemaldage töödetaili tugi (joonis A).
2. Kinnitage lihvimisseadme kandur **22** masinal oleva kanduri **4** külge, nagu joonisel näidatud, kasutades kuuskantpolti **23** ja vastavat mutrit **24** (joonis H). Veenduge, et teritusvahendi hoidik on terituskettast umbes 2 mm kaugusel.
3. Torgake lihvimisseadme varras **25** lihvimisseadme kanduri harude vahele, nagu joonisel näidatud.

KASUTAMINE

Kasutusjuhised

 **HOIATUS!** Järgige alati ohutusjuhiseid ja asjakohaseid õigusakte.

 **HOIATUS!** Et vähendada raskete kehavigastuste ohtu, tuleb elektritööriist enne seadistamist või lisaseadmete/tarvikute paigaldamist ja eemaldamist välja lülitada ning vooluvõrgust eemaldada. Veenduge, et päästiklüliti on väljalülitatud asendis. Seadme ootamatu käivitumine võib lõppeda vigastustega.

Käte õige asend (joonis J)

 **HOIATUS!** Et vähendada raskete kehavigastuste ohtu, hoidke käsi **ALATI** õiges asendis, nagu joonisel näidatud.

 **HOIATUS!** Et vähendada raskete kehavigastuste ohtu, hoidke seadet **ALATI** kindlalt ja olge valmis ootamatusteks.

Õiget kehahoidu ja käte asendit teritamisel vaadake jooniselt J.

Sisse- ja väljalülitamine (joonis A)

Tööriista sisselülitamiseks seadke toitelüliti **1** asendisse 1.

Tööriista väljalülitamiseks seadke toitelüliti **1** asendisse 0.

Teritusketta kasutamine (joonis A)

Sirge lõikeserva saavutamiseks liigutage seda mööda terituskettast **2** aeglaselt edasi-tagasi. Avaldage vaid kerget survet.

Kinnitus- ja teritusvahendi kasutamine (joonis I)

1. Asetage töödeldav detail hoidikusse **26**.

2. Valige töödeldava detaili asend, mis võimaldab saavutada õige kaldenurga. Nurk on väljaulatuva osa pikkuse X funktsioon (vt joonis). Hõõvliraudade puhul peaks X olema ligikaudu 20 mm, peitlite puhul 25–28 mm.

3. Kinnitage tähiknupud **27**.

Käiaketta kasutamine (joonis A)

Liigutage detaili aeglaselt mööda käiakettast **5** horisontaalselt edasi-tagasi. Teritatava eseme lõikeserva teravik peaks olema kettaga kontaktis 0,5 kuni 1 mm laiselt.



HOIATUS! Ärge kasutage käiakettast terituspastaga.

HOOLDUS

Teie DEWALTi elektritööriist on ette nähtud pikaajaliseks tööks ja selle hooldustarve on minimaalne. Etööriist teid pikka aega korralikult teeniks, tuleb seda nõuetekohaselt hooldada ja korrapäraselt puhastada.



HOIATUS! Et vähendada raskete kehavigastuste ohtu, tuleb elektritööriist enne seadistamist või lisaseadmete/tarvikute paigaldamist ja eemaldamist välja lülitada ning vooluvõrgust eemaldada.

Veenduge, et päästiklüliti on väljalülitatud asendis. Seadme ootamatu käivitumine võib lõppeda vigastustega.

Kord nädalas eemaldage korpusest ja katetelt teritusjäädid.



Määrimine

Teie elektritööriist ei vaja lisamäärimist.



Puhastamine



HOIATUS! Mustuse kogunemisel ventilatsiooniavadesse ja nende ümber eemaldage mustus ja tolm põhikorpusest kuiva suruõhu abil. Kandke selle töö tegemisel nõuetekohaseid kaitseprille ja tolmumaski.



HOIATUS! Ärge kunagi kasutage tööriista mittemetallist osade puhastamiseks lahusteid ega muid kemikaale. Need kemikaalid võivad nimetatud osade materjale nõrgendada. Kasutage ainult vee ja neutraalse seebiga niisutatud lappi. Vältige vedelike sattumist tööriista sisse; ärge kastke tööriista ega selle osi vedelikku.

Hoidke ventilatsiooniavad puhtad ja puhastage korpust regulaarselt pehme lapiga.

Valikulised lisatarvikud



HOIATUS! Kuna muid tarvikuid peale DEWALTi pakutavate ei ole koos selle seadmega testitud, võib nende kasutamine koos selle tööriistaga olla ohtlik. Kehavigastuste ohu vähendamiseks tuleb selle seadmega kasutada ainult DEWALTi soovitatud tarvikuid.

Sobilike tarvikute kohta küsige teavet müüjalt.

Keskkonnakaitse



Jäätmete sortimine. Selle sümboliga märgistatud tooteid ja akusid ei tohi kõrvaldada koos olmejäätmetega.

■ Seadmed ja akud sisaldavad aineid, mida saab eemaldada ja taaskasutada, et vähendada toorainepuudust. Elektriseadmed ja akud tuleb ringlusse võtta vastavalt kohalikele eeskirjadele. Lisateavet leiate aadressilt **www.2helpU.com**.

ĮRANKIŲ GALĄSTUVAS

DW754

Sveikiname!

Jūs pasirinkote „DEWALT“ įrankį. Ilgametė patirtis, kruopštus gaminių tobulinimas ir naujovių diegimas leido „DEWALT“ tapti vienu iš patikimiausių profesionalams skirtų įrankių naudotojų partnerių.

Techniniai duomenys

		DW754
Įtampa	V_{KS}	230
JK ir Airija	V_{KS}	230/115
Tipas		2
Vardinis srovės stipris	A	1,86
Variklio galia (įvestis)	W	415
Variklio galia (išvestis)	W	300
Apsukos be apkrovos	min.^{-1}	2 750
Maks. disko skersmuo	mm	125
Maks. disko plotis	mm	25
Disko centrinė anga	mm	20
Svoris	kg	9,3
Triukšmo ir vibracijos vertės (triašio vektoriaus suma) pagal EN61029:		
L_{PA} (skleidžiamo garso slėgio lygis)	dB(A)	56
L_{WA} (garso galios lygis)	dB(A)	69
K (nustatyto garso lygio paklaida)	dB(A)	3,0

Čia nurodyta keliama vibracija išmatuota atsižvelgiant į standartinį bandymo metodą, pateiktą EN61029, todėl ją galima naudoti įrankiams tarpusavyje palyginti. Be to, ją taip pat galima naudoti preliminariam vibracijos poveikiui įvertinti.

⚠️ ĮSPĖJIMAS! Deklaruotoji vibracija kyla naudojant įrankį pagrindiniams numatytiems darbams atlikti. Tačiau, jei šiuo įrankiu atliekami kiti darbai, naudojami kiti priedai arba priedai prastai prižiūrimi, vibracijos emisija gali skirtis. Dėl to gali labai padidėti vibracijos poveikis per visą darbo laiką.

Vertinant vibracijos poveikio lygį per tam tikrą darbo laikotarpį, reikia atsižvelgti ir į laiką, kai įrankis išjungtas arba kai jis veikia, bet juo faktiškai neatliekama jokie darbai. Dėl to gali gerokai sumažėti poveikis per visą darbo laiką. Imkitės papildomų saugos priemonių, kad apsisaugotumėte nuo vibracijos poveikio, pvz.: tinkamai prižiūrėkite įrankį ir jo priedus, laikykite rankas šiltai, planuokite darbą.

EB atitikties deklaracija

Mašinų direktyva



Įrankių galąstumas

DW754

„DEWALT“ pareiškia, kad **Techninių duomenų** skyriuje aprašyti gaminiai yra sukurti laikantis toliau nurodytų reikalavimų ir standartų:

2006/42/EB, EN61029-1:2009 + A11:2010, EN61029-2-4:2011.

Šie gaminiai taip pat atitinka direktyvas 2014/30/ES ir 2011/65/ES. Dėl papildomos informacijos prašome kreiptis į „DEWALT“ toliau nurodytu adresu arba žiūrėkite į vadovo pabaigoje pateiktą informaciją.

Toliau pasirašęs asmuo yra atsakingas už techninio dokumento sukūrimą ir pateikia šią deklaraciją „DEWALT“ vardu.

Markus Rompel

Technikos direktorius

„DEWALT“, Richard-Klinger-Straße 11,

D-65510, Idstein, Germany (Vokietija)

2018-03-15



ĮSPĖJIMAS! Norėdami sumažinti susižeidimo pavojų, perskaitykite šį vadovą.

Apibrėžtys. Saugos rekomendacijos

Toliau pateiktos apibrėžtys apibūdina kiekvieno signalinio žodelio griežtumą. Perskaitykite vadovą ir atkreipkite dėmesį į šiuos simbolius.



PAVOJUS! Nurodo tiesioginę pavojingą situaciją, kurios neišvengus **bus sunkiai ar net mirtinai susižalota.**



ĮSPĖJIMAS! Nurodo potencialiai pavojingą situaciją, kurios neišvengus **galima sunkiai ar net mirtinai susižaloti.**



ATSARGIAI! Nurodo potencialią pavojingą situaciją, kurios neišvengus **galima nesunkiai arba vidutiniškai susižaloti.**

PASTABA. Nurodo **su susižalojimu nesusijusią situaciją**, kurios neišvengus **galima apgadinti turtą.**



Reiškia elektros smūgio pavojų.



Reiškia gaisro pavojų.

Bendrosios saugos instrukcijos



ĮSPĖJIMAS! Kai naudojate įrankius su akumulatoriais, laikykitės būtinų saugos priemonių, įskaitant toliau nurodytas, kad sumažintumėte gaisro, skysčio ištekėjimo iš akumuliatorių ir sužeidimo pavojų.

Prieš bandydami naudoti šį gaminį, perskaitykite visas šias instrukcijas ir išsaugokite šį vadovą.

IŠSAUGOKITE ŠĮ VADOVĄ ATEIČIAI

1. **Užtikrinkite darbo vietos švarą.**
 - Netvarkingos vietos ir darbataliai gali kelti susižalojimo pavojų.
2. **Atsižvelkite į darbo vietos sąlygas.**
 - Saugokite įrankį nuo lietaus. Nedirbkite šiuo įrankiu drėgnose vietose arba drėgnoje aplinkoje. Darbo vieta turi būti gerai apšviesta (250–300 liuksų). Nenaudokite šio įrankio tose vietose, kuriose kyla sprogo pavojus, pvz., jeigu patalpoje yra liepsnių skysčių ar dujų.
3. **Apsisaugokite nuo elektros smūgio.**
 - Stenkitės nesiliesti prie žemintų paviršių (pvz., vamzdžių, radiatorių, viryklių ir šaldytuvų). Naudojant šį įrankį ekstremaliomis sąlygomis (pvz., esant dideliame oro drėgnumui, kai darbo metu susidaro metalo drožlių ir pan.), elektros saugą galima pagerinti naudojant izoliacinį transformatorių arba žemintą jungtuvą (FI).
4. **Neleiskite artyn pašalinių žmonių.**
 - Neleiskite su darbu nesusijusiems asmenims (ypač vaikams) liesti įrankio arba ilginimo kabelio ir neleiskite jų į darbo vietą.
5. **Prieš padėdami įrankius į vietą, išjunkite juos.**
 - Jei įrankio nenaudojate, jį reikia laikyti sausoje, saugiai užrakintoje, vaikams nepasiekiamoje vietoje.
6. **Nespauskite įrankio jėga.**
 - Tinkamu elektriniu įrankiu darbą atliksite geriau, saugiau – tokiu tempu, kuris buvo numatytas jį kuriant.
7. **Naudokite tinkamą įrankį.**
 - Nenaudokite mažų įrankių ir priedų darbams, kuriems atlikti reikia galingų įrankių. Naudokite įrankius tik pagal numatytąjį naudojimo paskirtį; pavyzdžiui, nenaudokite diskinių pjūklų medžių šakoms genėti arba rąstams pjauti.
8. **Naudokite tinkamą aprangą.**
 - Nedėvėkite laisvų drabužių arba papuošalų, nes juos gali įtraukti judančios dalys. Dirbant lauke, rekomenduojama avėti batus neslidžiais padais. Dėvėkite apsauginius galvos dangalus, po kuriais galima būtų paslėpti ilgus plaukus.
9. **Naudokite apsaugos priemones.**
 - Visuomet dėvėkite apsauginius akinius. Jei atliekate tokius darbus, kuriuos dirbant kyla dulkių ar išmetama pjaunamos medžiagos dalelių, dėvėkite antveidį arba dulkių kaukę. Jei šios dalelės gali būti gana karštos, dėvėkite šilumai atsparią prijuostę. Visuomet dėvėkite ausų apsaugos priemones. Visuomet dėvėkite apsauginį šalną.
10. **Prijunkite dulkių ištraukimo įrenginį.**
 - Jei pateikta dulkių ištraukimo ir surinkimo įranga, būtinai ją prijunkite ir tinkamai naudokite.
11. **Saugokite laidą.**
 - **Niekada netempkite už kabelio, norėdami atjungti jį nuo elektros lizdo.** Kabelį laikykite atokiai nuo šilumos šaltinių, alyvos ir aštrių kraštų. Niekada neneškite įrankio už kabelio.
12. **Įvirtinkite ruošinį.**
 - Kur įmanoma, ruošinį suspauskite veržikliais arba spaustuvais. Tai saugiau, nei laikyti jį rankomis, ir galite abejomis rankomis laikyti įrankį.
13. **Nebersitempkite.**
 - Visada tvirtai remkitės kojomis ir išlaikykite pusiausvyrą.
14. **Kruopščiai prižiūrėkite įrankius.**
 - Pjovimo įrankiai turi būti aštrūs ir švarūs, tada jie veiks geriau ir saugiau. Vadovaukitės nurodymais, kaip tepti ir keisti priedus. Reguliariai tikrinkite įrankius ir, jei jie sugestų, atiduokite įgaliojamam priežiūros servisui, kad suremontuotų. Rankenos turi būti sausos, švarios, nealyvuotos ir netepaluotos.
15. **Atjunkite įrankius.**
 - Atjunkite įrankį nuo maitinimo tinklo, jei jo nenaudojate, prieš atlikdami priežiūros darbus ir keisdami priedus, pvz., diskus, antgalius ar pjoviklius.
16. **Išimkite reguliavimo varžtus ir veržliarakčius.**
 - Prieš pradėdami naudoti įrankį, įpraskite patikrinti, ar nuo jo nuėmėte visus reguliavimo raktus ir veržliarakčius.
17. **Venkite atsitiktinio įrankio įjungimo.**
 - Neneškite įrankio uždėję pirštą ant jo jungiklio. Prieš įjungdami įrankį į elektros lizdą, patikrinkite, ar jungiklis yra išjungimo padėtyje.
18. **Naudokite darbui lauke tinkamus ilginimo kabelius.**
 - Prieš pradėdami naudoti įrankį, patikrinkite, ar nepažeistas ilginimo kabelis. Jei reikia, pakeiskite jį nauju. Naudojant darbui lauke tinkamus ilginimo kabelius, sumažėja elektros smūgio pavojus.
19. **Būkite budrūs.**
 - Žiūrėkite, ką darote. Vadovaukitės sveika nuovoka. Nenaudokite šio įrankio, kai esate pavargę arba apsvaigę nuo narkotikų ar alkoholio.
20. **Tikrinkite, ar nėra sugadintų dalių.**
 - Prieš naudojimą atidžiai patikrinkite įrankį bei maitinimo kabelį ir įsitinkite, kad viskas veikia tinkamai. Patikrinkite, ar nėra išsiderinusių arba užstrigusių judančių dalių, ar nėra sugedusių dalių, sugadintų apsaugų ar jungiklių arba kokių nors kitų gedimų, kurie galėtų turėti neigiamos įtakos elektrinio įrankio veikimui. Apsaugas ar kita sugadinta dalis turi būti tinkamai pataisyta arba pakeista įgaliojame serviso centre arba kaip nurodyta šiame naudotojo vadove. Pažeistus arba defektinius jungiklius reikia pakeisti įgaliojame serviso centre. Jei jungikliu nepavyksta įjungti ar išjungti įrankio, šiuo naudotis negalima. Niekomet nebandykite taisyti patys.
21. **Įrankį leidžiama remontuoti tik kvalifikuotiems asmenims.**
 - Šis elektrinis įrankis atitinka visas aktualias saugos taisykles. Taisyti turėtų tik kvalifikuoti asmenys, naudodami originalias atsargines dalis, priešingu atveju, tai gali kelti didelį pavojų naudotojui.



ĮSPĖJIMAS! Naudojant šiame vadove nerekomenduojamus papildomus įtaisus ar priedus arba naudojant įrankį ne pagal paskirtį, gali kilti pavojus susižaloti.

Papildomos galštuvų saugos taisyklės

- Naudokite tik tokius šlifavimo ir galandimo diskus, ant kurių yra etiketė, nurodanti gamintoją, klijų tipą, disko matmenis ir maksimalias apsakas bei kurie dera su EN12413.
- Nenaudokite šlifavimo ir galandimo diskų, kurių maksimalios apsakos nesiekia įrenginio apsakų (žr. **techninius duomenis**).
- Nenaudokite šlifavimo ir galandimo diskų, kurių matmenys neatitinka **techniniuose duomenyse** nurodytų matmenų. Siekdami užmauti diską ant ašies, nenaudokite jokių tarpiklių.
- Pakeiskite šlifavimo arba galandimo diską, kai tik jis nusidėvi daugiau nei maždaug 40 mm.
- Visada griežtai vadovaukitės instrukcijomis dėl šlifavimo arba galandimo disko keitimo.
- Prieš montuodami naują šlifavimo arba galandimo diską, šį patikrinkite, ar nėra įtrūkimų, pakabindami ant laido ir švelniai suduodami plaktuku. Diskas turi skleisti aiškų garsą. Jei taip nėra, vadinasi, diskas pažeistas ir jo toliau naudoti negalima.
- Reguliariai tikrinkite šlifavimo arba galandimo diską, ar tinkamai sulgyjuotas. Jei diskas išcentruotas arba išbalansuotas, jį reikia keisti.
- Visada laikykite šlifavimo ir galandimo diskus sausoje vietoje.
- Įrenginį naudokite tik 5–40 °C aplinkos temperatūroje.
- Įjunkite įrenginį ir prieš pradėdami dirbti leiskite diskui sukintis be apkrovos bent 30 sekundžių.
- Šlifuodami sausuoju būdu, būtinai dėvėkite apsauginius akinius.
- Niekada nešlifaukite magnio įrankių.

 **ĮSPĖJIMAS!** Naudojant šį įrenginį, gali išsiskirti dulkių, kurių sudėtyje yra cheminių medžiagų, galinčių sukelti vėžį, gimstamumo defektus ir daryti kitą žalą reprodukcijai. Naudokite atitinkamas kvėpavimo apsaugos priemones.

 **ĮSPĖJIMAS!** Nenaudokite įrenginio, jei šalia yra liepsniųjų medžiagų.

 **ĮSPĖJIMAS!** Rekomenduojame naudoti apsauginį srovės nuotėkio įtaisą, kurio liekamosios srovės stipris neviršytų 30 mA.

Liekamieji pavojai

Naudojant šio tipo įrenginius, galimi tokie pavojai:

- susižalojimai prisilietus prie besisukančių dalių;
- susižalojimai trūkus šlifavimo diskui.

Šie pavojai didžiausi:

- darbinėje aplinkoje;
- šalia besisukančių įrenginio dalių.

Nepaisant atitinkamų saugos nurodymų pritaikymo ir saugos priemonių naudojimo, tam tikrų liekamųjų pavojų išvengti neįmanoma.

Kyla šie pavojai:

- klausos pablogėjimas;
- nelaimingų atsitikimų pavojai, kuriuos kelia neuždengtos besisukančios disko arba juostos dalys;
- susižalojimo pavojus keičiant diską arba juostą;
- pirštų suspaudimo pavojus atidarant apsaugus.

Elektros sauga

Elektrinis variklis skirtas tik vieno dydžio įtampai. Visuomet patikrinkite, ar elektros tinklo įtampa atitinka kategorijos plokštelėje nurodytą įtampą.



Vadovaujantis standartu EN61029, DEWALT įrankyje įrengta dviguba izoliacija, todėl įžeminimo laido nereikia.

Jeigu būtų pažeistas maitinimo kabelis, jį reikia pakeisti specialiai paruoštu kabeliu, kurį galima įsigyti „DEWALT“ servise.

Maitinimo kištuko keitimas (tik Jungtinei Karalystei ir Airijai)

Jei reikia sumontuoti naują maitinimo kištuką:

- Saugiai išmeskite seną kištuką.
- Rudą laidą prijunkite prie kištuko srovės įvado.
- Mėlyną laidą prijunkite prie neutralaus kontakto.



ĮSPĖJIMAS! Prie įžeminimo kontakto nieko jungti nereikia.

Vadovaukitės montavimo instrukcijomis, pateikiamomis su aukštos kokybės kištukais. Rekomenduojamas saugiklis: 13 A.

Ilginimo kabelio naudojimas

Jei būtina naudoti ilginimo kabelį, naudokite tik aprobuotus, trijų laidų ilginimo kabelius, atitinkančius šio įrankio galią (žr. skirsnį **Techniniai duomenys**). Minimalus laido skerspjūvio plotas yra 1,5 mm²; maksimalus ilgis – 30 m.

Jeį naudojate kabelio ritę, visuomet iki galo išvyniokite kabelį.

Pakuotės turinys

Pakuotėje yra:

- 1 Šlifavimo diskas
- 1 Galandimo diskas
- 1 Prispaudimo ir šlifavimo papildomas įtaisas
- 1 Plastikinio maišelio turinys:
 - 2 Apsaugai nuo kibirkščių
 - 1 Raktas
 - 1 Montavimo medžiagų rinkinys
- 1 Elektros schema
- 1 Naudotojo vadovas
- Patikrinkite, ar gabenimo metu įrankis, jo dalys arba priedai nebuvo sugadinti.
- Prieš naudojimą skirkite laiko atidžiai perskaityti ir išsiaiškinti šį vadovą.

Ant įrankio esantys ženklai

Ant įrankio rasite pavaizduotas šias piktogramas:



Prieš naudodami perskaitykite naudotojo vadovą.



Dėvėkite ausų apsaugos priemones.



Dėvėkite akių apsaugos priemones.

Datos kodo vieta (A pav.)

Datos kodas **28**, kuriame nurodyti ir pagaminimo metai, yra pažymėtas ant korpuso.

Pavyzdys:

2018 XX XX

Pagaminimo metai

Aprašymas (A pav.)

ĮSPĖJIMAS! Niekada nemodifikuokite elektrinio įrankio arba kurios nors jo dalies. Kitaip galite patirti turtinę žalą arba susižaloti.

- 1 Įjungiklis / išjungiklis
- 2 Šlifavimo diskas
- 3 Ruošinio atrama
- 4 Gembė
- 5 Galandimo diskas
- 6 Apsaugas nuo kibirkščių

Naudojimo paskirtis

Šis „DEWALT“ įrankių galąstuvus sukurtas peiliams, kaltams ir kitiems pjovimo įrankiams galąsti. Įrenginio negalima naudoti magnio įrankiams galąsti. Šis įrenginys skirtas naudoti tik su pertraukomis.

NENAUDOKITE drėgnomis oro sąlygomis, šalia liepsniųjų skysčių ar dujų.

Šis galąstuvus – profesionalų elektrinis įrankis.

NELEISKITE vaikams liesti šio įrankio. Jei šį įrankį naudoja nepatyrę operatoriai, juos reikia prižiūrėti.

- **Maži vaikai ir ligoti žmonės.** Šiuo prietaisu be priežiūros negalima naudotis mažiems vaikams arba ligotiems asmenims.
- Šis įrankis neskirtas naudoti menkesnių fizinių, jutiminių ar protinių gebėjimų asmenims (įskaitant vaikus) arba asmenims, kuriems trūksta patirties ir žinių, nebent juos prižiūrėtų už jų saugą atsakingas asmuo. Vaikų negalima palikti vienų su šiuo gaminiu.

SURINKIMAS IR REGULIAVIMAS

ĮSPĖJIMAS! Siekdami sumažinti pavojų sunkiai susižaloti, prieš atlikdami bet kokius papildomų įtaisų ar priedų reguliavimo ar išmontavimo / sumontavimo darbus, išjunkite įrankį ir atjunkite jį nuo maitinimo šaltinio. Gaidukas būtinai turi būti IŠJUNGIMO padėtyje. Netyčia įjungus galima susižeisti.

Įrenginio ir jo dalių išpakavimas

1. Atsargiai iškelkite įrenginį iš pakuotės.
2. Išimkite priedus ir reikmenis.

Reikiami ir rekomenduojami įrankiai

Be įrankių, pateikiamų su įrenginiu, papildomai reikia šių:

- dinamometriniu veržliarakčio.

Įrenginio montavimas ant darbaltalio (B pav.)

Įrenginį reikia sumontuoti ant darbaltalio.

1. Pažymėkite ant darbaltalio keturių montavimo kiaurymių vietas pagal įrenginio pagrindą.
2. Kiekvienoje pažymėtoje vietoje išgręžkite 6,5 mm skersmens kiaurymę.
3. Uždėkite įrenginį ant darbaltalio ir pro kiekvieną darbaltalyje esančią montavimo kiaurymę į pagrindą įkiškite M6 varžtus su poveržlėmis. Užtikrinkite, kad išlįstų bent po 15 mm kiekvieno naudojamo varžto (žr. iliustraciją).
4. Prisukite po veržlę ant kiekvieno varžto ir gerai jas priveržkite (sukimo momentas: 8 Nm).

Šlifavimo disko keitimas (C, D pav.)

1. Pateiktu raktu išsukite tris veržles **7**.
2. Nuimkite apsaugo dangtį **8**.
3. Pateiktu raktu atsukite veržlę **9** nuo ašies **10**. Veržlę, užsukta ant dešinėsios ašies, turi dešininis sriegius (C pav.), o ant kairiosios – kairinius (D pav.).
4. Nuimkite nuo ašies išorinę jungę **11**, kamšalo detalę **12** ir diską **13**.
5. Sumontuokite ant ašies naują diską.
6. Sumontuokite ant ašies kamšalo detalę, išorinę jungę ir veržlę.
7. Gerai prisukite veržlę **9** (sukimo momentas: 6 Nm).
8. Sumontuokite apsaugo dangtį atgal.
9. Prisukite tris veržles **7** ir gerai užveržkite jas (sukimo momentas: 5 Nm).
10. Įjunkite įrenginį ir leiskite diskui suktis be apkrovos vieną minutę, kad patikrintumėte, ar nėra įtrūkimų.



ĮSPĖJIMAS! Nenaudokite apgadintų diskų.

Apsaugo nuo kibirkščių montavimas (E, F pav.)

Apsaugas nuo kibirkščių papildomai blokuoja kibirkštis, jį reikia naudoti, kai tik įmanoma. Apsaugas nuo kibirkščių pateiktas kiekvienam diskui.

1. Sumontuokite permatomą skydą **14** ant apsaugo nuo kibirkščių **6**, įkišdami varžtą pusapvale galvute **15** į skydą ir apsaugą bei uždėdami poveržlę **16** ir veržlę **17** ant varžto (E pav.). Priveržkite veržlę.
2. Nustatykite apsaugą nuo kibirkščių prie krašto, disko korpuso viršuje **18**, kaip parodyta (F pav.).
3. Įkiškite varžtą pusapvale galvute **19** į apsaugą ir disko korpusą.
4. Uždėkite ant varžto poveržlę **20** ir veržlę **21**, tada šią priveržkite ranka.
5. Nustatykite apsaugą maždaug 2 mm atstumu nuo disko, paslinkdami artyn jo.
6. Gerai prisukite veržlę (sukimo momentas: 6 Nm).

Ruošinio atramos reguliavimas (G pav.)

Ruošinio atramą galima nustatyti pagal ruošinį ir pageidaujamą šlifavimo kampą.

1. Atlaisvinkite atramą **3** laikančią veržlę.
2. Nustatykite atramą į pageidaujamą padėtį bei kampą, kad atrama būtų kaip įmanoma arčiau disko.
3. Priveržkite veržlę (sukimo momentas: 6 Nm).

Prispaudimo ir šlifavimo papildomo įtaiso montavimas ir reguliavimas (A, H pav.)

Prispaudimo ir šlifavimo papildomas įtaisas naudojamas siekiant laikyti ruošinį ant šlifavimo disko fiksuotu kampu.

1. Nuimkite tvirtinimo detales, laikančias ruošinio atramą **3** ant gembės **4**, ir nuimkite ruošinio atramą (A pav.).
2. Sumontuokite šlifavimo papildomo įtaiso gembę **22** ant įrenginio gembės **4**, kaip parodyta, ir priveržkite varžtu šešiakampe galvute **23** bei atitinkama veržle **24** (H pav.). Pasirūpinkite, kad šlifavimo papildomo įtaiso gembė būtų nutolusi maždaug 2 mm atstumu nuo šlifavimo disko.
3. Įkiškite šlifavimo papildomo įtaiso strypą **25** į šlifavimo papildomo įtaiso gembės šakes, kaip parodyta.

NAUDOJIMAS

Naudojimo instrukcijos

 **ĮSPĖJIMAS!** Visuomet laikykitės saugos instrukcijų ir galiojančių reglamentų.

 **ĮSPĖJIMAS!** Siekdami sumažinti pavojų sunkiai susižaloti, prieš atlikdami bet kokius papildomų įtaisų ar priedų reguliavimo ar išmontavimo / sumontavimo darbus, išjunkite įrankį ir atjunkite jį nuo maitinimo šaltinio. Gaidukas būtinai turi būti IŠJUNGIMO padėtyje. Netyčia įjungus galima susižeisti.

Tinkama rankų padėtis (J pav.)

 **ĮSPĖJIMAS!** Siekdami sumažinti sunkaus susižeidimo pavojų, **BŪTINAI** laikykite rankas tinkamoje padėtyje, kaip parodyta.

 **ĮSPĖJIMAS!** Siekdami sumažinti sunkaus susižeidimo pavojų, **BŪTINAI** tvirtai laikykite įrankį, kad atlaikytumėte staigią reakciją.

Žr. J pav., kur pavaizduota tinkama stovėseną ir rankų padėtis šlifavimo ir galandimo metu.

Įjungimas ir išjungimas (A pav.)

Norėdami įrankį įjungti, nustatykite įjungiklį / išjungiklį **1** į 1 padėtį.

Norėdami įrankį išjungti, nustatykite įjungiklį / išjungiklį **1** į 0 padėtį.

Šlifavimo disko naudojimas (A pav.)

Norėdami suformuoti tiesų pjovimo kraštą, lėtai stumdykite jį pirmyn-atgal per šlifavimo diską **2**. Spauskite tik švelniai.

Prispaudimo ir šlifavimo papildomo įtaiso naudojimas (I pav.)

1. Įkiškite ruošinį į prispaudimo gembę **26**.
2. Nustatykite ruošinį pagal poreikį, kad pasiektumėte tinkamą nuožambio kampą. Kampas – tai ilgio X funkcija (žr. iliustraciją). Oblių geležtėms X turi būti apie 20 mm, kaltams – apie 25–28 mm.
3. Priveržkite žvaigždines rankenėles **27**.

Galandimo disko naudojimas (A pav.)

Lėtai judinkite ruošinį horizontaliai pirmyn-atgal per galandimo diską **5**. Ruošinio pjovimo briaunos galiukas turi liesti diską per 0,5–1 mm.



ĮSPĖJIMAS! Neaptekite galandimo disko jokia galandimo pasta.

TECHNINĖ PRIEŽIŪRA

Šis „DEWALT“ elektrinis įrankis skirtas ilgalaikiam darbui, prireikiant minimalios techninės priežiūros. Įrankis veiks kokybiškai ir ilgai, jei jį tinkamai prižiūrėsite ir reguliariai valysite.



ĮSPĖJIMAS! Siekdami sumažinti pavojų sunkiai susižaloti, prieš atlikdami bet kokius papildomų įtaisų ar priedų reguliavimo ar išmontavimo / sumontavimo darbus, išjunkite įrankį ir atjunkite jį nuo maitinimo šaltinio. Gaidukas būtinai turi būti IŠJUNGIMO padėtyje. Netyčia įjungus galima susižeisti.

Kas savaitę šalinkite šlifavimo atliekas nuo korpuso ir dangčių.



Tepimas

Jūsų elektrinio įrankio papildomai tepti nereikia.



Valymas



ĮSPĖJIMAS! Kai tik pastebėsite, kad pagrindiniame korpuse arba aplink ventilacijos angas susikaupė purvo ar dulkių, išpūskite jas sausu oru. Atlikdami šį darbą, dėvėkite patvirtintas akių apsaugos priemones ir dulkių kaukę.



ĮSPĖJIMAS! Nemetaliųjų įrankio dalių niekada nevalykite tirpikliais arba kitais stipriais chemikalais. Šie chemikalai gali susilpninti šioms dalims gaminti panaudotas medžiagas. Naudokite tik švelniu muilinu vandeniu sudrėkintą šluostę. Saugokite įrankį nuo bet kokių skysčių: niekada nepanardinkite jokios šio įrankio dalies į skystį.

Pasirūpinkite, kad ventilacijos angos nebūtų užkimštos, ir reguliariai valykite korpusą sausa šluoste.

Pasirinktiniai priedai



ĮSPĖJIMAS! Kadangi su šiuo gaminiu nebuvo bandomi kiti nei „DEWALT“ priedai, juos su šiuo įrankiu naudoti pavojinga. Siekiant sumažinti sužeidimo pavojų, su šiuo gaminiu rekomenduojama naudoti tik DEWALT priedus.

Dėl papildomos informacijos apie tinkamus priedus kreipkitės į savo vietos įgaliotąjį atstovą.

Aplinkosauga



Atskiras surinkimas. Šiuo simboliu pažymėtų gaminių ir akumuliatorių negalima išmesti kartu su kitomis buitinėmis atliekomis.

■ Gaminiuose ir akumulatoriuose yra medžiagų, kurias galima pakartotinai panaudoti arba perdirbti: taip sumažinsite aplinkos taršą ir naujų žaliavų poreikį. Atiduokite elektrinius prietaisus ir akumulatorius perdirbti, laikydamiesi vietinių reglamentų. Daugiau informacijos rasite tinklavietėje www.2helpU.com.

DARBARĪKU SLĪPĒŠANAS UN HONĒŠANAS MAŠĪNA DW754

Apsveicam!

Jūs izvēlējāties DEWALT instrumentu. DEWALT ir viens no uzticamākajiem profesionālu elektroinstrumentu lietotāju partneriem, jo tam ir ilggadīga pieredze instrumentu izveidē un novatorismā.

Tehniskie dati

		DW754
Spriegums	V _{AC}	230
Apvienotā Karaliste un Īrija	V _{AC}	230/115
Veids		2
Nominālā strāva	A	1,86
Motora (ieejas) jauda	W	415
Motora (izejas) jauda	W	300
Tukšgaitas ātrums	apgr./min	2750
Maks. ripas diametrs	mm	125
Maks. ripas platums	mm	25
Ripas iekšējais diametrs	mm	20
Svars	kg	9,3
Troksņa un vibrāciju vērtība (trīs asu vektoru summa) saskaņā ar EN61029		
L _{PA} (skaņas emisijas spiediena līmenis)	dB(A)	56
L _{WA} (skaņas jaudas līmenis)	dB(A)	69
K (neprecizitāte norādītajam skaņas līmenim)	dB(A)	3,0

Šajā informācijas lapā norādītā vibrāciju emisijas vērtība ir izmērīta saskaņā ar standarta pārbaudes metodi, kas norādīta EN61029, un to var izmantot viena instrumenta salīdzināšanai ar citu. Šo vērtību var izmantot, lai iepriekš novērtētu iedarbību.

BRĪDINĀJUMS! Deklarētā vibrāciju emisijas vērtība attiecas uz instrumenta galveno paredzēto lietošanu. Tomēr vibrāciju emisija var atšķirties atkarībā no tā, kādiem darbiem instrumentu lieto, kādus piederumus tam uzstāda vai cik labi veic tā apkopi. Šādos gadījumos var ievērojami palielināties iedarbības līmenis visā darba laikposmā. Novērtējot vibrāciju iedarbības līmeni, līdztekus darba režīmam jāņem vērā arī tas laiks, kad instruments ir izslēgts vai darbojas tukšgaitā. Šādos gadījumos var ievērojami samazināties iedarbības līmenis visā darba laikposmā. Nosakiet arī citus drošības pasākumus, lai aizsargātu operatoru no vibrācijas iedarbības, piemēram, jāveic instrumentu un piederumu apkope, jā rūpējas, lai rokas būtu siltas, jāorganizē darba gaita.

EK atbilstības deklarācija

Mašīnu direktīva



Darbarīku slīpēšanas un honēšanas mašīna DW754

DEWALT apliecina, ka izstrādājumi, kas aprakstīti **tehniskajos datos**, atbilst šādiem dokumentiem:

2006/42/EK, EN61029-1:2009 + A11:2010, EN61029-2-4:2011.

Šie izstrādājumi atbilst arī Direktīvai 2014/30/ES un 2011/65/ES.

Lai iegūtu sīkāku informāciju, lūdzu, sazinieties ar DEWALT turpmāk minētajā adresē vai skatiet rokasgrāmatas pēdējo vāku.

Persona, kas šeit parakstījusies, atbild par tehnisko datu sagatavošanu un DEWALT vārdā izstrādā šo apliecinājumu.

Markus Rompel
inženiertehniskās nodaļas priekšsēdētājs
DEWALT, Richard-Klinger-Straße 11,
D-65510, Idstein, Vācija
15.03.2018.



BRĪDINĀJUMS! Lai mazinātu ievainojumu risku, izlasiet lietošanas rokasgrāmatu.

Definīcijas. Ieteikumi par drošību

Turpmāk redzamajās definīcijās izskaidrota signālvārdu nopietnības pakāpe. Lūdzu, izlasiet šo rokasgrāmatu un pievērsiet uzmanību šiem apzīmējumiem.



BĪSTAMI! Norāda draudošu bīstamu situāciju, kuras rezultātā, ja to nenovērš, **iestājas nāve vai tiek gūti smagi ievainojumi.**



BRĪDINĀJUMS! Norāda iespējami bīstamu situāciju, kuras rezultātā, ja to nenovērš, **var iestāties nāve vai gūt smagus ievainojumus.**



UZMANĪBU! Norāda iespējami bīstamu situāciju, kuras rezultātā, ja to nenovērš, **var gūt nelielus vai vidēji smagus ievainojumus.**

IEVĒRĪBAI! Norāda situāciju, kuras rezultātā **negūst ievainojumus**, bet, ja to nenovērš, **var radīt materiālos zaudējumus.**



Apzīmē elektriskās strāvas triecienu risku.



Apzīmē ugunsgrēka risku.

Vispārīgi drošības norādījumi



BRĪDINĀJUMS! Lietojot elektroinstrumentus, vienmēr jāievēro galvenie drošības profilakses pasākumi, tostarp šeit minētie, lai mazinātu ugunsgrēka, elektriskās strāvas triecienu un ievainojuma risku.

Pirms šī instrumenta ekspluatācijas izlasiet visus norādījumus un saglabājiet tos turpmākām uzziņām.

SAGLABĀJIET ŠO ROKASGRĀMATU TURPMĀKĀM UZZIŅĀM.

1. **Rūpējieties, lai darba zona būtu tīra.**

- Nesakārtotā darba zonā un darbapaldos var gūt ievainojumus.

2. **Nemiet vērā darba zonas vidi.**

- Nepakļaujiet instrumentu lietus iedarbībai. Nelietojiet instrumentu mitros vai slapjos apstākļos. Rūpējieties, lai darba zona būtu labi apgaismota (250–300 luksi). Nelietojiet instrumentu vietā, kur pastāv ugunsgrēka vai sprādziena risks, t. i., viegli uzliesmojošu šķidrumu vai gāzu tuvumā.

3. **Aizsardzība pret elektriskās strāvas triecienu.**

- Nepieskarieties iezemētām virsmām (piemēram, caurulēm, radiatoriem, plītim un ledusskapjiem). Eksploatējot instrumentu smagos apstākļos (piemēram, lielā mitrumā, kad rodas metāla saneši u. c.), elektrodrošību varētu uzlabot, pievienojot izolējošu pārveidotāju vai ierīci ar zemējuma jaudas slēdzi.

4. **Neļaujiet tuvumā atrasties nepiederošām personām.**

- Neļaujiet nepiederošām personām, īpaši bērniem, aiztikt instrumentu vai pagarinājuma vadu un neļaujiet viņiem atrasties darba zonā.

5. **Novietojiet glabāšanā instrumentu, kas netiek lietots.**

- Kad instruments netiek lietots, tas jāuzglabā sausā, cieši noslēgtā un bērniem nepieejamā vietā.

6. **Nelietojiet instrumentu ar spēku.**

- Ar pareizi izvēlētu instrumentu tā efektivitātes robežās paveiksiet darbu daudz labāk un drošāk.

7. **Lietojiet pareizo instrumentu.**

- Neizmantojiet mazus instrumentus darbiem, kam paredzēti lielas noslodzes instrumenti. Nelietojiet instrumentus mērķiem, kam tie nav paredzēti, piemēram, nelietojiet ripzāģus, lai zāģētu koku zarus vai pagales.

8. **Valkājiet piemērotu apģērbu.**

- Nevalkājiet vaļīgu apģērbu vai rotaslietas, jo tie var ieķerties kustīgajās detaļās. Strādājot ārpus telpām, ieteicams valkāt apavus ar neslīdošu zoli. Valkājiet piemērotu galvassegu, lai apsegtu garus matus.

9. **Lietojiet individuālos aizsardzības līdzekļus.**

- Vienmēr valkājiet aizsargbrilles. Lietojiet sejas vai putekļu masku, ja darba laikā rodas putekļi vai lidojošas daļiņas. Ja šīs daļiņas varētu būt ļoti karstas, valkājiet arī karstumizturīgu priekšautu. Vienmēr valkājiet ausu aizsargus. Vienmēr valkājiet aizsargķiveri.

10. **Pievienojiet putekļu savākšanas ierīci.**

- Ja instrumentam ir paredzēts pievienot putekļu atsūkšanas un savākšanas ierīci, tās jāpievieno un jālieto pareizi.

11. **Lietojiet vadu pareizi.**

- **Lai vadu atvienotu no kontaktligzdas, to nedrīkst raut.** Netuviniet vadu karstumam, eļļai un asām šķautnēm. Instrumentu nedrīkst pārnēsāt, turot aiz vada.

12. **Nostipriniet apstrādājamo materiālu.**

- Ja iespējams, ar spailēm vai skrūvspilēm nostipriniet apstrādājamo materiālu. Tā ir drošāk, nekā turēt ar roku, turklāt abas rokas ir brīvas darbam ar instrumentu.

13. **Nesniedzieties pārāk tālu.**

- Vienmēr cieši stāviet uz piemērota atbalsta un saglabājiet līdzsvaru.

14. **Apkopi instrumentiem veiciet rūpīgi.**

- Rūpējieties, lai griežņi būtu asi un tīri, nodrošinot kvalitatīvāku un drošāku darbību. Ievērojiet norādījumus par eļļošanu un piederumu nomainīšanu. Regulāri pārbaudiet instrumentus un, ja tie ir bojāti, nogādājiet tos pilnvarotā remontdarbnīcā. Rūpējieties, lai instrumenta rokturi vienmēr būtu sausi, tīri un uz tiem nebūtu smērvielu.

15. **Atvienojiet instrumentu.**

- Ja instrumentu nelietojat, grasāties veikt apkopi vai mainīt piederumus, piemēram, asmeni, uzgali un griezni, atvienojiet instrumentu no barošanas avota.

16. **Noņemiet regulēšanas atslēgas un uzgriežņu atslēgas.**

- Izveidojiet sev paradumu vienmēr pārbaudīt, vai pirms instrumenta ekspluatācijas visas regulēšanas atslēgas un uzgriežņu atslēgas no instrumenta ir noņemtas.

17. **Nepieļaujiet nejaušu iedarbināšanu.**

- Instrumentu nedrīkst pārnēsāt, turot pirkstu uz slēdža. Pirms instrumenta pievienošanas barošanas avotam tas obligāti jāizslēdz.

18. **Lietojiet tādu pagarinājuma vadu, kas paredzēts lietošanai ārpus telpām.**

- Pirms ekspluatācijas pārbaudiet pagarinājuma vadu un, ja tas ir bojāts, nomainiet pret jaunu. Eksploatējot instrumentu ārpus telpām, izmantojiet tikai tādas pagarinājuma vadus, kas paredzēti lietošanai ārpus telpām un ir attiecīgi marķēti.

19. **Saglabājiet modrību.**

- Skatieties, ko jūs darāt. Rīkojieties saprātīgi. Nestrādājiet ar instrumentu, ja esat noguris vai atrodaties narkotiku vai alkohola ietekmē.

20. **Pārbaudiet, vai nav bojātu detaļu.**

- Pirms ekspluatācijas rūpīgi pārbaudiet instrumentu un barošanas vadu, vai tie darbojas pareizi un veic tiem paredzētās funkcijas. Pārbaudiet, vai kustīgās detaļas ir pareizi savienotas un nav iestrēgušas, vai detaļas nav bojātas, vai viss ir pareizi uzstādīts, kā arī vai nav kāds cits apstāklis, kas varētu ietekmēt instrumenta darbību. Ja ir bojāts aizsargs vai kāda cita detaļa, pilnvarotam apkopes centram jāparūpējas par pareizu salabošanu vai nomainīšanu, ja vien šajā lietošanas rokasgrāmatā nav norādīts citādi. Visi bojātie vai kā citādi nelietojamie vadi ir jānomaina pilnvarotā apkopes centrā. Instrumentu nedrīkst ekspluatēt, ja to ar slēdzi nevar ne ieslēgt, ne izslēgt. Remontu nedrīkst veikt patstāvīgi.



BRĪDINĀJUMS! Lietojot jebkuru citu piederumu vai pierīci, kas nav ieteikta šajā lietošanas rokasgrāmatā, vai veicot darbu, kas nav paredzēts šim instrumentam, var gūt ievainojumus.

21. Uzticiet instrumenta apkopi kvalificētam speciālistam.

- Šis elektroinstruments atbilst attiecīgajiem drošības noteikumiem. Remontu drīkst veikt tikai kvalificēti speciālisti, lietojot oriģinālās rezerves daļas, jo operatoram to veikt patstāvīgi ir ārkārtīgi bīstami.

Papildu drošības norādījumi slīpēšanas un honēšanas mašīnām

- Lietojiet tikai tādas slīpripas un honēšanas ripas, kuru marķējumā norādīts ražotājs, saistmateriāla veids, ripas izmēri un maksimālais ātrums un kuras atbilst EN12413.
- Nelietojiet slīpripas un honēšanas ripas, kuru maksimālais ātrums ir mazāks nekā instrumenta ātrums (sk. **tehniskos datus**).
- Nelietojiet slīpripas un honēšanas ripas, kuru izmēri neatbilst **tehniskajos datos** norādītajiem. Nelietojiet starplikas, lai ripu varētu ievietot vārpstā.
- Nomainiet slīpripu vai honēšanas ripu, tiklīdz tā ir nodilusi par aptuveni vairāk nekā 40 mm.
- Nomainot slīpripu vai honēšanas ripu, stingri jāievēro sniegtie norādījumi.
- Pirms jaunas slīpripas vai honēšanas ripas uzstādīšanas jāpārbauda, vai tā nav saplaisājusī, iekariet to tievā auklā un viegli uzsitiet ar āmuru. Ripai jārada dzirda skaņa. Pretējā gadījumā ripa ir bojāta un jānomaina pret jaunu.
- Regulāri pārbaudiet, vai slīpripa vai honēšanas ripa ir pareizi savietota. Ja ripas centrs ir nobīdījies vai nav līdzsvarā, ripa ir jānomaina pret jaunu.
- Slīpripas un honēšanas ripas jāuzglabā sausā vietā.
- Strādājiet ar instrumentu tikai tad, ja apkārtējā temperatūra ir no 5 °C līdz 40 °C.
- Ieslēdziet instrumentu un pirms darba ļaujiet ripai vismaz 30 sekundes darboties tukšgaitā.
- Sausās slīpēšanas laikā jāvalkā aizsargbrilles un ausu aizsargi.
- Nedrīkst slīpēt magnija darbarīkus.



BRĪDINĀJUMS! Strādājot ar šo instrumentu, var rasties putekļi, kuru sastāvā ir ķīmiskas vielas, kas ir zināmas kā vēža, iedzimtu defektu vai citu reproduktīvu traucējumu izraisītājas. Lietojiet piemērotus elpceļu aizsardzības līdzekļus.



BRĪDINĀJUMS! Šo instrumentu nedrīkst ekspluatēt ļoti viegli uzliesmojošu materiālu tuvumā.



BRĪDINĀJUMS! Ieteicams lietot noplūdstrāvas aizsargierīci ar strāvas atslēgšanas funkciju, kam nominālā noplūdstrāva nepārsniedz 30 mA.

Atlikušie riski

Lietojot šo instrumentu, parasti pastāv arī šādi riski:

- ievainojumi, kas radušies, pieskaroties rotējošām detaļām;
- ievainojumi, kas radušies slīpripas salūšanas dēļ.

Šie riski visbiežāk ir sastopami:

- veicamā darba zonā;
- rotējošu instrumenta detaļu tuvumā.

Lai arī tiek ievēroti attiecīgi drošības noteikumi un tiek izmantotas drošības ierīces, dažus atlikušos riskus nav iespējams novērst.

Tie ir šādi:

- dzirdes pasliktināšanās;
- negadījumu risks, ko izraisa rotējošas ripas vai lentes atklātās detaļas;
- ievainojuma risks, mainot ripu vai lenti;
- pirkstu saspiešanas risks, atverot aizsargus.

Elektrodrošība

Elektromotors ir paredzēts tikai vienam noteiktam spriegumam. Pārbaudiet, vai barošanas avota spriegums atbilst kategorijas plāksnītē norādītajam spriegumam.



Šim DEWALT instrumentam ir dubulta izolācija atbilstīgi EN61029, tāpēc nav jālieto iezemēts vads.

Ja barošanas vads ir bojāts, tas ir jānomaina pret īpaši sagatavotu vadu, kas pieejams DEWALT remontdarbnīcās.

Barošanas vada kontaktdakšas nomaiņa (tikai Apvienotajai Karalistei un Īrijai)

Ja ir jāuzstāda jauna barošanas vada kontaktdakša:

- nekaitīgā veidā atbrīvojieties no nederīgās kontaktdakšas;
- pievienojiet brūno vadu pie kontaktdakšas fāzes spaiļes;
- pievienojiet zilo vadu pie neitrālās spaiļes.



BRĪDINĀJUMS! Vadus nedrīkst pievienot pie zemējuma spaiļes.

Ievērojiet uzstādīšanas norādījumus, kas ietilpst labas kvalitātes kontaktdakšu komplektācijā. Ieteicamais drošinātājs: 13 A.

Pagarinājuma vada lietošana

Ja ir vajadzīgs pagarinājuma vads, lietojiet atzītu trīsvadu pagarinājuma vadu, kas ir piemērots šī instrumenta ieejas jaudai (sk. **tehniskos datus**). Minimālais vadītāja izmērs ir 1,5 mm²; maksimālais garums ir 30 m.

Ja lietojat kabeļa spoli, vienmēr notiniet vadu no tās pilnībā nost.

Iepakojuma saturs

Iepakojumā ietilpst:

- 1 Slīpripa
- 1 Honēšanas ripa
- 1 Slīpēšanas fiksējošais piederums
- 1 Plastmasas maiss, kurā ietilpst:
 - 2 Dzirkestēļu aizsargi
 - 1 Uzgriežņu atslēga
 - 1 Uzstādīšanas piederumu komplekts
- 1 Elektriskā shēma
- 1 Lietošanas rokasgrāmata
- Pārbaudiet, vai transportēšanas laikā nav bojāts instruments, tā detaļas vai piederumi.
- Pirms ekspluatācijas veltiet laiku tam, lai pilnībā izlasītu un izprastu šo rokasgrāmatu.

Apzīmējumi uz instrumenta

Uz instrumenta ir attēlotas šādas piktogrammas:



Pirms ekspluatācijas izlasiet lietošanas rokasgrāmatu.



Valkājiet ausu aizsargus.



Valkājiet acu aizsargus.

Datuma koda novietojums (A. att.)

Datuma kods **28**, kurā ir norādīts arī ražošanas gads, ir nodrukāts uz korpusa.

Piemērs.

2018 XX XX
Ražošanas gads

Apraksts (A. att.)



BRĪDINĀJUMS! Elektroinstrumentu vai tā daļas nedrīkst pārveidot. Šādi var izraisīt bojājumus vai var gūt ievainojumus.

- 1 Ieslēgšanas/izslēgšanas slēdzis
- 2 Slīpriņa
- 3 Apstrādājamā materiāla balsts
- 4 Kronšteins
- 5 Honēšanas ripa
- 6 Dzirksteļu aizsargs

Paredzētā lietošana

Šī DEWALT darbarīku slīpēšanas un honēšanas mašīna paredzēta nažu, kaltu un citu griežņu asināšanai un honēšanai. Instrumentu nedrīkst izmantot magnija darbarīku slīpēšanai. Šis instruments paredzēts tikai lietošanai ar pārtraukumiem.

NELIETOJIET mitros apstākļos vai viegli uzliesmojošu šķidrums un gāzu klātbūtnē.

Slīpēšanas un honēšanas mašīna ir profesionālai lietošanai paredzēts elektroinstruments.

NELĀUJIET bērniem aiztikt instrumentu. Ja šo instrumentu ekspluatē nepieredzējuši operatori, viņi ir jāuzrauga.

- **Mazi bērni un nespēcīgas personas.** Šo instrumentu nav paredzēts lietot maziem bērniem vai nespēcīgām personām bez uzraudzības.
- Šo instrumentu nav paredzēts ekspluatēt personām (tostarp bērniem), kam ir ierobežotas fiziskās, sensorās vai psihiskās spējas vai trūkst pieredzes un zināšanu, ja vien tās neuzrauga persona, kas atbild par viņu drošību. Bērnus nedrīkst atstāt bez uzraudzības ar instrumentu.

SALIKŠANA UN REGULĒŠANA



BRĪDINĀJUMS! Lai mazinātu smaga ievainojuma risku, pirms regulēšanas vai pierīču/piederumu uzstādīšanas un noņemšanas izslēdziet instrumentu un atvienojiet to no barošanas avota. Slēdzim

jāatrodas izslēgtā pozīcijā. Instrumentam neļaujiet sākot darboties, var gūt ievainojumus.

Instrumenta un tā detaļu izņemšana no iepakojuma

1. Uzmaniģi izceliet instrumentu no iepakojuma.
2. Izņemiet piederumus un detaļas.

Vajadzīgie un ieteicamie darbarīki

Papildus darbarīkiem, kas iekļauti instrumenta komplektācijā, vajadzīgi arī šādi:

- griezes momenta uzgriežņu atslēga

Instrumenta piestiprināšana pie darbagalda (B. att.)

Instrumenti ir jāpiestiprina pie darbagalda.

1. Atzīmējiet uz darbagalda visu četru instrumenta pamatnes caurumu atrašanās vietas.
2. Izurbiet katrā atzīmētajā vietā caurumu ar diametru 6,5 mm.
3. Novietojiet instrumentu uz darbagalda, savietojot pamatnes uzstādīšanas caurumus ar darbagalda izurbtajiem caurumiem, un ievietojiet katrā caurumā M6 bultskrūvi ar paplāksni. Katras bultskrūves izvirzītās daļas garumam X (sk. attēlu) ir jābūt vismaz 15 mm.
4. Uzlieciet uz bultskrūvēm uzgriežņus un cieši pievelciet (griezes moments: 8 Nm).

Slīpripas maiņa (C., D. att.)

1. Ar komplektācijā iekļauto uzgriežņu atslēgu atskrūvējiet trīs uzgriežņus **7**.
2. Noņemiet aizsargapvalku **8**.
3. Ar komplektācijā iekļauto uzgriežņu atslēgu atskrūvējiet uzgriežņi **9** no vārpstas **10**. Labās vārpstas uzgriežņim ir labā vītne (C. Att.), bet kreisās vārpstas uzgriežņim — kreisā vītne (D. att.).
4. Noņemiet ārējo atloku **11**, blīvējumu **12** un ripu **13** no vārpstas.
5. Novietojiet jaunu ripu uz vārpstas.
6. Uzstādiet uz vārpstas atpakaļ blīvējumu, ārējo atloku un uzgriežņi.
7. Cieši pievelciet uzgriežņi **9** (griezes moments: 6 Nm).
8. Uzstādiet atpakaļ aizsargapvalku.
9. Uzskrūvējiet trīs uzgriežņus **7** un tad cieši pievelciet (griezes moments: 5 Nm).
10. Ieslēdziet instrumentu un ļaujiet ripai vienu minūti darboties tukšgaitā, lai pārbaudītu, vai tā nav ieplaisājusi.



BRĪDINĀJUMS! Ripu nedrīkst lietot, ja tā ir bojāta.

Dzirksteļu aizsarga uzstādīšana (E., F. att.)

Dzirksteļu aizsargs sniedz papildu aizsardzību pret dzirkstelēm, un tas ir jālieto vienmēr, kad vien iespējams. Katrai ripai ir savs dzirksteļu aizsargs.

1. Piestipriniet caurspīdīgo ekrānu **14** pie dzirksteļu aizsarga **6**, ievietojot ekrānā un aizsargā pusapaļgalvas bultskrūvi **15** un uzstādot uz tās paplāksni **16** un uzgriezni **17** (E. att.). Pievelciet uzgriezni.
2. Turiet dzirksteļu uztvērēju pret ripas apvalka **18** augšmalu, kā norādīts (F. att.).
3. Ievietojiet pusapaļgalvas bultskrūvi **19** aizsargā un ripas apvalkā.
4. Uzstādiet paplāksni **20** un uzgriezni **21** uz bultskrūves, pēc tam ar roku cieši pievelciet uzgriezni.
5. Novietojiet aizsargu aptuveni 2 mm attālumā no ripas, bīdot to virzienā pret ripu.
6. Cieši pievelciet uzgriezni (griezes moments: 6 Nm).

Apstrādājamā materiāla balsta regulēšana (G. att.)

Apstrādājamā materiāla balstu var uzstādīt atbilstīgi materiāla un vajadzīgajam slīpēšanas leņķim.

1. Atskrūvējiet uzgriezni, ar ko piestiprināts balsts **3**.
2. Iestatiet balstu vajadzīgajā pozīcijā un leņķī, turklāt balstam jābūt pēc iespējas tuvāk ripai.
3. Pievelciet uzgriezni (griezes moments: 6 Nm).

Slīpēšanas fiksējošā piederuma uzstādīšana un regulēšana (A., H. att.)

Slīpēšanas fiksējošo piederumu izmanto apstrādājamā materiāla piestiprināšanai pie slīpripas fiksētā leņķī.

1. Noņemiet stiprinātājus, ar ko apstrādājamā materiāla balsts **3** piestiprināts pie kronšteina **4**, un noņemiet apstrādājamā materiāla balstu (A. att.).
2. Uzstādiet slīpēšanas fiksējošā piederuma kronšteinu **22** pie instrumenta kronšteina **4**, kā norādīts, izmantojot sešstūrgalvas bultskrūvi **23** un attiecīgu uzgriezni **24** (H. att.). Slīpēšanas fiksējošā piederuma kronšteinam jābūt aptuveni 2 mm attālumā no slīpripas.
3. Ievietojiet slīpēšanas fiksējošā piederuma kronšteina dakšās šī piederuma stieni **25**, kā norādīts.

EKSPLUATĀCIJA

Lietošanas norādījumi



BRĪDINĀJUMS! Vienmēr ievērojiet šos drošības norādījumus un spēkā esošos normatīvos aktus.



BRĪDINĀJUMS! Lai mazinātu smaga ievainojuma risku, pirms regulēšanas vai pierīču/piederumu uzstādīšanas un noņemšanas izslēdziet instrumentu un atvienojiet to no barošanas avota. Slēdzim jāatrodas izslēgtā pozīcijā. Instrumentam nejauši sākot darboties, var gūt ievainojumus.

Pareizs roku novietojums (J. att.)



BRĪDINĀJUMS! Lai mazinātu smaga ievainojuma risku, **VIENMĒR** turiet rokas pareizi, kā norādīts.



BRĪDINĀJUMS! Lai mazinātu smaga ievainojuma risku, **VIENMĒR** saglabājiet ciešu tvērienu, lai būtu gatavs negaidītai reakcijai.

Skatiet J. attēlu, kur norādīta pareiza ķermeņa stāja un roku novietojums, slīpējot un honējot.

Ieslēgšana un izslēgšana (A. att.)

Lai ieslēgtu instrumentu, iestatiet ieslēgšanas/izslēgšanas slēdzi **1** pozīcijā 1.

Lai izslēgtu instrumentu, iestatiet ieslēgšanas/izslēgšanas slēdzi **1** pozīcijā 0.

Slīpripas lietošana (A. att.)

Lai apstrādātu taisnu griezējmalu, lēnām virziet apstrādājamo materiālu uz priekšu un atpakaļ, pa slīpripu **2**. Apstrādājamo materiālu drīkst tikai nedaudz piespiest.

Slīpēšanas fiksējošā piederuma lietošana (I. att.)

1. Ievietojiet apstrādājamo materiālu fiksējošajā piederumā **26**.
2. Vajadzības gadījumā noregulējiet apstrādājamo materiālu tā, lai panāktu pareizu slīpo leņķi. Leņķi nosaka bultskrūves izvīrtās daļas garums X (sk. attēlu). Ēvelņnažiem X garumam jābūt aptuveni 20 mm, savukārt kaltiem — aptuveni 25–28 mm.
3. Pievelciet zvaigznes veida kloķus **27**.

Honēšanas ripas lietošana (A. att.)

Lēnām virziet apstrādājamo materiālu horizontāli uz priekšu un atpakaļ, pa honēšanas ripu **5**. Apstrādājamā materiāla griezējmalas galam jāsaskaras ar ripu vairāk nekā 0,5–1 mm platumā.



BRĪDINĀJUMS! Neizmantojiet honēšanas pastu darbam ar honēšanas ripu.

APKOPE

Šis DEWALT elektroinstruments ir paredzēts ilglaicīgam darbam ar mazāko iespējamo apkopi. Nepārtraukti nevainojama darbība ir atkarīga no pareizas instrumenta apkopes un regulāras tīrīšanas.



BRĪDINĀJUMS! Lai mazinātu smaga ievainojuma risku, pirms regulēšanas vai pierīču/piederumu uzstādīšanas un noņemšanas izslēdziet instrumentu un atvienojiet to no barošanas avota. Slēdzim jāatrodas izslēgtā pozīcijā. Instrumentam nejauši sākot darboties, var gūt ievainojumus.

Reizi nedēļā notīriet slīpēšanas nosēdumus no korpusa un aizsegjiem.



Eļļošana

Šis elektroinstruments nav papildus jāieeļļo.



Tīrīšana



BRĪDINĀJUMS! Ar sausu gaisu no galvenā korpusa izpūstiet netīrumus un putekļus ikreiz, kad pamanāt tos uzkrājamies gaisa atverēs, kā arī visapkārt tām. Veicot šo darbu, valkājiet atzītus acu aizsargus un putekļu masku.



BRĪDINĀJUMS! Instrumenta detaļu tīrīšanai, kas nav no metāla, nedrīkst izmantot šķīdinātājus vai citas asas ķīmiskas vielas. Šīs ķīmiskās vielas var sabojāt šo detaļu materiālu. Lietojiet tikai ziepjūdeni samitrinātu lupatiņu. Nekādā gadījumā nepieļaujiet, lai instrumentā iekļūst šķidrums; instrumentu nedrīkst iegremdēt šķīdumā.

Ventilācijas atveres nedrīkst būt nosprostotas, un korpusi ir regulāri jātīra ar mikstu lupatiņu.

Piederumi



BRĪDINĀJUMS! Tā kā citi piederumi, kurus DEWALT nav ieteicis un nepiedāvā, nav pārbaudīti lietošanai ar šo instrumentu, var rasties bīstami apstākļi, ja tos lietosiet. Lai mazinātu ievainojuma risku, šim instrumentam lietojiet tikai DEWALT ieteiktos piederumus.

Sīkāku informāciju par attiecīgiem piederumiem jautājiet izplatītājam.

Vides aizsardzība



Dalīta atkritumu savākšana. Izstrādājumus un akumulatorus ar šo apzīmējumu nedrīkst izmest kopā ar parastiem sadzīves atkritumiem.



Izstrādājumu un akumulatoru sastāvā ir materiāli, ko var atgūt vai otrreizēji pārstrādāt, samazinot pieprasījumu pēc izejvielām. Nododiet otrreizējai pārstrādei elektriskos izstrādājumus un akumulatorus saskaņā ar vietējiem noteikumiem. Sīkāka informācija ir pieejama vietnē

www.2helpU.com.

ЗАТОЧНЫЙ И ХОНИНГОВАЛЬНЫЙ СТАНОК DW754

Поздравляем!

Вы приобрели инструмент DEWALT. Многолетний опыт, тщательная разработка изделий и инновации делают компанию DEWALT одним из самых надежных партнеров для пользователей профессионального электроинструмента.

Технические характеристики

		DW754
Напряжение	$V_{\text{перем. тока}}$	230
Великобритания и Ирландия	$V_{\text{перем. тока}}$	230/115
Тип		2
Номинальный ток	A	1,86
Мощность двигателя (вход)	Вт	415
Мощность двигателя (выход)	Вт	300
Скорость холостого хода	мин ⁻¹	2750
Макс. диаметр круга	мм	125
Макс. ширина круга	мм	25
Отверстие круга	мм	20
Вес	кг	9,3
Значения шума и вибрации (сумма векторов в трех плоскостях) в соответствии с EN61029:		
L_{PA} (уровень звукового давления)	дБ(A)	56
L_{WA} (уровень звуковой мощности)	дБ(A)	69
K (погрешность для заданного уровня мощности)	дБ(A)	3,0

Значение эмиссии вибрации, указанное в данном справочном листке, было получено в соответствии со стандартным тестом, приведенным в EN61029, и может использоваться для сравнения инструментов. Кроме того, оно может использоваться для предварительной оценки воздействия вибрации.

⚠ ОСТОРОЖНО! Заявленное значение эмиссии относится к основным областям применения инструмента. Однако, если инструмент используется не по основному назначению с различной оснасткой или при ненадлежащем уходе, уровень вибрации может измениться. Это может привести к значительному увеличению уровня воздействия вибрации в течение всего рабочего периода.

При расчете приблизительного значения уровня воздействия вибрации также необходимо учитывать время, когда инструмент выключен или то время, когда он работает на холостом ходу.

Это может привести к значительному снижению уровня воздействия вибрации в течение всего рабочего периода.

Определите дополнительные меры техники безопасности для защиты оператора от эффектов воздействия вибрации, а именно: следить за состоянием инструмента и принадлежностей, создание комфортных условий работы, хорошая организация рабочего места.

Декларация о соответствии нормам ЕС

Директива по механическому оборудованию



Заточный и хонинговальный станок DW754

DEWALT заявляет, что продукция, описанная в **Технических характеристиках** соответствует:

2006/42/EC, EN61029-1:2009 + A11:2010, EN61029-2-4:2011.

Эти продукты также соответствуют Директиве 2014/30/EU и 2011/65/EU. За дополнительной информацией обращайтесь в компанию DEWALT по адресу, указанному ниже или приведенному на задней стороне обложки руководства.

Нижеподписавшийся несет ответственность за составление технической документации и составил данную декларацию по поручению компании DEWALT.

Маркус Ромпель
Директор по разработке и производству
DEWALT, Richard-Klinger-Straße 11,
D-65510, Idstein, Германия
15.03.2018



ОСТОРОЖНО! Во избежание риска получения травм ознакомьтесь с инструкцией.

Обозначения: правила техники безопасности

Ниже описывается уровень опасности, обозначаемый каждым из предупреждений. Прочитайте руководство и обратите внимание на данные символы.



ОПАСНО! Обозначает опасную ситуацию, которая неизбежно приведет к **серьезной травме** или смертельному исходу, в случае несоблюдения соответствующих мер безопасности.



ОСТОРОЖНО! Указывает на потенциально опасную ситуацию, которая, в случае несоблюдения соответствующих мер безопасности, **может** привести к **серьезной травме или смертельному исходу**.



ВНИМАНИЕ! Указывает на потенциально опасную ситуацию, которая, в случае несоблюдения соответствующих мер безопасности, **может** стать причиной **травм средней или легкой степени тяжести**.

ПРИМЕЧАНИЕ. Указывает на практики, **использование которых не связано с получением травмы, но если ими пренебречь, могут** привести к **порче имущества**.



Указывает на риск поражения электрическим током.



Указывает на риск возгорания.

Общие инструкции по технике безопасности



ОСТОРОЖНО! При использовании электрического инструмента всегда следует соблюдать основные меры предосторожности, чтобы снизить риск возникновения пожара, поражения электрическим током и получения травм.

Перед началом работы внимательно прочтите данное руководство и сохраните его.

СОХРАНИТЕ НАСТОЯЩЕЕ РУКОВОДСТВО ДЛЯ ИСПОЛЬЗОВАНИЯ В БУДУЩЕМ

1. Содержите рабочее место в чистоте.

- Загромождение рабочей зоны и верстака может стать причиной несчастного случая.

2. Обращайте внимание на условия работы.

- Не подвергайте воздействию дождя. Не используйте инструменты в условиях повышенной влажности. Следите за тем, чтобы рабочее место было хорошо освещено (250–300 люкс). Не пользуйтесь инструментом, если имеется риск возгорания или взрыва, например, рядом с легковоспламеняющимися жидкостями или газами.

3. Защита от поражения электрическим током.

- Во время работы не прикасайтесь к заземленным предметам (например, трубопроводам, радиаторам отопления, газовым плитам и холодильникам). При использовании инструмента в экстремальных условиях (например, в условиях повышенной влажности, когда разлетается металлическая стружка и т. п.) можно повысить меры электробезопасности установив развязывающий трансформатор или (FI) автоматический выключатель с функцией защиты при утечке на землю.

4. Не позволяйте посторонним лицам находиться в рабочей зоне.

- Не позволяйте кому-либо, особенно детям, не участвующему в производственном процессе, касаться инструмента или удлинителя и не допускайте присутствия посторонних лиц в зоне проведения работ.

5. Хранение исправного инструмента.

- Когда инструмент не используется, он должен храниться под замком в сухом недоступном для детей месте.

6. Избегайте чрезмерной нагрузки инструмента.

- Это позволит сделать работу более производительной и безопасной.

7. Используйте специально предназначенный для данного вида работ инструмент.

- Не используйте маломощные инструменты для выполнения работы, которая должна выполняться при помощи более мощных инструментов. Не используйте инструмент для выполнения работ, для которых он не предназначен; например, не используйте циркулярную пилу для обрезки веток деревьев или распиливания бревен.

8. Одевайтесь соответствующим образом.

- Не надевайте свободную одежду или украшения, так как они могут попасть в движущиеся части инструмента. При выполнении работ на улице рекомендуется носить обувь с не скользящей подошвой. Если у вас длинные волосы, уберите их под головной убор.

9. Пользуйтесь средствами индивидуальной защиты.

- Всегда надевайте защитные очки. При выполнении работ, при которых разлетается пыль или мелкие частицы материала, используйте защитную маску или противопыльную маску. Если эти частицы могут сильно нагреваться, также надевайте термостойкий фартук. Всегда носите средства защиты органов слуха. Всегда надевайте защитный шлем.

10. Подсоедините пылеудаляющее оборудование.

- Если для электроинструмента предусмотрено устройство для сбора пыли и частиц обрабатываемого материала, убедитесь в том, что оно установлено и используется должным образом.

11. Берегите кабель от повреждений.

- **Никогда не дергайте за кабель, чтобы отключить его от розетки.** Не подвергайте кабель питания воздействию высокой температуры, масла и держите вдали от острых предметов и углов. Никогда не переносите инструмент, удерживая его за кабель.

12. Безопасная работа.

- Используйте, где это возможно, зажимы или тиски для фиксации обрабатываемой детали. Это безопаснее чем держать детали руками и освобождает руки при работе с инструментом.

13. Не пытайтесь дотянуться до слишком удаленных поверхностей.

- Обувь должна быть удобной, чтобы вы всегда могли сохранять равновесие.

14. Тщательно выполняйте техническое обслуживание инструмента.

- Для более эффективной и безопасной работы держите режущие инструменты остро заточенными и чистыми. Смазку и замену оснастки выполняйте в соответствии с инструкциями. Выполняйте периодические осмотры инструмента и, если будет обнаружено повреждение, сдайте его на ремонт в авторизованный сервисный центр. Поверхность рукояток должна быть сухой, чистой и не содержать следов масла и смазки.

15. Отключите инструмент.

- Если инструмент не используется, перед обслуживанием и заменой приспособлений, таких как ножовочные полотна, сверла и режущие диски, отключите инструмент от источника питания.

16. Удалите регулировочные и гаечные ключи.

- Сформируйте привычку визуально контролировать, чтобы с инструмента перед включением были удалены все регулировочные приспособления и ключи.

17. Примите меры для предотвращения случайного включения.

- При переноске инструмента не держите палец на выключателе. Перед подключением к источнику питания убедитесь, что инструмент выключен.

18. Используйте удлинительный провод, предназначенный для применения вне помещений.

- Перед началом работы проверьте удлинительный кабель на наличие повреждений и замените его при необходимости. При работе инструментом на открытом воздухе всегда используйте кабели питания, предназначенные для применения вне помещений и имеющие соответствующую маркировку.

19. Будьте внимательны.

- Следите за своими действиями. Будьте благоразумны. Не работайте с инструментом, когда вы устали или находитесь под воздействием наркотиков или алкоголя.

20. Проверяйте исправность деталей инструмента.

- Перед использованием тщательно проверьте инструмент и кабель питания, чтобы решить, будет ли он работать должным образом и сможет ли выполнить намеченную функцию. Проверьте центровку и качество крепления движущихся деталей, наличие поврежденных деталей, качество монтажа и любые другие условия, которые могут повлиять на работу инструмента. Защитное ограждение или другие поврежденные детали должны быть должным образом отремонтированы или заменены в авторизованном сервисном центре, если в этой инструкции по эксплуатации не указано иное. Поврежденные или неисправные переключатели необходимо заменить в авторизованном сервисном центре. Не используйте инструмент, если не работает его выключатель. Никогда не пытайтесь выполнять ремонт самостоятельно.



ОСТОРОЖНО! Применение любых принадлежностей и приспособлений, а также выполнение любых операций помимо тех, которые рекомендованы данным руководством, может привести к травме.

21. Ремонт инструмента должен выполняться компетентным персоналом.

- При работе с этим электрическим инструментом должны соблюдаться уместные правила техники безопасности. Ремонт должен проводиться квалифицированным специалистом с использованием оригинальных запасных частей; в противном случае это может представлять серьезную опасность для пользователя.

Дополнительные правила техники безопасности для заточных и хонинговальных станков

- Используйте только заточные и хонинговальные круги, на которые нанесены этикетки с производителем, связывающим материалом, размером и максимальными оборотами круга, а также утверждением соответствия EN12413.
- Запрещается использовать шлифовальные и хонинговальные круги, максимальные обороты которых ниже оборотов станка (см. **Технические характеристики**).
- Не используйте шлифовальные и хонинговальные круги не соответствующим размерам, указанным в **Технических данных**. Не используйте никакие подставки или прокладки для подгонки круга при его установке на шпиндель.
- Замените шлифовальный или хонинговальный круг, как только он сносится более, чем на 40 мм.
- При замене шлифовального и хонинговального круга строго соблюдайте инструкции.
- Перед установкой нового шлифовального или хонинговального круга, проверьте его на наличие трещин. Для этого подвесьте круг на тонком шнуре и легко ударьте молотком. От круга должен раздаться четкий звук. Если это не так, круг поврежден и его эксплуатация запрещена.
- Регулярно проверяйте правильность установки шлифовального или хонинговального круга. В случае нарушения центровки или балансировки круга его необходимо заменить.
- Храните шлифовальные или хонинговальные круги в сухом месте.
- Эксплуатация станка допускается только в температурном диапазоне от 5 °C до 40 °C.
- Перед эксплуатацией включите устройство и дайте кругу свободно вращаться в течение 30 секунд.
- При сухом шлифовании обязательно надевайте защитные очки.
- Шлифовка магневых инструментов категорически запрещена.

! **ОСТОРОЖНО!** В ходе эксплуатации данного инструмента создается пыль, в которой содержатся химические вещества, которые могут послужить причиной появления онкологических заболеваний, врожденных дефектов и спровоцировать нарушение репродуктивной функции. Используйте соответствующую защиту дыхательных путей.

! **ОСТОРОЖНО!** Не используйте инструмент вблизи легковоспламеняющихся материалов.

! **ОСТОРОЖНО!** Рекомендуется использовать устройство защитного отключения (УЗО) с током утечки до 30 мА.

Остаточные риски

Использование данных инструментов связано со следующими рисками:

- травмы в результате касания вращающихся частей,
- травмы в результате разрушения шлифовального круга.

Данные риски наиболее распространены:

- в месте проведения работ,
- в рабочей зоне вращающихся деталей инструмента.

Несмотря на соблюдение соответствующих инструкций по технике безопасности и использование предохранительных устройств, некоторые остаточные риски невозможно полностью исключить.

А именно:

- ухудшение слуха;
- несчастные случаи, происходящие в результате отсутствия защиты на вращающемся круге или ремне;
- риск получения травмы пальцев при смене круга или ремня;
- риск защемления пальцев при снятии защитного кожуха.

Электробезопасность

Электродвигатель рассчитан на работу только при одном напряжении сети. Необходимо обязательно убедиться в том, что напряжение источника питания соответствует указанному на шильдике электроинструмента.

 Ваш инструмент DEWALT имеет двойную изоляцию в соответствии с EN61029; поэтому не требуется заземления при работе с ним.

В случае повреждения кабеля питания его необходимо заменить специально подготовленным кабелем, который можно приобрести в сервисных центрах DEWALT.

Замена штепсельной вилки (только для Великобритании и Ирландии)

При необходимости установки новой штепсельной вилки.

- Осторожно снимите старую вилку.
- Подсоедините коричневый провод к терминалу фазы в вилке.
- Подсоедините синий провод к нулевому терминалу.

! **ОСТОРОЖНО!** Заземления не требуется.

Соблюдайте инструкции по установке вилок высокого качества. Рекомендованный предохранитель: 13 А.

Использование кабеля-удлинителя

При необходимости использования удлинительного кабеля, используйте только утвержденные 3-х жильные кабели промышленного изготовления, рассчитанные на мощность не меньшую, чем потребляемая мощность данного инструмента (см. раздел **Технические характеристики**). Минимальный размер проводника должен составлять 1,5 мм²; максимальная длина 30 м.

При использовании кабельного барабана всегда полностью разматывайте кабель.

Комплектация поставки

В комплектацию входит:

- 1 Шлифовальный круг
 - 1 Хонинговальный круг
 - 1 Приспособление для зажима и шлифовки
 - 1 Пластиковый пакет, в котором находятся:
 - 2 Защита от искр
 - 1 Ключ
 - 1 Комплект креплений
 - 1 Принципиальная электрическая схема
 - 1 Руководство по эксплуатации
- Проверьте на наличие повреждений инструмента, его деталей или дополнительных принадлежностей, которые могли возникнуть во время транспортировки.
 - Перед эксплуатацией внимательно прочтите данное руководство.

Маркировка на инструменте

На инструмент нанесены следующие обозначения:



Перед началом работы прочтите руководство по эксплуатации.



Используйте защитные наушники.



Используйте защитные очки.

Местоположение кода даты (рис. А)

Код даты **28**, который также включает год изготовления, напечатан на корпусе.

Пример:

2018 XX XX

Год производства

Описание (рис. А)



ОСТОРОЖНО! Никогда не вносите изменения в конструкцию электроинструмента или какой-либо его части. Это может привести к повреждению или травме.

- 1 Выключатель

- 2 Шлифовальный круг
- 3 Опора для обрабатываемой детали
- 4 Кронштейн
- 5 Круг для хонингования
- 6 Защита от искр

Сфера применения

Заточный и хонинговальный станок DeWALT предназначен для заточки и хонингования ножей, долота и других режущих инструментов. Данный инструмент не предназначен для шлифования магниевых инструментов. Инструмент предназначен только для периодического использования.

НЕ используйте в условиях повышенной влажности или близости от легковоспламеняющихся жидкостей или газов.

Заточный и хонинговальный станок является профессиональным инструментом.

НЕ допускайте детей к инструменту. Использование инструмента неопытными пользователями должно происходить под контролем опытного коллеги.

- **Малолетние дети и люди с ограниченными физическими возможностями.** Это устройство не предназначено для использования малолетними детьми или людьми с ограниченными физическими возможностями кроме как под контролем лица, отвечающего за их безопасность.
- Данный инструмент не предназначен для использования лицами (включая детей) с ограниченными физическими, психическими и умственными возможностями, не имеющими опыта, знаний или навыков работы с ним, если они не находятся под наблюдением лица, ответственного за их безопасность. Никогда не оставляйте детей без присмотра с этим инструментом.

СБОРКА И РЕГУЛИРОВКА



ОСТОРОЖНО! Чтобы снизить риск получения серьезных травм, выключайте инструмент и отключайте его от сети перед тем, как выполнять какие-либо регулировки или снимать/устанавливать принадлежности или оснастку. Убедитесь в том, что спусковой выключатель находится в положении OFF. Случайный запуск может привести к травме.

Распаковка станка и его компонентов

1. Осторожно извлеките инструмент из упаковки.
2. Извлеките дополнительные принадлежности и части оборудования.

Необходимые и рекомендованные инструменты

Помимо инструментов, входящих в комплектацию инструмента, понадобятся также следующие инструменты:

- Динамометрический ключ

Установка инструмента на рабочем столе (рис. В)

Инструмент должен быть закреплен на рабочем столе.

1. Отметьте расположение для четырех крепежных отверстий для основания инструмента на рабочем столе.
2. Просверлите отверстие диаметром 6,5 мм в каждой отмеченной точке.
3. Установите инструмент на рабочий стол и проденьте болты М6 с шайбами через крепежные отверстия в основании инструмента и высверленные отверстия в столе. Убедитесь, что каждый болт выступает на глубину X (см. изображение) не менее 15 мм.
4. Установите гайки на каждый из болтов и надежно затяните их (момент затяжки: 8 Нм).

Замена шлифовального круга (рис. С, D)

1. Открутите три гайки 7 с помощью гаечного ключа, входящего в комплект.
2. Снимите защитную крышку 8.
3. Открутите гайку 9 со шпинделя 10 с помощью гаечного ключа, входящего в комплект. Гайка на правом шпинделе имеет правую резьбу (рис. С), гайка на левом шпинделе — левую резьбу (рис. D).
4. Снимите внешний фланец 11, уплотнение 12 и круг 13 со шпинделя.
5. Установите новый круг на шпиндель.
6. Установите уплотнение, внешний фланец и гайку на шпиндель.
7. Надежно затяните гайку 9 (момент затяжки: 6 Нм).
8. Установите защитную крышку.
9. Установите три гайки 7 на свое место и надежно затяните их (момент затяжки: 5 Нм).
10. Включите устройство и дайте кругу свободно вращаться в течение одной минуты, чтобы проверить наличие трещин.



ОСТОРОЖНО! Не используйте поврежденные круги.

Установка защиты от искр (рис. Е, F)

Защита от искр обеспечивает дополнительную защиту. Ее рекомендуется использовать при каждом использовании инструмента. Для каждого круга предоставляется защита от искр.

1. Установите прозрачный экран 14 на защиту от искр 6, продев болт с грибовидной головкой 15 через экран и защиту, затем установите шайбу 16 и гайку 17 на болт (рис. Е). Затяните гайку.
2. Прижмите защиту от искр к верхнему краю рамы 18, как показано на изображении (рис F).
3. Проденьте болт с грибовидной головкой 19 через защиту и раму.
4. Установите шайбу 20 и гайку 21 на болт и затяните рукой.

5. Переместите защиту на расстояние приблизительно 2 мм от круга.
6. Надежно затяните гайку (момент затяжки: 6 Нм).

Регулировка опоры для обрабатываемой детали (рис. G)

Опора для обрабатываемой детали может быть установлена в зависимости от обрабатываемой детали и под необходимым углом.

1. Ослабьте гайку крепления опоры **3**.
2. Расположите опору в необходимом положении под необходимым углом. Старайтесь расположить ее как можно ближе к кругу.
3. Затяните гайку (момент затяжки: 6 Нм).

Крепление и регулировка приспособления для зажима и шлифовки (рис. A, H)

Приспособление для зажима и шлифовки используется для придания обрабатываемой детали по отношению к кругу под определенным углом.

1. Снимите крепления, удерживающие опору для обрабатываемой детали **3** на кронштейне **4** и снимите опору для обрабатываемой детали (рис. A).
2. Установите приспособление для шлифовки **22** на кронштейн **4** инструмента с помощью болта с шестигранной головкой **23** и соответствующей гайки **24** (рис. H). Убедитесь, что кронштейн приспособления для шлифовки расположен на расстоянии приблизительно 2 мм от шлифовального круга.
3. Вставьте стержень **25** приспособления для шлифовки в прорези, как показано на изображении.

ЭКСПЛУАТАЦИЯ

Инструкции по эксплуатации



ОСТОРОЖНО! Всегда соблюдайте правила техники безопасности и применимые законы.



ОСТОРОЖНО! Чтобы снизить риск получения серьезных травм, выключайте инструмент и отключайте его от сети перед тем, как выполнять какие-либо регулировки или снимать/устанавливать принадлежности или оснастку. Убедитесь в том, что спусковой выключатель находится в положении OFF. Случайный запуск может привести к травме.

Правильное положение рук (рис. J)



ОСТОРОЖНО! Во избежание риска получения серьезных травм **ВСЕГДА** используйте правильное положение рук как показано на рисунке.



ОСТОРОЖНО! Во избежание риска получения серьезных травм **ВСЕГДА** крепко держите инструмент, предупреждая внезапную резкую отдачу.

См. правильное положение тела и рук при шлифовании и хонинговании на рисунке J.

Включение и выключение (рис. A)

Для включения инструмента установите выключатель **1** в положение 1.

Для выключения инструмента установите выключатель **1** в положение 0.

Использование шлифовального круга (рис. A)

Для достижения прямой режущей кромки перемещайте ее назад и вперед по поверхности шлифовального круга **2**. Прилагайте лишь небольшое усилие.

Использование приспособления для зажима и шлифовки (рис. I)

1. Установите обрабатываемую деталь в зажимной кронштейн **26**.
2. Для обеспечения правильного угла скоса расположите обрабатываемую деталь необходимым образом. Угол представляет собой функцию выступающей длины X (см. рисунок). Для лезвия рубанка данное значение должно быть равно 20 мм, для долота — приблизительно 25–28 мм.
3. Затяните звездообразные рукоятки **27**.

Использование хонинговального круга (рис. A)

Перемещайте обрабатываемую деталь горизонтально назад и вперед по поверхности хонинговального круга **5**. Соприкасающаяся поверхность кончика режущей кромки с кругом должна составлять от 0,5 до 1 мм.



ОСТОРОЖНО! Не наносите хонинговальную пасту на хонинговальный круг.

ТЕХНИЧЕСКОЕ ОБСЛУЖИВАНИЕ

Электроинструмент DEWALT имеет длительный срок эксплуатации и требует минимальных затрат на техобслуживание. Для длительной безотказной работы необходимо обеспечить правильный уход за инструментом и его регулярную очистку.



ОСТОРОЖНО! Чтобы снизить риск получения серьезных травм, выключайте инструмент и отключайте его от сети перед тем, как выполнять какие-либо регулировки или снимать/устанавливать принадлежности или оснастку. Убедитесь в том, что спусковой выключатель находится в положении OFF. Случайный запуск может привести к травме.

Еженедельно удаляйте сточенный материал с корпуса и крышек.



Смазка

Вашему инструменту не требуется дополнительная смазка.



Чистка



ОСТОРОЖНО! Удаляйте загрязнения и пыль с корпуса инструмента, продувая его сухим воздухом, поскольку грязь собирается внутри корпуса и вокруг вентиляционных отверстий. Надевайте защитные наушники и противопылевую маску при выполнении этих работ.



ОСТОРОЖНО! Никогда не пользуйтесь растворителями или другими сильнодействующими химическими веществами для чистки неметаллических частей инструмента. Эти химикаты могут повредить структуру материала, используемого для производства таких деталей. Используйте ткань, смоченную в мягком мыльном растворе. Не допускайте попадания жидкости внутрь инструмента; никогда не погружайте никакие из деталей инструмента в жидкость.

Регулярно очищайте вентиляционные отверстия в корпусе с помощью мягкой щетки, чтобы они были чистыми.

Дополнительные принадлежности



ОСТОРОЖНО! В связи с тем, что дополнительные приспособления других производителей, кроме DEWALT, не проходили проверку на совместимость с данным изделием, их использование может представлять опасность. Во избежание травм, с данным инструментом следует использовать только дополнительные принадлежности, рекомендованные DEWALT.

Проконсультируйтесь со своим продавцом для получения дополнительной информации.

Защита окружающей среды



Отдельная утилизация. Изделия и аккумуляторные батареи с данным символом на маркировке запрещается утилизировать с обычными бытовыми отходами.

Изделия и аккумуляторные батареи содержат материалы, которые могут быть извлечены или переработаны, снижая потребность в исходном сырье. Пожалуйста, утилизируйте электрические изделия и аккумуляторные батареи в соответствии с местными нормами. Дополнительная информация доступна по адресу www.2helpU.com.

EST	Tallmac Tehnika OÜ Liimi 4/2 10621 Tallinn	(+372) 6563683 remont@tallmac.ee www.tallmac.ee
	Tallmac Tehnika OÜ Riia 130 B/1 TARTU 50411	(+372) 6668510 tartu@tallmac.ee www.tallmac.ee
	Stokker AS Peterburi tee 44 11415 Tallinn	(+372) 6201111 stokker@stokker.com www.stokker.com
LV	LIC GOTUS SIA Ulbrokas Str. 1021 Riga	(+371) 67556949 info@licgotus.lv www.licgotus.lv
	Stokker SIA Krasta iela 42 LV1003 Riga	(+371) 27354354 krasta.riga@stokker.com www.stokker.com
	Visico Fastening Systems SIA Mazā Rāmavas iela 2 1076 Valdlauci, Riga	(+371) 67 452 453 (+371) 67 452 454 info@visico.eu www.visico.eu
LT	ELREMTA MASTERMANN UAB NAGLIO STR 4C 52367 Kaunas	(+370) 69840004 servisas@elmast.lt www.elremta.lt
	Stokker UAB Islandijos pl.5 LT-49179 Kaunas	(+370) 650 05730 kaunas@stokker.com www.stokker.com

Rohkem infot lähima hoolduspartneri kohta leiate siit:
www.2helpu.com

Informāciju par tuvāko servisa pārstāvi skatiet tīmekļa vietnē:
www.2helpu.com

Informāciju apie artimiausias remonto dirbtuves rasite tinklalapyje:
www.2helpu.com

DEWALT®

Garantija

DeWALT užtikrina, kad gaminio, kuris pristatomas vartotojui, medžiagos ir (arba) jo surinkimas yra kokybiškas. Garantija yra priedas prie privačių vartotojų teisių ir jų nekeičia. Garantija galioja visose Europos Bendrijos valstybėse narėse ir Europos laisvosios prekybos zonoje.

Jei DeWALT gaminy sulyžta dėl nekokybiškų medžiagų ir (arba) surinkimo, arba, jei jis neatitinka techninių reikalavimų, 12 mėnesių laikotarpiu nuo jo įsigijimo DeWALT sutaisys arba pakeis gaminį.

Garantija netaikoma, jei gedimas atsiranda dėl:

- normalaus susidėvėjimo;
- netinkamo įrankio eksploatavimo ar techninės priežiūros;
- jei variklis buvo perkrautas;
- jei gaminy sugedo dėl neįprastų dalių, medžiagų ar nelaimingo atsitikimo;
- netinkamo maitinimo.

Garantija netaikoma, jei gaminį remontavo arba išmontavo DeWALT neįgaliosios technikas.

Garantijai pasinaudoti gaminį, užpildytą garantinę kortelę ir pirkimo įrodymą (čeką) reikia pristatyti pardavėjui arba tiesiogiai įgaliotoms remonto dirbtuvėms ne vėliau kaip per du mėnesius nuo gedimo nustatymo.

Informaciją apie artimiausias DeWALT remonto dirbtuves rasite tinklalapyje www.2helpu.com.

Garantinis talonas:

Įrankio modelis/katalogo numeris

Serijinis numeris/datos kodas

Vartotojas

Pardavėjas

Data

DEWALT®

Garantii

DeWALT garantērib, et toode on kliendile tarnimisel vaba materjali ja/või koostamise vigadest. Garantii isandub erakliendi seaduslikele õigustele ning ei mõjuta neid. Garantii kehtib kõigi Euroopa Ühenduse liikmesriikide territooriumitel ja Euroopa vabakaubanduspiirkonnas.

Kui 12 kuu jooksul ostmisest esineb mõnel DeWALT tootel rike materjali ja/või koostamise vea tõttu või see on spetsifikatsiooni suhtes defektne, parandab või vahetab DeWALT toote kliendi jaoks minimaalse vaevaga.

Garantii ei kehti, kui vea põhjuseks on:

- Normaalne kulumine
- Tööriista väärkohtlemine või halb hooldamine
- Mootori ülekoormamine
- Kui toodet on kahjustanud võõrasakesed, materjal või õnnetus
- Vale toitepinge

Garantii ei kehti, kui toodet on remontinud või demonteerinud DeWALT volituseta isik.

Garantii kasutamiseks tuleb toode, täidetud garantiikaart ja ostutõend (t ekk) viia müüjale või otse volitatud teenindajale hiljemalt kaks kuud peale vea avastamist.

Teavet lähima DeWALT teenindaja kohta leiata veebisaidilt: www.2helpu.com.

Garantiitalong:

Tööriista mudel/kataloogi number

Seerianumber/kuupäeva kood

Klient

Müüja

Kuupäev

DEWALT®

РУССКИЙ ЯЗЫК

Гарантия

DEWALT гарантирует, что данное изделие в момент поставки потребителю не содержит каких-либо дефектов материалов или сборки. Данная гарантия дополняет законные права частного потребителя и не затрагивает их каким-либо образом. Настоящая гарантия действует на территориях стран-членов Европейского Союза и в Европейской зоне свободной торговли.

Если в течение 12 месяцев с даты приобретения произошла поломка изделия DEWALT из-за некачественных материалов и/или сборки, либо изделие является дефектным в соответствии с техническими требованиями, то DEWALT отремонтирует или заменит изделие с минимальным беспокоейством для потребителя.

Гарантия не действительна, если поломка произошла вследствие:

- Нормального износа
- Неправильного использования или плохого обслуживания
- Перегрузки двигателя
- Если изделие повреждено посторонними частями, материалом или вследствие аварии
- Использования ненадлежащего источника питания

Гарантия не действительна, если изделие подвергалось ремонту или разборке лицом, не уполномоченным DEWALT.

Для того, чтобы воспользоваться гарантией необходимо предоставить: изделие, заполненную Гарантийную карту и доказательство покупки (приемки) дилеру или непосредственно уполномоченному агенту по обслуживанию не позднее двух месяцев с момента обнаружения поломки.

Информацию о ближайшем агенте по обслуживанию DEWALT можно найти на странице в Интернете: www.2helpu.com.

Гарантийный талон:

Модель инструмента / Номер по каталогу

Серийный номер / Код даты

Потребитель

Дилер

Дата

DEWALT®

LATVIĒŠU

Garantija

DEWALT garantē, ka produktam, to piegādājot klientam, nav materiālu un/vai montāžas defektu. Garantija ir papildus pilnāti klientu juridiskajām tiesībām un tās neietekmē. Garantija ir spēkā visās Eiropas Kopienas dalībvalstīs un Eiropas Brīvas tirdzniecības zonā.

Jā DEWALT produkts saūst materiālu un/vai montāžas trūkumu dēļ vai ja tam ir trūkumi saskaņā ar tehnisko specifikāciju, DEWALT 12 mēnešu laikā no rīķšanas datuma veiks remontu vai produkta nomaiņu, cenšoties klientam radīt iespējami mazāk grūtbu.

Garantija nav spēkā, ja bojājums ir radies šāda iemesla dēļ:

- Normāls nolūlums
- Ieģoes nepareiza lietošana vai slikta uzturēšana
- Ja motors darbināts ar pārsliodzi
- Ja produkta bojājumu radījuši svešķermeņi, cits materiāls vai tas bojāts avārijas rezultātā
- Nepareiza strāvas padeve

Garantija nav spēkā, ja produktam remontu vai arkori veikusi persona, kam šādam nolūkam nav DEWALT atļaujas.

Lai izmantotu garantijas tiesības, produkts ar aizpildītu garantijas talonu un rīķuma apliecīnājumu (šeku) ir jānogādā rāidevējam vai tieši pilnvarotajam arkores pārstāvim vāģākais divus mēnešus pēc trūķuma konstatēšanas.

Informāciju par tuvāko DEWALT servisa pārstāvi meķģijet māģas lapā: www.2helpu.com.

Garantijas talons:

Ieģoes modelis/Kataloga numurs

Serģas numurs/Datuma kods

Klients

Pāridevēģ

Datums