

DEWALT®

www.DEWALT.eu

DW624
DW625E

Dansk (<i>oversat fra original brugsvejledning</i>)	6
Deutsch (<i>übersetzt von den Originalanweisungen</i>)	15
English (<i>original instructions</i>)	25
Español (<i>traducido de las instrucciones originales</i>)	33
Français (<i>traduction de la notice d'instructions originale</i>)	43
Italiano (<i>tradotto dalle istruzioni originali</i>)	53
Nederlands (<i>vertaald vanuit de originele instructies</i>)	63
Norsk (<i>oversatt fra de originale instruksjonene</i>)	73
Português (<i>traduzido das instruções originais</i>)	82
Suomi (<i>käännetty alkuperäisestä käyttöohjeesta</i>)	92
Svenska (<i>översatt från de ursprungliga instruktionerna</i>)	100
Türkçe (<i>orijinal talimatlardan çevrilmiştir</i>)	109
Ελληνικά (<i>μετάφραση από τις πρωτότυπες οδηγίες</i>)	118

Figure 1A

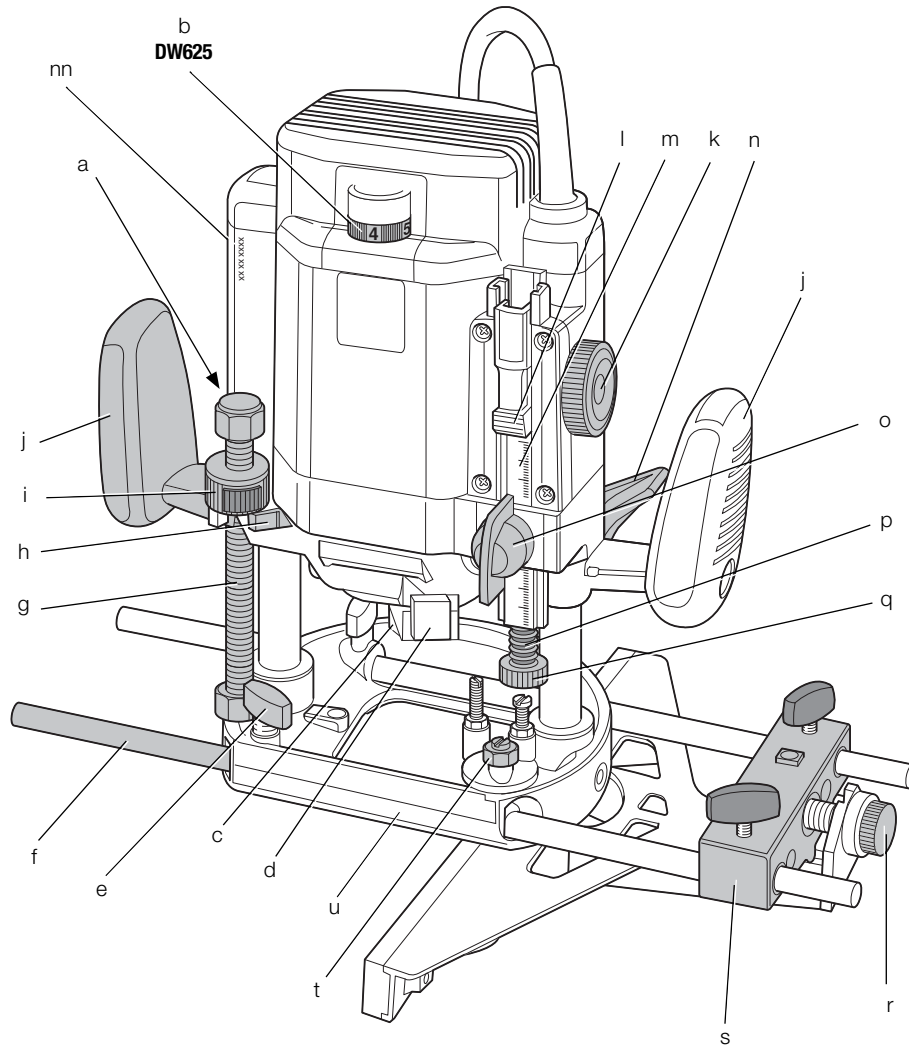

Figure 1B

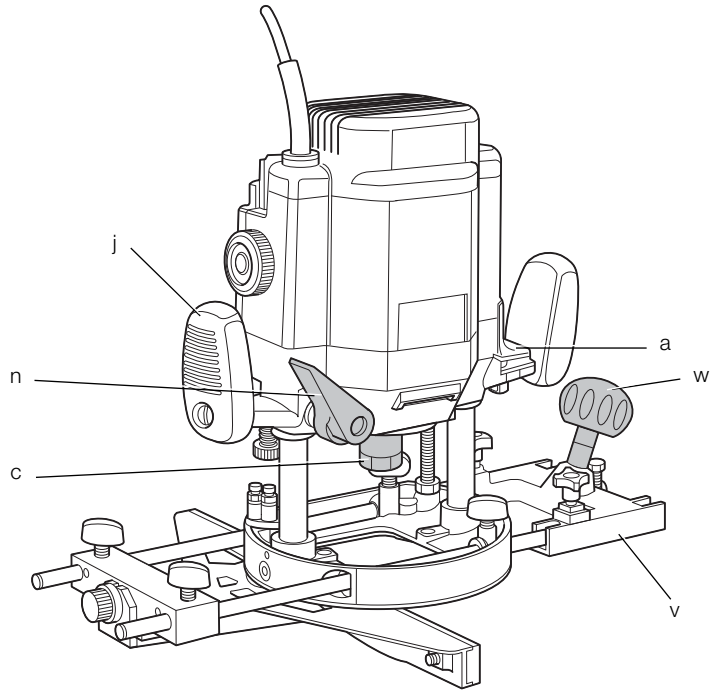

Figure 2

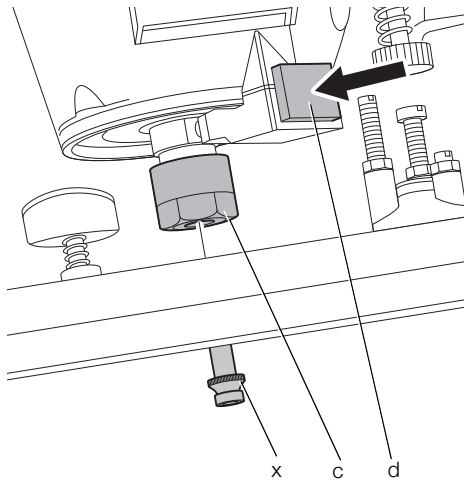

Figure 3

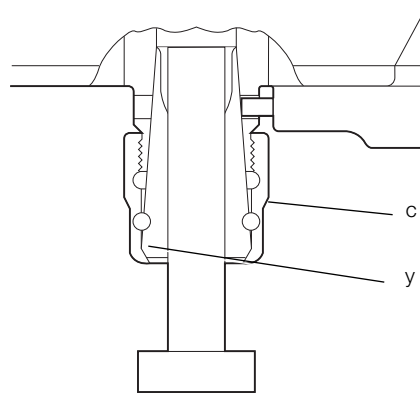

Figure 4

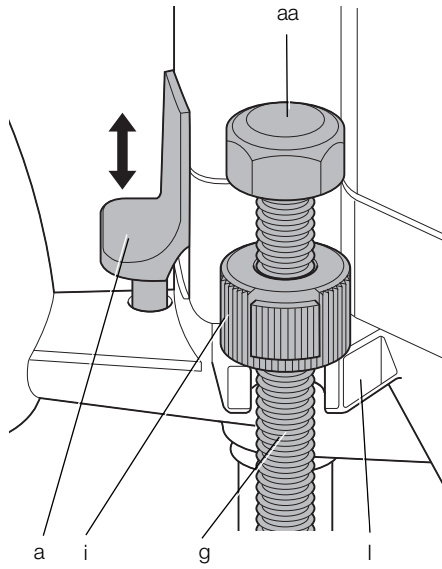

Figure 5

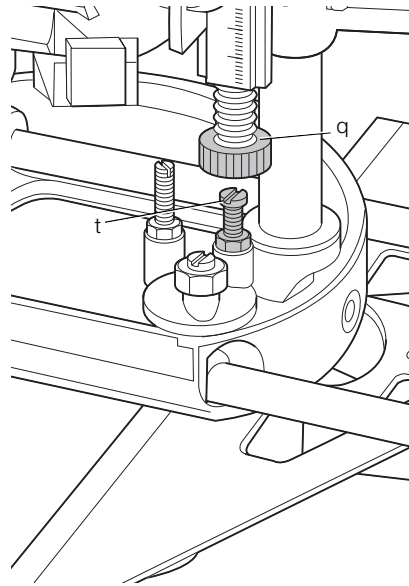

Figure 6

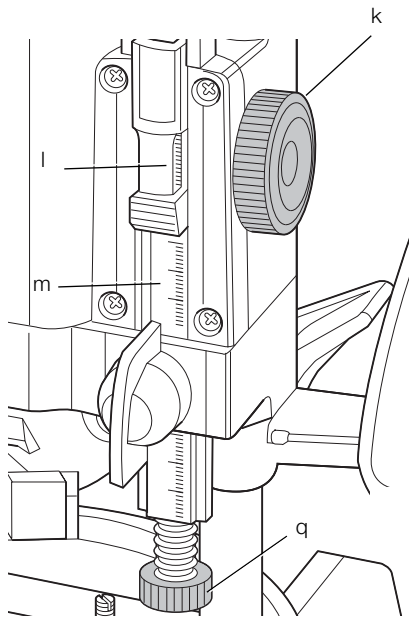

Figure 7

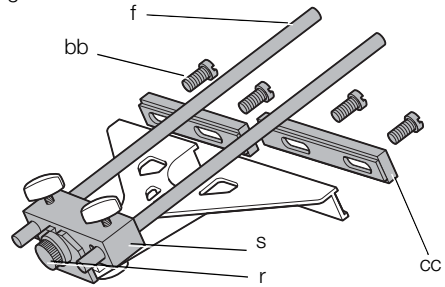

Figure 8

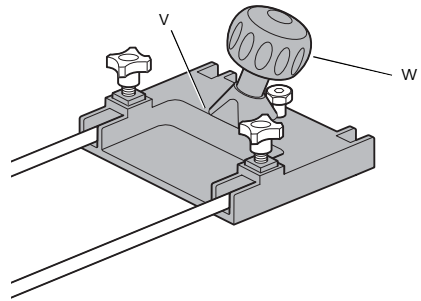

Figure 9

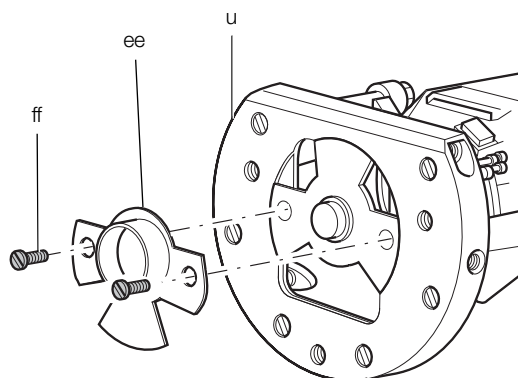

Figure 10

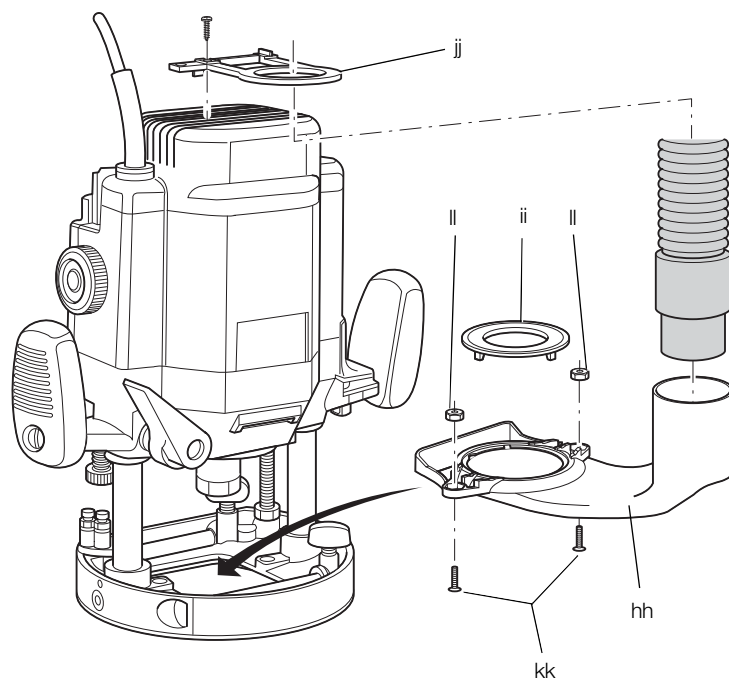

Figure 11

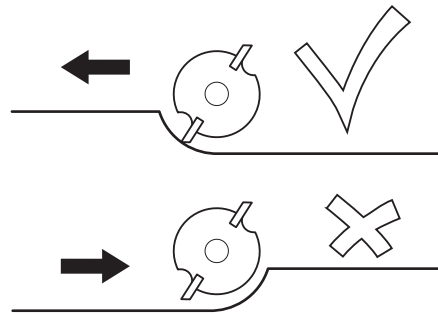
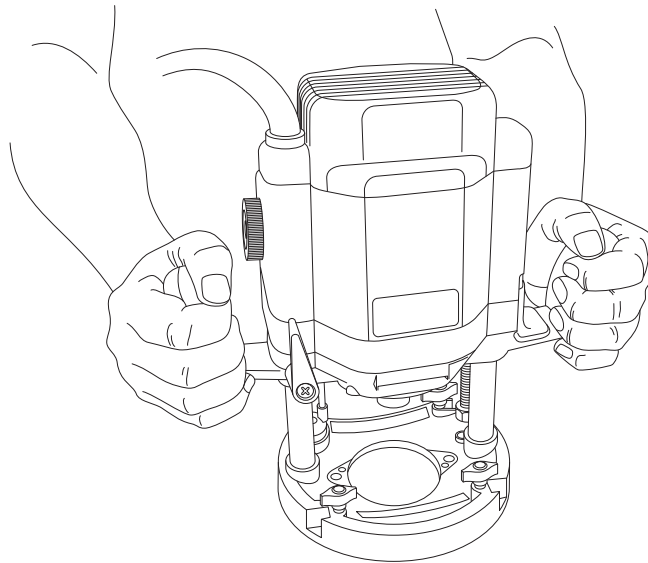

Figure 12



OVERFRÆSER

DW624, DW625E

Tillykke!

Du har valgt et DEWALT-værktøj. Mange års erfaring, ihærdig produktudvikling og innovation gør DEWALT én af de mest pålidelige partnere for professionelle brugere af elværktøj.

Tekniske data

		DW624	DW625E
Spænding	V _{DC}	230	230
Type		1	6
Effektforbrug	W	1.600	2.000
Udgangsspænding	W	960	1.110
Tomgangshastighed	min ⁻¹	20.000	8.000–20.000
Overfræserens hovedslæde		2 søjler	2 søjler
Overfræserens hovedslædeslag	mm	62	62
Roterende dybdestop		3-trins med gradinddeling og fin justering	3-trins med gradinddeling og fin justering
Spændpatron	inch	1/2	1/2
Fræsejern, diam. maks.	mm	50	50
Vægt	kg	5,2	5,2
L _{PA} (lydtryk)	dB(A)	96	92
K _{PA} (lydtrykussikkerhed)	dB(A)	3	3
L _{WA} (lydeffekt)	dB(A)	103	100
K _{WA} (usikkerhed lydeffekt)	dB(A)	2,9	3,4

Samlet vibrationsværdi (triaxvektorsum) bestemt i henhold til EN 60745:

Vibrationsemissionsværdi a _h			
a _h =	m/s ²	4,6	3,1
Usikkerhed K =	m/s ²	2,6	1,5

Vibrationsemissionsniveauet, der er angivet i dette vejledningsark, er målt i overensstemmelse med en standardiseret test, der er angivet i EN 60745 og kan anvendes til at sammenligne et værktøj med et andet. Det kan anvendes til en foreløbig eksponeringsvurdering.



ADVARSEL: Det angivne vibrationsemissionsniveau repræsenterer værktøjets hovedanvendelsesområder. Hvis værktøjet anvendes til andre formål,

med andet tilbehør eller vedligeholdes dårligt, kan vibrationsemissionen imidlertid variere. Det kan forøge eksponeringsniveauet over den samlede arbejdsperiode markant.

Et estimat af eksponeringsniveauet for vibration bør også tage højde for de gange, værktøjet slukkes, eller når det kører men ikke bruges til at arbejde. Det kan mindske eksponeringsniveauet over den samlede arbejdsperiode markant.

Identificér yderligere sikkerhedsforanstaltninger for at beskytte operatøren mod vibrationens effekter, som f.eks.: vedligehold værktøjet og tilbehøret, hold hænderne varme, organisation af arbejdsmønstre.

Sikringer

Europa	230 V værktøj	10 ampere, strømforsyning
--------	---------------	---------------------------

Definitioner: Sikkerhedsråd

Nedenstående definitioner beskriver sikkerhedsniveauet for hvert signalord. Læs vejledningen og læg mærke til disse symboler.



FARE: Angiver en overhængende farlig situation, der - hvis den ikke undgås - kan resultere i **døden eller alvorlige kvæstelser**.



ADVARSEL: Angiver en mulig farlig situation, der - hvis den ikke undgås - kan resultere i **døden eller alvorlige kvæstelser**.



FORSIGTIG: Angiver en mulig farlig situation, der - hvis den ikke undgås - kan resultere i **mindre eller moderat personskade**.

BEMÆRK: Angiver en handling, der **ikke er forbundet med personskade**, men som kan resultere i **produktskade**.



Betyder fare for elektrisk stød.



Betyder risiko for brand.

EF-overensstemmelseserklæring

MASKINDIREKTIV



DW624, DW625E

DeWALT erklærer, at produkterne beskrevet under "tekniske data" er udformet i overensstemmelse med:

2006/42/EF, EN 60745-1, EN 60745-2-17.

Disse produkter overholder også direktivet 2004/108/EF. Kontakt DeWALT på følgende adresse for yderligere oplysninger eller se bagsiden af manualen.

Undertegnede er ansvarlig for kompilering af den tekniske fil og udsteder denne erklæring på vegne af DeWALT.

Horst Grossmann
Vicepræsident for Maskinteknik og Produktudvikling
DeWALT, Richard-Klinger-Straße 11,
D-65510, Idstein, Tyskland
31.12.2009



ADVARSEL: For at reducere risikoen for personskade bør du læse betjeningsvejledningen.

Generelle sikkerhedsadvarsler for elværktøjer



ADVARSEL! Læs alle sikkerhedsadvarsler og alle instruktioner. Manglende overholdelse af advarsler og instruktioner kan medføre elektrisk stød, brand og/eller alvorlig personskade.

GEM ALLE ADVARSLER OG INSTRUKTIONER TIL SENERE BRUG

Termen "elværktøj" i advarselene refererer til dit elektroniske (ledning) eller batteribetjente (trådløse) elværktøj.

1) SIKKERHED I ARBEJDSOMRÅDET

- Sørg for, at arbejdsområdet er rent og godt oplyst. Rodede eller mørke områder giver anledning til ulykker.

- Undlad at benytte elektrisk værktøj i en eksplosionsfarlig atmosfære, som f.eks. ved tilstedeværelsen af brændbare væsker, gasser eller støv. Elværktøj danner gnister, der kan antænde støv eller dampe.
- Hold børn og omkringstående på afstand, når der anvendes elektrisk værktøj. Distractioner kan medføre, at du mister kontrollen.

2) ELEKTRISK SIKKERHED

- Stik på elektrisk værktøj skal passe til stikkontakten. Stikket må aldrig modificeres på nogen måde. Undlad at bruge adapterstik sammen med jordforbundet elektrisk værktøj. Umodificerede stik og dertil passende stikkontakter reducerer risikoen for elektrisk stød.
- Undgå kropskontakt med jordforbundne overflader, såsom rør, radiatorer, komfurer og køleskabe. Der er øget risiko for elektrisk stød, hvis din krop er jordforbundet.
- Undlad at udsætte elektrisk værktøj for regn eller våde forhold. Hvis der trænger vand ind i et elektrisk værktøj, øges risikoen for elektrisk stød.
- Undlad at udsætte ledningen for overlast. Brug aldrig ledningen til at bære, trække værktøjet eller trække det ud af stikkontakten. Hold ledningen borte fra varme, olie, skarpe kanter og bevægelige dele. Beskadede eller sammenfiltrede ledninger øger risikoen for elektrisk stød.
- Når elektrisk værktøj benyttes udendørs, skal der anvendes en forlængerledning, som er egnet til udendørs brug. Brug af en ledning, der er egnet til udendørs brug, reducerer risikoen for elektrisk stød.
- Hvis det ikke kan undgås at betjene et elektrisk værktøj i et fugtigt område, benyt en strømforsyning, der er beskyttet af en fejlstrømsafbryder. Ved at benytte en fejlstrømsafbryder reduceres risikoen for elektrisk stød.

3) PERSONLIG SIKKERHED

- Vær opmærksom, pas på hvad du foretager dig, og brug sund fornuft, når du benytter et elektrisk værktøj. Betjen ikke værktøjet, hvis du er træt, påvirket af narkotika, alkohol eller medicin. Et øjeblik uopmærksomhed under anvendelse af et elektrisk værktøj kan forårsage alvorlig personskade.
- Brug personligt sikkerhedsudstyr. Bær altid beskyttelsesbriller. Sikkerhedsudstyr, såsom støvmaske, skridsikre sikkerhedssko,

sikkerhedshjelm eller høreværn, brugt når omstændighederne foreskriver det, reducerer omfanget af personskader.

- c) **Undgå utilsigtet start. Sørg for, at der er slukket for kontakten, inden værktøjet tilsluttes en strømkilde og/eller batterienhed, samles op eller bæres.** Når elektrisk værktøj bæres med fingeren på kontakten eller tilsluttes, når kontakten er tændt, giver det anledning til ulykker.
- d) **Fjern eventuelle justerings- eller skruenøgler, før det elektriske værktøj startes.** En skruenøgle eller anden nøgle, der bliver siddende på en roterende del af elektrisk værktøj, kan give anledning til personskade
- e) **Undlad at række for langt. Hold hele tiden en god fodstilling og balance.** Dette giver bedre kontrol af det elektriske værktøj, når uventede situationer opstår.
- f) **Bær hensigtsmæssig påklædning. Bær ikke løst tøj eller smykker. Hold dit hår, tøj og handsker væk fra bevægelige dele.** Løstsiddende tøj, smykker eller langt hår kan blive fanget i bevægelige dele.
- g) **Hvis der anvendes støvudsugnings- eller støvopsamlingsudstyr, skal dette tilsluttes og anvendes rigtigt.** Anvendelse af støvopsamlingsudstyr kan begrænse farer forårsaget af støv.

4) ANVENDELSE OG VEDLIGEHOLDELSE AF ELEKTRISK VÆRKTØJ

- a) **Undlad at bruge magt over for det elektriske værktøj. Brug det værktøj, der er bedst egnet til det arbejde, der skal udføres.** Værktøjet vil klare opgaven bedre og mere sikkert med den ydelse, som det er beregnet til.
- b) **Undlad at benytte elektrisk værktøj, hvis kontakten ikke tænder og slukker for det.** Alt elektrisk værktøj, der ikke kan kontrolleres med kontakten, er farligt og skal repareres.
- c) **Træk stikket ud af stikkontakten og/eller batterienheden fra det elektriske værktøj, før det elektriske værktøj justeres, dets tilbehør udskiftes, eller det stilles til opbevaring.** Sådanne forebyggende sikkerhedsforanstaltninger mindsker risikoen for, at værktøjet startes utilsigtet.
- d) **Opbevar elektrisk værktøj uden for rækkevidde af børn, og tillad ikke personer, som ikke er bekendt med dette elektriske værktøj eller disse instruktioner, at betjene værktøjet.** Elektrisk værktøj er farligt i hænderne på personer, som ikke er instrueret i brugen deraf.

- e) **Vedligeholdelse af elektrisk værktøj. Undersøg om bevægelige dele sidder skævt, binder eller er gået itu såvel som andre forhold, der kan påvirke betjeningen af værktøjet. Hvis det elektriske værktøj er beskadiget, skal det repareres før brug.** Mange ulykker er forårsaget af dårligt vedligeholdt værktøj.
- f) **Hold skæreværktøj skarpe og rene.** Ordentligt vedligeholdt skæreværktøj med skarpe skærekanter har mindre tilbøjelighed til at binde og er lettere at styre.
- g) **Brug elektrisk værktøj, tilhører, bor, osv. i overensstemmelse med disse instruktioner, idet der tages hensyn til arbejdsforholdene og den opgave, som skal udføres.** Brug af elektrisk værktøj til andre opgaver end dem, det er beregnet til, kan resultere i en farlig situation.

5) SERVICE

- a) **Elektrisk værktøj skal serviceres af en kvalificeret servicetekniker, som udelukkende benytter identiske reservedele.** Derved sikres det, at værktøjets driftssikkerhed opretholdes.

Ekstra specielle sikkerhedsregler for fræsere

- Anvend altid fræsere med en spændtangsdiameter, der svarer til størrelsen på den spændetang, der er installeret i dit værktøj.
- Anvend altid fræsere, der er egnede til en hastighed af 30.000 min⁻¹ og er tilsvarende afmærket.
- Anvend aldrig fræsere med en diameter, der overstiger den maksimale diameter angivet i tekniske data.

Denne overfræser er designet til at acceptere professionelle fræsere af lige, profil, sammenfalsning og rillet type med nominal minimumshastighed på 30.000/min.



ADVARSEL! Overvej altid følgende tvungne betingelser:

- Anvend 12 mm spændtangsdiameter for lige, sammenfalsnings-, rille- og profilfræsere
- Maksimum fræsediameter:
 - DW624: 40 mm ved 35 mm skæredybde
 - DW625E: 50 mm ved 35 mm fræsning dybde
 - DW624 & DW625E rillefræsere: 50 mm ved 6 mm skæredybde

Restrisici

På trods af overholdelsen af de relevante sikkerhedsregler og brug af sikkerhedsudstyr kan visse restrisici ikke undgås. Disse omfatter:

- Hørenedsættelse.
- Risiko for personskade som følge af flyvende partikler.
- Risiko for forbrænding ved at røre ved tilbehør, der bliver varmt under betjening.
- Risiko for personskade som følge af forlænget brug.

Mærkning på værktøjet

Følgende piktogrammer er vist på værktøjet:



Læs brugsvejledningen før brug.

DATOKODEPOSITION (FIG. 1)

Datokoden (nn), der også inkluderer produktionsåret, er tryk på huset.

Eksempel:

2010 XX XX
Produktionsår

Pakkens indhold

Pakken indeholder:

- 1 Overfræser
- 1 Parallellanslag med finjustering og styrestænger
- 1 Skrueøgle #22
- 1 Støvsamlingsadapter
- 1 Styrebøsning
- 1 Brugsvejledning
- 1 Eksplosionstegning
- *Kontrollér for eventuelle skader på værktøjet, dele og tilbehør, der kan være opstået under transport.*
- *Tag dig tid til at læse denne vejledning grundigt og forstå den før betjening.*

Beskrivelse (fig. 1A, 2B)



ADVARSEL: Modificér aldrig elektrisk værktøj eller nogen dele deraf. Det kan medføre materiale- eller personskade.

- a. Tænd/sluk-kontakt
- b. Hastighedskontrolviser (DW625E)

- c. Spændetangsmøtrik
- d. Spindellås
- e. Låsebolt til parallellanslag
- f. Styrestænger for parallellanslag
- g. Gevindspindel
- h. Stop
- i. Roulette møtrik
- j. Greb
- k. Håndhjul
- l. Målelinser
- m. Skala
- n. Dyksnitlås
- o. Fastspændingsskrue
- p. Dybdestop
- q. Finindstiller for dybdestop
- r. Finindstiller for parallellanslag
- s. Parallel afskærmning
- t. Roterende dybdestop
- u. Overfræserfundament
- v. Forlængerstykke til fundamentsplade
- w. Styregreb

TILSIGTET BRUG

Din DEWALT højtydende DW624/DW625E overfræser er designet til professionel kraftig fræsning af træ, træ- og plastikprodukter.

MÅ IKKE anvendes under våde forhold eller i nærheden af brændbare væsker eller gasser.

Disse overfræsere er professionelle værktøjsmaskiner.

LAD IKKE børn komme i kontakt med værktøjet. Overvågning er påkrævet, når uerfarne brugere anvender dette værktøj.

EI-sikkerhed

Elmotoren er kun designet til én spænding. Kontrollér altid, at strømforsyningen svarer til spændingen på mærkepladen.



Dit DEWALT-værktøj er dobbeltisoleret i overensstemmelse med EN 60745, og derfor er en jordledning ikke påkrævet.

Hvis forsyningsledningen er beskadiget, skal den udskiftes med en særlig ledning, der kan fås gennem DEWALT's serviceorganisation.

Brug af forlængerledning

Hvis en forlængerledning er påkrævet, skal du anvende en godkendt forlængerledning, der passer til dette værktøjs effektforbrug (se tekniske data). Den minimale lederstørrelse er 1 mm²; den maksimale længde er 30 m.

Ved brug af en kabeltromle skal kablet altid rulles helt ud.

SAMLING OG JUSTERING



ADVARSEL: For at reducere risikoen for kvæstelser skal enheden slukkes, og strømforsyningen til maskinen afbrydes før montering og afmontering af tilbehør, før justering eller ændring af konfiguration eller ved udførelse af reparationer.
Sørg for, at udløserkontakten er i OFF-position. Utilsigtet start kan medføre kvæstelser.

På- og afmontering af en fræser (fig. 2)

1. Tryk på og hold spindellåsen nede (d).
2. Løsn ved hjælp af en 22 mm skruetrækker, spændetangsmøtrik (c) nogle få omdrejninger og indsæt en fræser(x).
3. Spænd spændetangsmøtrikken og udløs spindellåsen.



ADVARSEL: Spænd aldrig spændetangsmøtrikken uden en fræser i spændetangen.

Udskiftning af spændetangen. (fig. 3)

Din overfræser er forsynet med en 1/2" spændetang, der er fastgjort til værktøjet. Der findes også andre præcisionsspændetænger, der passer til den anvendte fræser.

1. Adskil spændetang (y) fra spændetangsmøtrik (c) ved at trække kraftigt i den.
2. Klik den nye spændetang på plads.

Indstilling af den elektroniske hastighedskontrolviser (fig. 1A)

DW625E

Hastigheden er variabel fra 8.000 til 20.000 min⁻¹ ved hjælp af den elektroniske hastighedskontrolviser (b) for ens skærerestater i alle typer træ og plastik.

Drej den elektroniske hastighedskontrolviser til det ønskede niveau. Den korrekte indstilling er dog et spørgsmål om erfaring.

- 1 = 8.000 min⁻¹
- 2 = 12.000 min⁻¹
- 3 = 16.000 min⁻¹
- 4 = 18.000 min⁻¹
- 5 = 20.000 min⁻¹

Justering af skæredybde (fig. 1A)

Din overfræser er forsynet med et højpræcisions dybdejusteringssystem, der indeholder et roterende dybdestop (t), målelinser (l) og finindstiller (q).

Hurtig justering (fig. 1A, 4)

1. Løsn dyksnitlåsen (n) ved at trække den op.
2. Sænk overfræserens hovedslæde, indtil fræseren er i kontakt med arbejdsemnet.
3. Spænd dyksnitlåsen (n) ved at trække den ned.
4. For at gøre det så let som muligt kan hovedslædens returløb tilpasses til den nødvendige skæredybde ved at rotere eller lade roulettemøtrikken (i) glide.
5. Løsn fastspændingsskuen.
6. Rotér håndhjulet (k), indtil finindstilleren (q) berører det roterende dybdestop (t).
7. Indstil målelinserne til en rund figur (fx O).
8. Justér skæredybden ved hjælp af håndhjul (k) og målelinserne (l). Afstanden mellem det øverste af det roterende dybdestop og bunden på finindstilleren er den indstillede skæredybde.
9. Spænd fastspændingsskrue (o).

Tredobbelt dybdejustering ved hjælp af det roterende dybdestop (fig. 5)

Det roterende dybdestop (t) kan bruges til at indstille tre forskellige dybder. Dette er specielt nyttigt for dybe snit udført i trin.

1. Anbring en dybdeskabelon mellem finindstilleren (q) og det roterende dybdestop (t) for at indstille den nøjagtige skæredybde.
2. Hvis det er nødvendigt, isæt alle tre skruer.



ADVARSEL: Lav kun overfladiske snit!

Finindstillinger (fig. 6)

Hvis du ikke anvender en dybdeskabelon, eller hvis skæredybden skal genjusteres, anbefales det at bruge finindstilleren (q).

1. Indstil skæredybden ved hjælp af finindstilleren (q).
2. Afæs skæredybden ved hjælp af målelinserne (l) og skala (m).
3. Tilpas skæredybden i millimeter ved hjælp af håndhjulet (k).

Dybdeindstilling med overfræseren installeret i spejlvendt position (fig. 4)

1. Fjern dækselmøtrik (aa) og roulettemøtrik (i) og udskift dem med højdeindstillingsværktøj (DE6966) fås som ekstra tilbehør.
2. Skru gevindenden på højdeindstillingsværktøjet af til gevindspindlen (g).
3. Indstil skæredybden ved hjælp af indstilleren på højdeindstillingsværktøjet.



ADVARSEL: For installering af overfræseren i spejlvendt position, se den relevante betjeningsvejledning for stationært værktøj.

Montering af parallelanslag (fig. 1A, 7)

1. Montér styrestangen (f) til overfræserens fundament (u).
2. Lad parallelanslaget (s) glide hen over stængerne.
3. Spænd låsebolte (e) midlertidigt.

Indstilling af parallelanslag (fig. 1A, 7)

1. Tegn en skærelinje på materialet.
2. Sænk overfræserens hovedslæde, indtil fræseren er i kontakt med arbejdsemnet.
3. Spænd dyksnitlåsen (n) og begræns overslædens returløb ved hjælp af roulettemøtrikken (i).
4. Anbring overfræseren på skærelinjen.
5. Skub parallelanslaget (s) imod arbejdsemnet og spænd låseboltene (e).
6. Indstil parallelanslaget ved hjælp af finindstilleren (r). Det udvendige skærehjørne på fræseren skal falde sammen med skærelinjen.

7. Hvis det er nødvendigt, løsn skruerne (bb) og indstil båndene (cc) for at opnå den ønskede styrelængde.

Montering af fundamentalspladens forlængerstykke (valgfrit) (fig. 1B, 8)

1. Montér fundamentalspladens forlængerstykke (v) til den frie ende på styrestængerne.
2. Sty værktøjet med den ene hånd på greb (w) og den anden på det modsatte greb (j).

Montering af en styrebøsning (fig. 9)

Sammen med en skabelon spiller styrebøsninger en vigtig rolle ved skæring og tilpasning til et mønster.

- Montér styrebøsningen (ee) til overfræserens fundament (u) ved hjælp af skruerne (ff) som vist.



Tilslutning af en støvopsamler (fig. 1A, 10)

Støvopsamlingsadapteren består af en hovedsektion (hh), et dæksel (ii), et slangestyrt (jj), to skruer (kk) og to møtrikker (ll).

1. Skub dækslet (ii) på hovedsektionen (hh) og lad det klikke på plads.
2. Tilslut en støvopsamlingslange til støvopsamlingsadapteren.
3. Løsn skruen øverst på overfræseren og montér slangestyret (jj) som vist.

Før brugen

1. Kontrollér at fræseren er korrekt installeret i spændetangen.
2. Indstil skæredybden.
3. Tilslut en støvopsamler.
4. Kontrollér at dyksnitbegrænseren altid er låst, før strømmen tilsluttes.

FUNKTION

Brugervejledning



ADVARSEL: Overhold altid sikkerhedsvejledningen og de gældende regler.



ADVARSEL: For at reducere risikoen for personskade skal du slukke for værktøjet og afbryde det fra

strømkilden, inden der foretages justeringer, eller der fjernes/monteres tilbehør eller ekstraudstyr.



ADVARSEL:

- Vær altid opmærksom på sikkerhedsinstruktionerne og de anvendelige reguleringer.
- Flyt altid din overfræser som angivet i fig. L (udvendige hjørner/indvendige hjørner).

Korrekt håndposition (fig. 1, 12)



ADVARSEL: For at reducere risikoen for alvorlige kvæstelser, skal der som vist **ALTID** anvendes korrekt håndposition.



ADVARSEL: For at reducere risikoen for alvorlige kvæstelser, skal der **ALTID** holdes ordentligt fast for at modvirke pludselige reaktioner.

Korrekt håndposition kræver en hånd på hvert greb (j) som vist.

Sådan tændes og slukkes (fig.1A, 4)

1. Tændt: træk kontakten (a) op.
2. Slukket: tryk kontakten (a) ned.



ADVARSEL: Løsn dyksnitbegrænseren og lad overfræsers hovedslæde vende tilbage til sin hvileposition, før strømmen slås fra.

Anvendelse af styrebøsninger (fig. 9)

1. Fastgør skabelonen til arbejdsemnet ved hjælp af endeklemmer.
2. Vælg og installér en passende styrebøsning (ee).
3. Fratræk diameteren på fræsere fra styrebøsningens udvendige diameter og del med 2. Dette er afstanden mellem skabelonen og arbejdsemnet.



ADVARSEL: Hvis arbejdsemnet ikke er tykt nok, anbring det på et stykke affaldstræ.

Styring af en lægte

Hvor hjørnestyring ikke kan anvendes, er det også muligt at styre overfræsere langs med en lægte, der er spændt hen over arbejdsemnet (med overhæng i begge ender).

Frihåndsfræsning

Din overfræser kan også bruges uden nogen form for styring fx til skrivning af tegn eller til kreativt arbejde.



ADVARSEL: Lav kun overfladiske snit! Brug fræsere med en maks. diameter på 6 mm.

Fræsning med pilotfræsere (fig. 2)

Hvor et parallelt styr eller en styrebøsning er uhensigtsmæssige, er det muligt at anvende pilotfræsere (x) til skæring af formede vinkler.

Disse omfatter spændetænger (6 - 12,7 mm), et højdeindstillingsværktøj og overfræserbord til brug for spejlvendt position, fingerskarringsværktøjer og fingerskarringsborelærer, svalehale skarringsskabeloner, indstillelig styrebøsningholder og styrebøsninger og styreskiner i forskellige længder.

VEDLIGEHOLDELSE

Dit DEWALT-elværktøj er beregnet til langvarig brug med minimal vedligeholdelse. Værktøjets fortsatte tilfredsstillende drift afhænger af korrekt vedligeholdelse og rengøring af værktøjet.



ADVARSEL: For at reducere risikoen for kvæstelser skal enheden slukkes, og strømforsyningen til maskinen skal afbrydes før montering og afmontering af tilbehør, før justering eller ændring af konfiguration eller ved udførelse af reparationer. Sørg for, at udløserkontakten er i OFF-position. Utilsigtet start kan medføre kvæstelser.



Smøring

Dette elektriske værktøj skal ikke smøres yderligere.



Rengøring



ADVARSEL: Blæs støv og snavs ud af hovedhuset med tør luft, lige så snart der samler sig snavs i og omkring luftaftrækket. Bær godkendte beskyttelsesbriller og godkendt støvmaske ved udførelse af denne procedure.



ADVARSEL: Brug aldrig opløsningsmidler eller andre kraftige kemikalier til at rengøre værktøjets ikke-metalliske dele. Disse kemikalier kan svække de materialer, der anvendes i disse dele. Brug en klud, der kun er fugtet med vand og mild sæbe. Lad aldrig væske trænge ind i værktøjet, og nedsænk aldrig nogen del af værktøjet i væske.

lokale DEWALT-kontor på den adresse, der er angivet i denne manual. Alternativt findes der en liste over autoriserede DEWALT-serviceværksteder og detaljerede oplysninger om vores eftersalgsservice og kontakter på følgende internetadresse: **www.2helpU.com**.

Valgfrit tilbehør



ADVARSEL: Da andet tilbehør end det, som stilles til rådighed af DEWALT, ikke er afprøvet med dette produkt, kan det være farligt at bruge sådant tilbehør med dette værktøj. For at mindske risikoen for personskade, må dette produkt kun anvendes med tilbehør, som anbefales af DEWALT.

Kontakt forhandleren for yderligere oplysninger om korrekt tilbehør.

Miljøbeskyttelse



Særskilt bortskaffelse. Dette produkt må ikke bortskaffes sammen med almindeligt husholdningsaffald.

Hvis du på noget tidspunkt finder det nødvendigt at udskifte dit DEWALT-produkt, eller hvis det ikke længere tjener det tiltænkte formål, må det ikke bortskaffes med almindeligt husholdningsaffald. Sørg for, at dette produkt bortskaffes særskilt.



Særskilt bortskaffelse af brugte produkter og emballage gør det muligt at genbruge materialer og anvende dem på ny. Genanvendelse af genbrugsmaterialer bidrager til at forhindre forurening af miljøet og reducerer behovet for råmaterialer.

Lokale forskrifter muliggør i nogen tilfælde særskilt bortskaffelse af elektriske produkter fra husholdningen, ved kommunale affaldsdepoter eller hos forhandleren i forbindelse med køb af et nyt produkt.

DEWALT har stillet faciliteter til rådighed til indsamling og genbrug af udslidte DEWALT-produkter. For at benytte sig af denne service kan man returnere produktet til et hvilket som helst autoriseret serviceværksted, der modtager det på vore vegne.

Du kan finde ud af, hvor det nærmeste autoriserede serviceværksted befinder sig ved at kontakte dit

GARANTI

DEWALT er sikker på produkternes kvalitet og tilbyder en enestående garanti til professionelle brugere af dette værktøj. Denne garantierklæring er en tilføjelse til dine kontraktmæssige rettigheder som professionel bruger eller dine lovbefalede rettigheder som privat ikke-professionel bruger og påvirker dem på ingen måde. Garantien er gyldig inden for medlemsstaterne af Den Europæiske Union og Det Europæiske Frihandelsområde.

• 30 DAGES RISIKOFRI TILFREDSHEDSGARANTI •

Hvis du ikke er fuldt tilfreds med dit DEWALT-værktøj, kan du returnere det inden for 30 dage, komplet som købt, til den forhandler, hvor værktøjet blev købt og få alle pengene refunderet eller bytte det. Produktet skal have været underlagt almindelig brug og slid, og der skal fremvises gyldig kvittering.

• ET ÅRS GRATIS SERVICEKONTRAKT •

Hvis du har brug for vedligeholdelse eller service til dit DEWALT-værktøj inden for 12 måneder efter købet, gøres dette helt gratis på et autoriseret DEWALTserviceværksted. Købsbeviset skal fremvises. Inkluderer arbejdskraft. Ekskluderer tilbehør og reservedele, medmindre de fejlede under garantiperioden.

• ET ÅRS FULD GARANTI •

Hvis dit DEWALT-produkt bliver defekt på grund af fejlbehæftede materialer eller produktionsfejl inden for 12 måneder fra købsdatoen, garanterer DEWALT gratis udskiftning af alle defekte dele eller gratis udskiftning af enheden efter vores valg, under forudsætning af, at:

- Produktet ikke er blevet misbrugt.
- Produktet har været underlagt almindelig brug og slid.
- Der ikke er forsøgt reparationer af uautoriserede personer.
- Købsbeviset fremvises.
- Produktet returneres komplet med alle originale komponenter.

Hvis du ønsker at foretage en reklamation, skal du kontakte din forhandler eller den nærmeste autoriserede DEWALT-reparatør

i DEWALT-kataloget eller kontakte dit DEWALT-kontor på den adresse, der er angivet i denne brugsvejledning. Der findes en liste over autoriserede DEWALT-serviceværksteder og detaljerede oplysninger om vores eftersalgsservice på følgende internetadresse: **www.2helpU.com**.

OBERFRÄSE DW624, DW625E

Herzlichen Glückwunsch!

Sie haben sich für ein Gerät von DEWALT entschieden. Langjährige Erfahrung, sorgfältige Produktentwicklung und Innovation machen DEWALT zu einem zuverlässigen Partner für professionelle Anwender von Elektrowerkzeugen.

Technische Daten

		DW624	DW625E
Spannung	V _{GS}	230	230
Typ		1	6
Leistungsaufnahme	W	1.600	2.000
Abgabeleistung	W	960	1.110
Leerlaufdrehzahl	min-1	20.000	8.000–20.000
Fräskorb		2 Säulen	2 Säulen
Fräskorbhub	mm	62	62
Revolvertiefenanschlag		3 Stufen, mit Skala und Fein- einstellung	3 Stufen, mit Skala und Fein- einstellung
Spannzangengröße	inch	1/2	1/2
Fräser-Durchmesser, max. mm		50	50
Gewicht	kg	5,2	5,2
L _{PA} (Schalldruckpegel)	dB(A)	96	92
K _{PA} (Schalldruckpegel- Messungenauigkeit)	dB(A)	3	3
L _{WA} (Schallleistung)	dB(A)	103	100
K _{WA} (Schallleistung- Messungenauigkeit)	dB(A)	2,9	3,4
Gesamtschwingungspegel (triaxiale Vektorsumme) gemäß EN 60745:			
Schwingungsemissionswert a _h			
a _h =	m/s ²	4,6	3,1
Messungenauigkeit K =	m/s ²	2,6	1,5

Der in diesem Informationsblatt angegebene Vibrationsemissionswert wurde gemäß einem standardisierten Test laut EN 60745 gemessen und kann für einen Vergleich zwischen zwei Geräten verwendet werden. Er kann zu einer vorläufigen Einschätzung der Exposition verwendet werden.



WARNUNG: Der angegebene Vibrationsemissionswert bezieht sich auf die Hauptanwendung des Gerätes. Wenn das Gerät jedoch für andere Anwendungen, mit anderem Zubehör oder schlecht gewartet eingesetzt wird, kann die Vibrationsemission verschieden sein. Dies kann den Expositionsgrad über die Gesamtbetriebszeit erheblich erhöhen.

Eine Schätzung der Vibrationsstärke sollte auch berücksichtigen, wie oft das Gerät ausgeschaltet wird oder über welche Zeit es zwar läuft, aber nicht wirklich in Betrieb ist. Dies kann die Exposition über die Gesamtbetriebszeit erheblich mindern.

Es sind zusätzliche Sicherheitsmaßnahmen zum Schutze der Betriebsperson vor den Auswirkungen der Vibration in Betracht zu ziehen, z. B.: Wartung des Gerätes und des Zubehörs, Warmhalten der Hände, Organisation des Arbeitsablaufes.

Sicherungen

Europa 230 V Werkzeuge 10 Ampere Stromversorgung

Definitionen: Sicherheitsrichtlinien

Im Folgenden wird die Relevanz der einzelnen Warnhinweise erklärt. Bitte lesen Sie die Betriebsanleitung und achten Sie auf diese Symbole.



GEFAHR: Weist auf eine unmittelbar drohende gefährliche Situation hin, die, sofern nicht vermieden, **zu tödlichen oder schweren Verletzungen führt.**



WARNUNG: Weist auf eine möglicherweise gefährliche Situation hin, die, sofern nicht vermieden, **zu tödlichen oder schweren Verletzungen führen kann.**



VORSICHT: Weist auf eine möglicherweise gefährliche Situation hin, die, sofern nicht vermieden, **zu leichten oder mittelschweren Verletzungen führen kann.**

DEUTSCH

HINWEIS: Weist auf ein Verhalten hin, das **nichts mit Verletzungen zu tun hat**, aber, wenn es **nicht vermieden wird**, zu **Sachschäden führen kann**.



Weist auf ein Stromschlagrisiko hin.



Weist auf eine Brandgefahr hin.

EG-Konformitätserklärung

MASCHINENRICHTLINIE



DW624, DW625E

DEWALT erklärt hiermit, dass diese unter „Technische Daten“ beschriebenen Produkte die folgenden Vorschriften erfüllen: 2006/42/EG, EN 60745-1, EN 60745-2-17.

Diese Produkte erfüllen auch die Richtlinie 2004/108/EG. Für weitere Informationen wenden Sie sich bitte an DEWALT unter der folgenden Adresse oder schauen Sie auf der Rückseite dieser Betriebsanleitung nach.

Der Unterzeichnete ist verantwortlich für die Zusammenstellung des technischen Dossiers und gibt diese Erklärung im Namen von DEWALT ab.

Horst Großmann
Vizepräsident für Konstruktion und
Produktentwicklung
DEWALT, Richard-Klinger-Straße 11,
D-65510, Idstein, Germany

31.12.2009



WARNUNG: Zur Reduzierung der Verletzungsgefahr bitte die Betriebsanleitung lesen.

Allgemeine Sicherheitswarnhinweise für Elektrowerkzeuge



WARNUNG! Lesen Sie alle Sicherheitswarnhinweise und alle Anweisungen. Das Nichtbeachten von Warnhinweisen und Anweisungen kann zu elektrischem Schlag, Brand und/oder schweren Verletzungen führen.

BEWAHREN SIE ALLE WARNHINWEISE UND ANWEISUNGEN ZUM SPÄTEREN NACHSCHLAGEN AUF

Der Begriff „Elektrowerkzeug“ in den Warnhinweisen bezieht sich auf Ihr netzbetriebenes Elektrowerkzeug (mit Kabel) oder auf Ihr akkubetriebenes (kabelloses) Elektrowerkzeug.

1) SICHERHEIT IM ARBEITSBEREICH

- Halten Sie den Arbeitsbereich sauber und gut ausgeleuchtet.** Unaufgeräumte oder dunkle Bereiche begünstigen Unfälle.
- Betreiben Sie das Elektrowerkzeug nicht in explosionsgefährdeten Umgebungen, in denen sich z. B. brennbare Flüssigkeiten, Gase oder Staub befinden.** Elektrowerkzeuge erzeugen Funken, die den Staub oder die Dämpfe entzünden können.
- Halten Sie Kinder und Zuschauer fern, während Sie ein Elektrogerät betreiben.** Ablenkung kann dazu führen, dass Sie die Kontrolle über das Gerät verlieren.

2) ELEKTRISCHE SICHERHEIT

- Der Stecker des Elektrogerätes muss in die Steckdose passen. Ändern Sie niemals den Stecker in irgendeiner Form. Verwenden Sie keinerlei Adapterstecker an geerdeten Elektrogeräten.** Unveränderte Stecker und passende Steckdosen mindern die Gefahr eines elektrischen Schlages.
- Vermeiden Sie Körperkontakt mit geerdeten Flächen, wie Rohre, Radiatoren, Herde und Kühlgeräte.** Es besteht eine erhöhte Gefahr für einen elektrischen Schlag, wenn Ihr Körper geerdet ist.
- Setzen Sie Elektrogeräte keinem Regen oder feuchter Umgebung aus.** Wenn Wasser in das Elektrogerät eindringt, erhöht sich die Gefahr eines elektrischen Schlages.
- Überlasten Sie das Kabel nicht. Verwenden Sie niemals das Kabel, um das Elektrogerät zu tragen oder durch Ziehen vom Netz zu trennen. Halten Sie das Kabel fern von Hitze, Öl, scharfen Kanten oder beweglichen Teilen.** Beschädigte oder verhedderte Kabel erhöhen die Gefahr eines elektrischen Schlages.
- Wenn Sie ein Elektrogerät im Freien betreiben, verwenden Sie ein für den Außeneinsatz geeignetes Verlängerungskabel.** Die Verwendung von für den Außeneinsatz geeigneten Kabeln mindert die Gefahr eines elektrischen Schlages.

- f) **Wenn der Betrieb eines Elektrogerätes in feuchter Umgebung unumgänglich ist, verwenden Sie eine durch einen Fehlerstromschutzschalter (FI-Schalter oder RCD) geschützte Stromversorgung.** Der Einsatz eines Fehlerstromschutzschalters mindert die Gefahr eines elektrischen Schlag.

3) SICHERHEIT VON PERSONEN

- a) **Seien Sie aufmerksam, achten Sie darauf, was Sie tun, und gehen Sie mit Vernunft an die Arbeit mit einem Elektrowerkzeug. Benutzen Sie kein Elektrowerkzeug, wenn Sie müde sind oder unter dem Einfluss von Drogen, Alkohol oder Medikamenten stehen.** Ein Moment der Unachtsamkeit beim Betrieb eines Elektrogerätes kann zu schweren Verletzungen führen.
- b) **Tragen Sie persönliche Schutzausrüstung und immer eine Schutzbrille.** Das Tragen persönlicher Schutzausrüstung, wie Staubmaske, rutschfeste Sicherheitsschuhe, Schutzhelm oder Gehörschutz, je nach Art und Einsatz des Elektrowerkzeuges, verringert das Risiko von Verletzungen.
- c) **Vermeiden Sie unbeabsichtigtes Starten. Vergewissern Sie sich, dass der Schalter in der AUS-Position ist, bevor Sie das Gerät an die Stromversorgung und/oder an den Akku anschließen oder wenn Sie das Gerät aufnehmen oder tragen.** Wenn Sie beim Tragen des Elektrowerkzeuges den Finger am Schalter haben oder das Gerät eingeschaltet an die Stromversorgung anschließen, kann dies zu Unfällen führen.
- d) **Entfernen Sie alle Einstellschlüssel oder Werkzeuge, bevor Sie das Elektrogerät einschalten.** Werkzeuge oder Schlüssel, die an rotierenden Teilen des Elektrogerätes angebracht sind, können zu Verletzungen führen.
- e) **Vermeiden Sie eine abnormale Körperhaltung. Sorgen Sie für einen sicheren Stand und halten Sie jederzeit das Gleichgewicht.** Dadurch können Sie das Elektrowerkzeug in unerwarteten Situationen besser kontrollieren.
- f) **Tragen Sie geeignete Kleidung. Tragen Sie keine weite Kleidung und keinen Schmuck. Halten Sie Ihre Haare, Kleidung und Handschuhe von beweglichen Teilen fern.** Lose sitzende Kleidung, Schmuck oder lange Haare können sich in den beweglichen Teilen verfangen.
- g) **Wenn Geräte für den Anschluss an eine Staubabsaugung und Staubsammlung**

vorgesehen sind, vergewissern Sie sich, dass diese richtig angeschlossen sind und verwendet werden. Der Einsatz von Staubsammlern kann staubbedingte Gefahren mindern.

4) VERWENDUNG UND PFLEGE DES ELEKTROGERÄTES

- a) **Überlasten Sie das Elektrogerät nicht. Verwenden Sie das für Ihre Arbeit passende Elektrogerät.** Das richtige Gerät wird die Aufgabe besser und sicherer erledigen, wenn es bestimmungsgemäß verwendet wird.
- b) **Benutzen Sie kein Elektrowerkzeug, dessen Schalter defekt ist.** Ein Elektrowerkzeug, das sich nicht mehr ein- oder ausschalten lässt, ist gefährlich und muss repariert werden.
- c) **Trennen Sie den Stecker vom Netz und/oder die Akkus vom Elektrogerät, bevor Sie Einstellungen am Gerät vornehmen, Zubehör wechseln oder es aufbewahren.** Diese Vorbeugemaßnahmen mindern die Gefahr, dass das Elektrogerät unbeabsichtigt startet.
- d) **Bewahren Sie nicht verwendete Elektrogeräte für Kinder unerreichbar auf und lassen Sie nicht zu, dass Personen ohne Erfahrung mit dem Elektrogerät oder mit diesen Anweisungen das Elektrogerät bedienen.** Elektrogeräte sind in den Händen nicht geschulter Personen gefährlich.
- e) **Warten Sie die Elektrogeräte. Prüfen Sie, ob bewegliche Teile verzogen oder ausgeschlagen, ob Teile gebrochen oder in einem Zustand sind, der den Betrieb des Elektrogerätes beeinträchtigen kann. Bei Beschädigungen lassen Sie das Elektrogerät reparieren, bevor Sie es verwenden.** Viele Unfälle entstehen wegen mangelnder Wartung der Elektrogeräte.
- f) **Halten Sie Schneidwerkzeuge scharf und sauber.** Richtig gewartete Schneidwerkzeuge mit scharfen Klingen blockieren seltener und sind leichter unter Kontrolle zu halten.
- g) **Verwenden Sie Elektrogeräte, Zubehör und Einsätze (Bits) usw. gemäß diesen Anweisungen und unter Berücksichtigung der Arbeitsbedingungen und der Aufgabe.** Wenn Sie das Elektrogerät für Aufgaben verwenden, die nicht bestimmungsgemäß sind, kann dies zu gefährlichen Situationen führen.

5) SERVICE

- a) **Lassen Sie Ihr Elektrowerkzeug nur von qualifiziertem Fachpersonal und nur mit**

DEUTSCH

Original- Ersatzteilen reparieren. Damit wird sichergestellt, dass die Sicherheit des Gerätes erhalten bleibt.



Vor der Verwendung die Betriebsanleitung lesen.

Zusätzliche Sicherheitshinweise für Fräser

- Verwenden Sie nur Fräser mit einem Schaftdurchmesser, der der jeweiligen Spannange entspricht.
- Verwenden Sie nur Fräser, die sich für eine maximale Drehzahl von mindestens 30.000 min⁻¹ eignen und entsprechend gekennzeichnet sind.
- Verwenden Sie nie Fräser, deren Durchmesser größer ist als der in den technischen Daten angegebene Höchstdurchmesser.

Diese Oberfräse ist für die Verwendung mit professionellen Fräsern, z.B. Nut-, Profil-, Falz- oder Rillenfräser, mit einer Mindestnendrehzahl von 30.000/min vorgesehen.



WARNUNG! Beachten Sie unbedingt immer folgende Vorgaben:

- Verwenden Sie für gerade, Falz-, Nut- und Profillfräser einen Schaftdurchmesser von 12 mm
- Maximaler Fräserdurchmesser:
DW624: 40 mm bei 35 mm Frästiefe
DW625E: 50mm bei 35 mm Frästiefe
DW624 & DW625E
Rillenfräser: 50 mm bei 6 mm Frästiefe

Restrisiken

Trotz Beachtung der geltenden Sicherheitsvorschriften und des Einsatzes von Schutzvorrichtungen können bestimmte Risiken nicht vermieden werden. Diese sind:

- Schwerhörigkeit.
- Verletzungsgefahr durch umherfliegende Teilchen.
- Verbrennungsgefahr durch während des Betriebes heiß werdende Zubehörteile.
- Verletzungsgefahr durch andauernden Gebrauch.

Bildzeichen am Werkzeug

Die folgenden Bildzeichen sind am Gerät sichtbar angebracht:

LAGE DES DATUMSCODES (ABB. [FIG.] 1)

Der Datumcode (nn), der auch das Herstelljahr enthält, ist in das Gehäuse geprägt.

Beispiel:

2010 XX XX

Herstelljahr

Packungsinhalt

Die Packung enthält:

- 1 Oberfräse
 - 1 Parallelanschlag mit Feineinstellung und Führungsstangen
 - 1 Steckschlüssel #22
 - 1 Spanabsauganschluss
 - 1 Führungshülse
 - 1 Betriebsanleitung
 - 1 Explosionszeichnung
- Prüfen Sie das Gerät, die Teile oder Zubehörteile auf Beschädigungen, die beim Transport entstanden sein könnten.
 - Nehmen Sie sich Zeit, die Betriebsanleitung vor Inbetriebnahme sorgfältig zu lesen.

Beschreibung (Abb. 1A, 1B)



WARNUNG: Nehmen Sie niemals Änderungen am Elektrowerkzeug oder seinen Teilen vor. Dies könnte zu Schäden oder Verletzungen führen.

- Ein-/Aus-Schalter
- Geschwindigkeitswähler (DW625E)
- Spannzangenmutter
- Spindelverriegelung
- Feststellschraube für Parallelanschlag
- Führungsstangen für Parallelanschlag
- Gewindespindel
- Anschlag
- Rändelmutter
- Handgriff
- Handrad
- Messlupe
- Skala
- Taucharretierung

- o. Klemmschraube
- p. Tiefenanschlag
- q. Feineinstellung für Tiefenanschlag
- r. Feineinstellung für Parallelanschlag
- s. Parallelanschlag
- t. Revolvertiefenanschlag
- u. Fräskorb
- v. Führungsauflage
- w. Führungsknopf

BESTIMMUNGSGEMÄSSE VERWENDUNG

Die DEWALT-Oberfräse DW624/DW625E wurde zum professionellen Fräsen von Holz, Holzprodukten und Kunststoffen entwickelt.

NICHT VERWENDEN in nasser Umgebung oder in der Nähe von entflammaren Flüssigkeiten oder Gasen.

Diese Oberfräsen sind Elektrowerkzeuge für den professionellen Gebrauch.

LASSEN SIE NICHT ZU, dass Kinder in Kontakt mit dem Gerät kommen. Wenn unerfahrene Personen dieses Gerät verwenden, sind diese zu beaufsichtigen.

Elektrische Sicherheit

Der Elektromotor wurde für eine einzige Spannung konstruiert. Überprüfen Sie immer, dass die Stromversorgung der Spannung auf dem Typenschild entspricht.



Ihr DEWALT-Gerät ist gemäß EN 60745 doppelt isoliert. Es muss deshalb nicht geerdet werden.

Wenn das Stromversorgungskabel beschädigt ist, muss es durch ein speziell ausgestattetes Kabel ersetzt werden, dass bei der DEWALT Kundendienstorganisation erhältlich ist.

- (CH) Bei Ersatz des Netzkabels achten Sie auf Verwendung des Schweizer Netzsteckers.
 - Typ 11 für Klasse II (Doppelisolierung) - Geräte
 - Typ 12 für Klasse I (Schutzleiter) - Geräte
- (CH) Ortsveränderliche Geräte, die im Freien verwendet werden, müssen über einen Fehlerstromschutzschalter angeschlossen werden.

Verwendung eines Verlängerungskabels

Verwenden Sie ein zugelassenes Verlängerungskabel, das für die Leistungsaufnahme dieses Elektrowerkzeugs geeignet ist (siehe technische Daten). Der Mindestquerschnitt der Leitungen beträgt 1 mm² und die Höchstlänge beträgt 30 m.

Wenn Sie eine Kabeltrommel verwenden, wickeln Sie das Kabel vollständig ab.

ZUSAMMENBAU UND EINSTELLUNGEN



WARNUNG: Um die Gefahr von Verletzungen zu vermeiden, schalten Sie das Gerät aus und trennen Sie es vom Netz, bevor Sie Zubehör anbringen oder abbauen oder Einstellungen vornehmen oder ändern oder Reparaturen vornehmen. Überprüfen Sie, dass der Auslöseschalter in der AUS-Stellung ist. Ein unbeabsichtigtes Starten kann zu Verletzungen führen.

Montieren und Entfernen eines Fräasers (Abb. 2)

1. Drücken Sie die Spindelarretierung (d) und halten Sie sie nieder.
2. Lösen Sie mit dem 22 mm-Schlüssel die Spannzangenmutter (c) einige Umdrehungen und setzen Sie einen Fräser (x) ein.
3. Ziehen Sie die Spannzangenmutter an und lassen Sie die Spindelarretierung los.



WARNUNG: Ziehen Sie die Spannzangenmutter niemals ohne Fräser in der Spannzange an.

Auswechseln der Spannzange. (Abb. 3)

Bei der Lieferung befindet sich eine 12-mm-Spannzange im Elektrowerkzeug. Zwei weitere Präzisionsspannzangen sind lieferbar, die zu dem jeweiligen verwendeten Fräser passen.

1. Trennen Sie die Spannzange (y) von der Spannzangenmutter (c), indem Sie die Spannzange kräftig ziehen.
2. Setzen Sie die neue Spannzange ein.

Einstellen des elektronischen Geschwindigkeitswählers (Abb. 1A)

DW625E

Die Geschwindigkeit ist unter Verwendung des elektronischen Geschwindigkeitswählers (b) von 8.000 - 20.000 min⁻¹ stufenlos einstellbar, um in allen Holz- und Kunststoffarten einheitliche Ergebnisse zu erreichen.

Drehen Sie den elektronischen Regler auf den gewünschten Wert. Die erforderliche Einstellung ist eine Erfahrungssache.

- 1 = 8.000 min⁻¹
- 2 = 12.000 min⁻¹
- 3 = 16.000 min⁻¹
- 4 = 18.000 min⁻¹
- 5 = 20.000 min⁻¹

Einstellen der Frästiefe (Abb. 1A)

Ihre Oberfräse verfügt über ein Präzisions-Tiefeneinstellungssystem mit Revolvertiefenanschlag (t), Messlupe (l) und Feinjustierung (q).

Schnelljustierung (Abb. 1A, 4)

1. Lösen Sie die Taucharretierung (n), indem Sie sie hochziehen.
2. Senken Sie die Oberfräse, bis der Fräser das Werkstück berührt.
3. Ziehen Sie die Taucharretierung (n) fest, indem Sie sie nach unten drücken.
4. Für optimalen Bedienkomfort kann der Tauchhub durch Drehen oder Verschieben der Rändelmutter (i) an die gewünschte Frästiefe angepasst werden.
5. Lösen Sie die Klemmschraube.
6. Drehen Sie das Handrad (k), bis die Feinjustierung (q) den Revolvertiefenanschlag (t) berührt.
7. Stellen Sie die Messlupe auf eine runde Zahl (z.B. 0) ein.
8. Stellen Sie die Frästiefe mit Hilfe des Handrads (k) und der Messlupe (l) ein. Der Abstand zwischen der Oberseite des Revolvertiefenanschlages und der Unterseite der Feinjustierung ist die eingestellte Frästiefe.
9. Ziehen Sie die Klemmschraube (o) fest.

Dreifache Tiefeneinstellung über den Revolvertiefenanschlag (Abb. 5)

Mit dem Revolvertiefenanschlag (t) können drei Tiefen eingestellt werden. Dies ist von besonderem Nutzen, um große Tiefen in mehreren Arbeitsgängen zu fräsen.

1. Legen Sie eine Tiefenschablone zwischen der Feinjustierung (q) und dem Revolvertiefenanschlag (t), so dass Sie die exakte Frästiefe einstellen können.
2. Falls erforderlich, müssen alle drei Schrauben eingestellt werden.



WARNUNG: Arbeiten Sie nur mit geringen Schnitttiefen!

Feinjustierung (Abb. 6)

Wenn Sie nicht mit einer Tiefenschablone arbeiten, oder wenn die Frästiefe neu eingestellt werden muss, ist es empfehlenswert, dafür die Feinjustierung (q) zu benutzen.

1. Stellen Sie die Frästiefe mit Hilfe der Feinjustierung (q) ein.
2. Bestimmen Sie die Frästiefe mit Hilfe der Messlupe (l) und Skala (m).
3. Stellen Sie die Frästiefe mit dem Handrad (k) millimetergenau ein.

Tiefeneinstellung bei einer Oberfräse in Untertischmontage (Abb. 4)

1. Entfernen Sie die Hutmutter (aa) und die Rändelmutter (i) und montieren Sie die als Zubehör erhältliche Höheneinstellung (DE6966).
2. Schrauben Sie das Gewinde der Höheneinstellung in die Gewindespindel (g).
3. Stellen Sie die Frästiefe über die Justierung an der Höheneinstellung ein.



WARNUNG: Für die Untertischmontage schlagen Sie in der Anleitung für das stationäre Gerät nach.

Montieren des Parallelanschlages (Abb. 1A, 7)

1. Montieren Sie die Führungsstangen (f) an den Fräskorb (u).
2. Schieben Sie den Parallelanschlag (s) über die Führungsstangen.
3. Ziehen Sie die Feststellschrauben (e) vorübergehend an.

Einstellen des Parallelanschlags (Abb. 1A, 7)

1. Zeichnen Sie eine Fräslinie auf dem Material.
2. Senken Sie die Oberfräse, bis der Fräser das Werkstück berührt.
3. Ziehen Sie die Taucharretierung (n) an und begrenzen Sie den Rücklauf der Rändelmutter (i).
4. Positionieren Sie die Oberfräse auf der Fräslinie.
5. Schieben Sie den Parallelanschlag (s) gegen das Werkstück und ziehen Sie die Feststellschraube (e) an.
6. Justieren Sie den Parallelanschlag mit Hilfe der Feinjustierung (r). Die äußere Schneidkante der Fräse muss mit der Fräslinie fluchten.
7. Bei Bedarf lockern Sie die Schrauben (bb) und justieren Sie die Führungstreifen (cc), um die gewünschte Führungslänge zu erhalten.

Montieren der Führungsauflage (Zubehör) (Abb. 1B, 8)

1. Bringen Sie die Führungsauflage am freien Ende der Führungsstangen (v) an.
2. Führen Sie das Elektrowerkzeug mit einer Hand am Knopf (w) und der anderen am gegenüberliegenden Handgriff (j).

Montieren einer Führungshülse (Abb. 9)

Zusammen mit einer Schablone spielen Führungshülsen beim Fräsen und Formen eine wichtige Rolle.

- Montieren Sie die Führungshülse (ee) mit Hilfe der Schrauben (ff) an den Fräskorb (u).



Anschließen eines Staubabsaugers (Abb. 1A, 10)

Der Spanabsauganschluss besteht aus einem Hauptteil (hh), einem Deckel (ii), einer Schlauchführung (jj), zwei Schrauben (kk) und zwei Muttern (ll).

1. Schieben Sie den Deckel (ii) auf den Hauptteil (hh) und lassen Sie ihn einrasten.
2. Schließen Sie einen Staubabsaugerschlauch an den Staubabsaugadapter an.

3. Lockern Sie die Schraube oben in der Oberfräse und montieren Sie die Schlauchführung (jj) wie in der Abbildung gezeigt.

Vor dem Betrieb

1. Kontrollieren Sie, dass der Fräser korrekt in der Spannzange montiert wurde.
2. Stellen Sie die Frästiefe ein.
3. Schließen Sie einen Staubabsauger an.
4. Überzeugen Sie sich davon, dass die Taucharretierung verriegelt ist, bevor Sie das Gerät einschalten.

BETRIEB

Betriebsanweisungen



WARNUNG: Beachten Sie immer die Sicherheitsanweisungen und die geltenden Vorschriften.



WARNUNG: Um die Gefahr schwerer Verletzungen zu mindern, schalten Sie das Gerät aus und trennen Sie es vom Netz, bevor Sie Einstellungen vornehmen oder Anbaugeräte oder Zubehör anbringen oder entfernen.



WARNUNG:

- Beachten Sie immer die Sicherheitsanweisungen und die geltenden Vorschriften.
- Bewegen Sie die Oberfräse wie gezeigt in Abb. L (äußere Kanten/innere Kanten).

Richtige Haltung der Hände (Abb. 1, 12)



WARNUNG: Um die Gefahr schwerer Verletzungen zu mindern, beachten Sie **IMMER** die richtige Haltung der Hände, wie dargestellt.



WARNUNG: Um die Gefahr schwerer Verletzungen zu mindern, halten Sie das Gerät **IMMER** sicher fest und seien Sie auf eine plötzliche Reaktion gefasst.

Bei der korrekten Handposition liegt eine Hand wie abgebildet auf jedem Griff (j).

Ein- und Ausschalten (Abb. 1A, 4)

1. Ein: Ziehen Sie den Schalter (a) nach oben.
2. Aus: Drücken Sie den Schalter (a) nach unten.



WARNUNG: Lösen Sie die Taucharretierung und lassen Sie den Fräskorb in die Ruhestellung zurückfahren, bevor Sie das Gerät ausschalten.

Benutzung der Führungshülsen (Abb. 9)

1. Befestigen Sie die Schablone mit Hilfe von Schraubzwingen am Werkstück.
2. Wählen Sie eine geeignete Führungshülse (ee) und installieren Sie sie.
3. Subtrahieren Sie den Durchmesser des Fräasers vom Außendurchmesser der Führungshülse und dividieren Sie das Ergebnis durch 2. Dies ist die Differenz zwischen Schablone und Werkstück.



WARNUNG: Wenn das Werkstück nicht dick genug ist, setzen Sie es auf ein Stück Abfallholz.

Führung entlang einer Latte

Dort wo keine Kantenführung möglich ist, können Sie auch eine auf dem Werkstück festgeklemmte Latte als Führung verwenden. (Dabei sollte die Latte an beiden Enden über das Werkstück hinausragen.)

Fräsen ohne Führungsanschlag

Ihre Oberfräse kann auch ohne jegliche Führung, z.B. für Schriftzüge oder kreative Werkstücke, betrieben werden.



WARNUNG: Arbeiten Sie nur mit geringen Schnittiefen! Verwenden Sie Fräser mit einem maximalen Durchmesser von 6 mm.

Fräsen mit Anlaufzapfen (Abb. 2)

Wo eine Parallelführung oder Führungshülse ungeeignet ist, können zum Kontourfräsen Anlaufzapfen (x) benutzt werden.

Hierzu gehören Spannzangen (6 - 12,7 mm), eine Höheneinstellung und Frästisch für Betrieb in Untertischmontage, Zinkenfräsgeräte für Schwalbenschwanz- und Finger-Zinken, Dübelschablonen, einstellbare Führungshülsenhafter und Führungshülsen sowie Führungsschienen in verschiedenen Längen.

WARTUNG

Ihr DEWALT Elektrowerkzeug wurde für langfristigen Betrieb mit minimalem Wartungsaufwand konstruiert. Ein kontinuierlicher, zufriedenstellender Betrieb hängt von der geeigneten Pflege des Elektrowerkzeugs und seiner regelmäßiger Reinigung ab.



WARNUNG: Um die Gefahr von Verletzungen zu vermeiden, schalten Sie das Gerät aus und trennen Sie es vom Netz, bevor Sie Zubehör anbringen oder abbauen oder Einstellungen vornehmen oder ändern oder Reparaturen vornehmen. Überprüfen Sie, dass der Auslöseschalter in der AUS-Stellung ist. Ein unbeabsichtigtes Starten kann zu Verletzungen führen.



Schmierung

Ihr Elektrogerät benötigt keine zusätzliche Schmierung.



Reinigung



WARNUNG: Blasen Sie mit Trockenluft immer dann Schmutz und Staub aus dem Hauptgehäuse, wenn sich Schmutz sichtbar in und um die Lüftungsschlitze ansammelt. Tragen Sie bei diesen Arbeiten zugelassenen Augenschutz und eine zugelassene Staubmaske.



WARNUNG: Verwenden Sie niemals Lösungsmittel oder andere scharfe Chemikalien für die Reinigung der nicht-metallischen Teile des Gerätes. Diese Chemikalien können das in diesen Teilen verwendete Material aufweichen. Verwenden Sie ein nur mit Wasser und einer milden Seife befeuchtetes Tuch. Achten Sie darauf, dass niemals Flüssigkeiten in das Gerät eindringen. Tauchen Sie niemals irgendein Teil des Gerätes in eine Flüssigkeit.

Optionales Zubehör



WARNUNG: Da Zubehör, das nicht von DEWALT angeboten wird, nicht mit diesem Produkt geprüft worden ist, kann die Verwendung von solchem Zubehör an diesem Gerät gefährlich sein. Um das Verletzungsrisiko zu mindern, sollte mit diesem Produkt nur von DEWALT empfohlenes Zubehör verwendet werden.

Fragen Sie Ihren Händler nach weiteren Informationen zu geeignetem Zubehör.

Umweltschutz



Abfalltrennung. Dieses Produkt darf nicht mit normalem Haushaltsabfall entsorgt werden.

Wenn Sie eines Tages feststellen, dass Ihr DEWALT-Produkt ersetzt werden muss oder Sie es nicht mehr benötigen, entsorgen Sie es nicht mit dem normalen Haushaltsabfall. Führen Sie dieses Produkt der Abfalltrennung zu.



Die separate Entsorgung von Gebrauchsgütern und Verpackungen ermöglicht das Recycling und die Wiederverwendung der Stoffe. Die Wiederverwendung von Recyclingstoffen hilft, Umweltverschmutzung zu vermeiden und mindert die Nachfrage nach Rohstoffen.

Lokale Vorschriften regeln möglicherweise die getrennte Entsorgung von Elektroprodukten und Haushaltsabfall an kommunalen Entsorgungsstellen oder beim Einzelhändler, wenn Sie ein neues Produkt kaufen.

DEWALT stellt Möglichkeiten für die Sammlung und das Recycling von DEWALT-Produkten nach Ablauf des Nutzungszeitraums zur Verfügung. Um diesen Service zu nutzen, bringen Sie bitte Ihr Produkt zu einer beliebigen autorisierten Kundendienstwerkstatt, die es in unserem Auftrag sammeln.

Die nächstgelegene autorisierte Kundendienststelle erfahren Sie bei Ihrem örtlichen DEWALT-Geschäftsstelle unter der in dieser Betriebsanleitung angegebenen Adresse. Alternativ erhalten Sie eine Liste der autorisierten DEWALT-Kundendienstwerkstätten und vollständige Informationen über unseren Kundendienst im Internet unter: www.2helpU.com.

GARANTIE

DEWALT vertraut in die Qualität seiner Produkte und bietet den professionellen Anwendern des Produktes eine herausragende Garantie. Diese Garantieerklärung gilt als Ergänzung und unbeschadet Ihrer Rechte aus dem Vertrag als professioneller Anwender oder Ihrer gesetzlichen Ansprüche als privater, nicht-professioneller Anwender. Diese Garantie gilt innerhalb der Staatsgebiete der Mitgliedstaaten der Europäischen Union und der Europäischen Freihandelszone.

• 30 TAGE ZUFRIEDENHEITSGARANTIE OHNE RISIKO •

Wenn Sie mit der Leistung Ihres DEWALT-Gerätes nicht vollständig zufrieden sind, geben Sie es einfach innerhalb von 30 Tagen komplett im Originallieferumfang, so wie gekauft, an den Händler zurück, um eine vollständige Erstattung oder ein Austauschgerät zu erhalten. Das Produkt darf normalem Verschleiß ausgesetzt sein. Der Kaufbeleg ist vorzulegen.

• EIN JAHR KOSTENLOSE INSPEKTION •

Innerhalb der ersten 12 Monate ab Kauf werden Wartungs- und Kundendienstleistungen für Ihr DEWALT-Gerät kostenlos durch eine autorisierte DEWALT-Kundendienstwerkstatt ausgeführt. Der Kaufbeleg muss vorgelegt werden. Gilt einschließlich Arbeitskosten. Gilt nicht für Zubehör und Ersatzteile, sofern es sich nicht um einen Garantiefall handelt.

• EIN JAHR VOLLSTÄNDIGE GARANTIE •

Wenn Ihr DEWALT-Produkt wegen Material- oder Produktionsmängeln innerhalb von 12 Monaten ab Kauf einen Fehler aufweist, garantiert DEWALT den kostenlosen Austausch aller fehlerhaften Teile oder, nach unserer Wahl, die kostenlose Wandlung des Gerätes unter den folgenden Bedingungen:

- Das Produkt wurde nicht unsachgemäß behandelt.
- Das Produkt war normalem Verschleiß ausgesetzt.
- Es wurden keine Reparaturversuche durch nicht autorisierte Personen vorgenommen.
- Der Kaufbeleg wird vorgelegt.
- Das Produkt wird vollständig im Originallieferumfang zurückgegeben.

Wenn Sie einen Anspruch geltend machen möchten, setzen Sie sich mit Ihrem Händler in Verbindung oder finden Sie die nächste DEWALT-Kundendienstwerkstatt im DEWALT-Katalog oder setzen Sie sich mit der DEWALT-Geschäftsstelle unter der in dieser Betriebsanleitung angegebenen Adresse in Verbindung. Eine Liste der autorisierten DEWALT-Kundendienstwerkstätten und vollständige Informationen über unseren Kundendienst finden Sie im Internet unter: www.2helpU.com.

ROUTER

DW624, DW625E

Congratulations!

You have chosen a DEWALT tool. Years of experience, thorough product development and innovation make DEWALT one of the most reliable partners for professional power tool users.

Technical Data

		DW624	DW625E
Voltage	V _{DC}	230	230
	UK & Ireland	V _{DC} 230/115	230/115
Type		1	6
Power input	W	1,600	2,000
Power output	W	960	1,110
No-load speed	min ⁻¹	20,000	8,000–20,000
Router carriage		2 columns	2 columns
Router carriage stroke	mm	62	62
Revolver depth stop		3-step, with graduation and fine adjustment	3-step, with graduation and fine adjustment
Collet size	inch	1/2	1/2
Cutter diameter, max.	mm	50	50
Weight	kg	5.2	5.2

L _{PA} (sound pressure)	dB(A)	96	92
K _{PA} (sound pressure uncertainty)	dB(A)	3	3
L _{WA} (sound power)	dB(A)	103	100
K _{WA} (sound power uncertainty)	dB(A)	2.9	3.4

Vibration total values (triax vector sum) determined according to EN 60745:

Vibration emission value a _h			
a _h =	m/s ²	4.6	3.1
Uncertainty K =	m/s ²	2.6	1.5

The vibration emission level given in this information sheet has been measured in accordance with a standardised test given in EN 60745 and may be used to compare one tool with another. It may be used for a preliminary assessment of exposure.



WARNING: The declared vibration emission level represents the main applications of the tool. However if the tool is used for different applications, with different accessories or poorly maintained, the vibration emission may differ. This may significantly increase the exposure level over the total working period.

An estimation of the level of exposure to vibration should also take into account the times when the tool is switched off or when it is running but not actually doing the job. This may significantly reduce the exposure level over the total working period.

Identify additional safety measures to protect the operator from the effects of vibration such as: maintain the tool and the accessories, keep the hands warm, organisation of work patterns.

Fuses

Europe	230 V tools	10 Amperes, mains
U.K. & Ireland	230 V tools	13 Amperes, in plugs
U.K. & Ireland	115 V tools	16 Amperes, in plugs

Definitions: Safety Guidelines

The definitions below describe the level of severity for each signal word. Please read the manual and pay attention to these symbols.



DANGER: Indicates an imminently hazardous situation which, if not avoided, **will** result in **death or serious injury**.



WARNING: Indicates a potentially hazardous situation which, if not avoided, **could** result in **death or serious injury**.



CAUTION: Indicates a potentially hazardous situation which, if not avoided, **may** result in **minor or moderate injury**.

NOTICE: Indicates a practice **not related to personal injury** which, if not avoided, **may** result in **property damage**.



Denotes risk of electric shock.

ENGLISH



Denotes risk of fire.

EC-Declaration of Conformity

MACHINERY DIRECTIVE



DW624, DW625E

DEWALT declares that these products described under "technical data" are in compliance with: 2006/42/EC, EN 60745-1, EN 60745-2-17.

These products also comply with Directive 2004/108/EC. For more information, please contact DEWALT at the following address or refer to the back of the manual.

The undersigned is responsible for compilation of the technical file and makes this declaration on behalf of DEWALT.

Horst Grossmann
Vice President Engineering and Product
Development
DEWALT, Richard-Klinger-Straße 11,
D-65510, Idstein, Germany
31.12.2009



WARNING: To reduce the risk of injury, read the instruction manual.

General Power Tool Safety Warnings



WARNING! Read all safety warnings and all instructions. Failure to follow the warnings and instructions may result in electric shock, fire and/or serious injury.

SAVE ALL WARNINGS AND INSTRUCTIONS FOR FUTURE REFERENCE

The term "power tool" in the warnings refers to your mains-operated (corded) power tool or battery-operated (cordless) power tool.

1) WORK AREA SAFETY

- a) **Keep work area clean and well lit.**
Cluttered or dark areas invite accidents.

- b) **Do not operate power tools in explosive atmospheres, such as in the presence of flammable liquids, gases or dust.** Power tools create sparks which may ignite the dust or fumes.
- c) **Keep children and bystanders away while operating a power tool.** Distractions can cause you to lose control.

2) ELECTRICAL SAFETY

- a) **Power tool plugs must match the outlet. Never modify the plug in any way. Do not use any adapter plugs with earthed (grounded) power tools.** Unmodified plugs and matching outlets will reduce risk of electric shock.
- b) **Avoid body contact with earthed or grounded surfaces such as pipes, radiators, ranges and refrigerators.** There is an increased risk of electric shock if your body is earthed or grounded.
- c) **Do not expose power tools to rain or wet conditions.** Water entering a power tool will increase the risk of electric shock.
- d) **Do not abuse the cord. Never use the cord for carrying, pulling or unplugging the power tool. Keep cord away from heat, oil, sharp edges or moving parts.** Damaged or entangled cords increase the risk of electric shock.
- e) **When operating a power tool outdoors, use an extension cord suitable for outdoor use.** Use of a cord suitable for outdoor use reduces the risk of electric shock.
- f) **If operating a power tool in a damp location is unavoidable, use a residual current device (RCD) protected supply.** Use of an RCD reduces the risk of electric shock.

3) PERSONAL SAFETY

- a) **Stay alert, watch what you are doing and use common sense when operating a power tool. Do not use a power tool while you are tired or under the influence of drugs, alcohol or medication.** A moment of inattention while operating power tools may result in serious personal injury.
- b) **Use personal protective equipment. Always wear eye protection.** Protective equipment such as dust mask, non-skid safety shoes, hard hat, or hearing protection used for appropriate conditions will reduce personal injuries.
- c) **Prevent unintentional starting. Ensure the switch is in the off position before connecting to power source and/or battery pack, picking up or carrying the**

tool. Carrying power tools with your finger on the switch or energising power tools that have the switch on invites accidents.

- d) **Remove any adjusting key or wrench before turning the power tool on.** A wrench or a key left attached to a rotating part of the power tool may result in personal injury.
- e) **Do not overreach. Keep proper footing and balance at all times.** This enables better control of the power tool in unexpected situations.
- f) **Dress properly. Do not wear loose clothing or jewellery. Keep your hair, clothing and gloves away from moving parts.** Loose clothes, jewellery or long hair can be caught in moving parts.
- g) **If devices are provided for the connection of dust extraction and collection facilities, ensure these are connected and properly used.** Use of dust collection can reduce dust-related hazards.

4) POWER TOOL USE AND CARE

- a) **Do not force the power tool. Use the correct power tool for your application.** The correct power tool will do the job better and safer at the rate for which it was designed.
- b) **Do not use the power tool if the switch does not turn it on and off.** Any power tool that cannot be controlled with the switch is dangerous and must be repaired.
- c) **Disconnect the plug from the power source and/or the battery pack from the power tool before making any adjustments, changing accessories, or storing power tools.** Such preventive safety measures reduce the risk of starting the power tool accidentally.
- d) **Store idle power tools out of the reach of children and do not allow persons unfamiliar with the power tool or these instructions to operate the power tool.** Power tools are dangerous in the hands of untrained users.
- e) **Maintain power tools. Check for misalignment or binding of moving parts, breakage of parts and any other condition that may affect the power tool's operation. If damaged, have the power tool repaired before use.** Many accidents are caused by poorly maintained power tools.
- f) **Keep cutting tools sharp and clean.** Properly maintained cutting tools with sharp cutting edges are less likely to bind and are easier to control.

- g) **Use the power tool, accessories and tool bits etc., in accordance with these instructions taking into account the working conditions and the work to be performed.** Use of the power tool for operations different from those intended could result in a hazardous situation.

5) SERVICE

- a) **Have your power tool serviced by a qualified repair person using only identical replacement parts.** This will ensure that the safety of the power tool is maintained.

Additional Specific Safety Rules for Cutters

- Always use cutters with a shank diameter corresponding to the size of the collet installed in your tool.
- Always use cutters suitable for a speed of 30,000 min⁻¹ and marked accordingly.
- Never use cutters with a diameter exceeding the maximum diameter indicated in the technical data.

This router is designed to accept professional cutters of straight, profile, rabbet, and grooved type with rated minimum speed of 30,000/min.



WARNING! Always consider the following compulsive conditions:

- Use 12 mm shank diameter for straight, rabbet, groove and profile cutter
- Maximum cutter diameter:
 - DW624: 40 mm at 35 mm cutting depth
 - DW625E: 50mm at 35 mm cutting depth
 - DW624 & DW625E
 - Groove Cutter: 50 mm at 6 mm cutting depth

Residual Risks

In spite of the application of the relevant safety regulations and the implementation of safety devices, certain residual risks cannot be avoided.

These are:

- Impairment of hearing.
- Risk of personal injury due flying particles.
- Risk of burns due to accessories becoming hot during operation.

ENGLISH

– Risk of personal injury due to prolonged use.

Markings on Tool

The following pictograms are shown on the tool:



Read instruction manual before use.

DATE CODE POSITION (FIG. 1)

The Date Code (nn), which also includes the year of manufacture, is printed into the housing.

Example:

2010 XX XX

Year of Manufacture

Package Contents

The package contains:

- 1 Router
- 1 Parallel fence with fine adjustment and guide rods
- 1 Spanner #22
- 1 Dust extraction adapter
- 1 Guide bush
- 1 Instruction manual
- 1 Exploded drawing
- Check for damage to the tool, parts or accessories which may have occurred during transport.
- Take the time to thoroughly read and understand this manual prior to operation.

Description (fig. 1A, 1B)



WARNING: Never modify the power tool or any part of it. Damage or personal injury could result.

- a. On/off-switch
- b. Speed control dial (DW625E)
- c. Collet nut
- d. Spindle lock
- e. Parallel fence locking bolt
- f. Guide rods for parallel fence
- g. Threaded spindle
- h. Stop
- i. Knurled nut
- j. Grips
- k. Handwheel

- l. Measuring lens
- m. Scale
- n. Plunge lock
- o. Clamping screw
- p. Depth stop
- q. Fine adjuster for depth stop
- r. Fine adjuster for parallel fence
- s. Parallel fence
- t. Revolver depth stop
- u. Router base
- v. Baseplate extension
- w. Guiding knob

INTENDED USE

Your DEWALT high performance DW624/DW625E router has been designed for professional heavy duty routing of wood, wood products and plastics applications.

DO NOT use under wet conditions or in presence of flammable liquids or gases.

These routers are professional power tools.

DO NOT let children come into contact with the tool. Supervision is required when inexperienced operators use this tool.

Electrical Safety

The electric motor has been designed for one voltage only. Always check that the power supply corresponds to the voltage on the rating plate.



Your DEWALT tool is double insulated in accordance with EN 60745; therefore no earth wire is required.



WARNING: 115 V units have to be operated via a fail-safe isolating transformer with an earth screen between the primary and secondary winding.

If the supply cord is damaged, it must be replaced by a specially prepared cord available through the DEWALT service organisation.

Mains Plug Replacement (U.K. & Ireland Only)

If a new mains plug needs to be fitted:

- Safely dispose of the old plug.
- Connect the brown lead to the live terminal in the plug.

- Connect the blue lead to the neutral terminal.



WARNING: No connection is to be made to the earth terminal.

Follow the fitting instructions supplied with good quality plugs. Recommended fuse: 13 A.

Using an Extension Cable

If an extension cable is required, use an approved extension cable suitable for the power input of this tool (see technical data). The minimum conductor size is 1 mm²; the maximum length is 30 m.

When using a cable reel, always unwind the cable completely.

ASSEMBLY AND ADJUSTMENTS



WARNING: To reduce the risk of injury, turn unit off and disconnect machine from power source before installing and removing accessories, before adjusting or changing set-ups or when making repairs. Be sure the trigger switch is in the OFF position. An accidental start-up can cause injury.

Inserting and Removing a Cutter (fig. 2)

1. Press and hold down the spindle lock (d).
2. Using the 22 mm wrench, loosen the collet nut (c) a few turns and insert a cutter (x).
3. Tighten the collet nut and release the spindle lock.



WARNING: Never tighten the collet nut without a cutter in the collet.

Replacing the Collet. (fig. 3)

Your router is supplied with a 1/2" collet fitted to the tool. Other precision collets are also available to suit the cutter used.

1. Separate the collet (y) from the collet nut (c) by pulling it firmly.
2. Click the new collet in place.

Setting the Electronic Speed Control Dial (fig. 1A)

DW625E

The speed is infinitely variable from 8,000 to 20,000 min⁻¹ using the electronic speed control dial (b) for uniform cutting results in all types of wood and plastics.

Turn the electronic speed control dial to the required level. The correct setting, however, is a matter of experience.

- 1 = 8,000 min⁻¹
- 2 = 12,000 min⁻¹
- 3 = 16,000 min⁻¹
- 4 = 18,000 min⁻¹
- 5 = 20,000 min⁻¹

Adjusting the Depth of Cut (fig. 1A)

Your router is equipped with a high precision depth adjustment system including a revolver depth stop (t), a measuring lens (l) and fine adjuster (q).

Quick Adjustment (fig. 1A, 4)

1. Loosen the plunge lock (n) by pulling it up.
2. Lower the router carriage until the cutter is in contact with the workpiece.
3. Tighten the plunge lock (n) by pushing it down.
4. For optimum ease of operation, the carriage return can be adapted to the required depth of cut by rotating or sliding the knurled nut (i).
5. Loosen the clamping screw.
6. Rotate the handwheel (k) until the fine adjuster (q) touches the revolver depth stop (t).
7. Set the measuring lens to a round figure (e.g. 0).
8. Adjust the depth of cut using the handwheel (k) and the measuring lens (l). The distance between the top of the revolver depth stop and the bottom of the fine adjuster is the adjusted depth of cut.
9. Tighten the clamping screw (o).

Triple Depth Adjustment Using the Revolver Depth Stop (fig. 5)

The revolver depth stop (t) can be used to set three different depths. This is particularly useful for deep cuts, performed in steps.

1. Place a depth template between the fine adjuster (q) and the revolver depth stop (t) to adjust the exact cutting depth.
2. If required, set all three screws.



WARNING: Make shallow cuts only!

Fine Adjustments (fig. 6)

When not using a depth template, or if the depth of cut needs readjustment, it is recommended to use the fine adjuster (q).

1. Adjust the depth of cut using the fine adjuster (q).
2. Read the depth of cut using the measuring lens (l) and scale (m).
3. Adapt the depth of cut to the millimeter using the handwheel (k).

Depth Adjustment with the Router Installed in Inverted Position (fig. 4)

1. Remove the cap nut (aa) and the knurled knob (i) and replace it with the height adjusting tool (DE6966) available as an option.
2. Screw the threaded end of the height adjusting tool to the threaded spindle (g).
3. Set the depth of cut using the adjuster on the height adjusting tool.



WARNING: For installing the router in inverted position, refer to the relevant instruction manual on the stationary tool.

Fitting the Parallel Fence (fig. 1A, 7)

1. Fit the guide rod (f) to the router base (u).
2. Slide the parallel fence (s) over the rods.
3. Tighten the locking bolts (e) temporarily.

Adjusting the Parallel Fence (fig. 1A, 7)

1. Draw a cutting line on the material.
2. Lower the router carriage until the cutter is in contact with the workpiece.
3. Tighten the plunge lock (n) and limit the carriage return using the knurled nut (j).
4. Position the router on the cutting line.
5. Slide the parallel fence (s) against the workpiece and tighten the locking bolts (e).
6. Adjust the parallel fence using the fine adjuster (r). The outer cutting edge of the cutter must coincide with the cutting line.
7. If required, loosen the screws (bb) and adjust the strips (cc) to obtain the desired guiding length.

Fitting the Baseplate Extension (Option) (fig. 1B, 8)

1. Fit the baseplate extension (v) to the free end of the guide rods.
2. Guide the tool with one hand on the knob (w) and the other on the opposite grip (j).

Fitting a Guide Bush (fig. 9)

Together with a template, guide bushes play a valuable part in cutting and shaping to a pattern.

- Fit the guide bush (ee) to the router base (u) using the screws (ff) as shown.



Connecting a Dust Extractor (fig. 1A, 10)

The dust extraction adaptor consists of a main section (hh), a cover (ii), a hose guide (jj), two screws (kk) and two nuts (ll).

1. Slide the cover (ii) onto the main section (hh) and let it click into place.
2. Connect a dust extractor hose to the dust extraction adaptor.
3. Loosen the screw in the top of the router and fit the hose guide (jj) as shown.

Prior to Operation

1. Check that the cutter is correctly installed in the collet.
2. Set the cutting depth.
3. Connect a dust extractor.
4. Make sure the plunge limiter is always locked before switching on.

OPERATION

Instructions for Use



WARNING: Always observe the safety instructions and applicable regulations.



WARNING: To reduce the risk of serious personal injury, turn tool off and disconnect tool from power source before making any adjustments or removing/installing attachments or accessories.

**WARNING:**

- Always observe the safety instructions and applicable regulations.
- Always move your router as indicated in fig. L (outer edges/inner edges).

Proper Hand Position (fig. 1, 12)

WARNING: To reduce the risk of serious personal injury, **ALWAYS** use proper hand position as shown.



WARNING: To reduce the risk of serious personal injury, **ALWAYS** hold securely in anticipation of a sudden reaction.

Proper hand position requires one hand on the each grip (j), as shown.

Switching On and Off (fig. 1A, 4)

1. On: pull the switch (a) up.
2. Off: press the switch (a) down.



WARNING: Loosen the plunge limiter and allow the router carriage to regain its rest position before switching off.

Using the Guide Bushes (fig. 9)

1. Secure the template to the workpiece using end clamps.
2. Select and install an appropriate guide bush (ee).
3. Subtract the diameter of the cutter from the outside diameter of the guide bush and divide by 2. This is the difference between template and workpiece.



WARNING: If the work piece is not thick enough, place it on a piece of waste wood.

Guiding Off a Batten

Where an edge guide cannot be used, it is also possible to guide the router along a batten clamped across the workpiece (with an overhang at both ends.)

Freehand Routing

Your router can also be used without any sort of guide, e.g. for signwriting or creative work.



WARNING: Make shallow cuts only! Use cutters with a max. diameter of 6 mm.

Routing with Pilot Cutters (fig. 2)

Where a parallel guide or guide bush are inappropriate, it is possible to use pilot cutters (x) for cutting shaped edges.

These include collets (6 - 12.7 mm), a height adjusting tool and router table for use in inverted position, finger jointing tools for dovetail and finger jointing jigs, dovetail jointing templates, adjustable guide bush holder and guide bushes and guide rails in various lengths.

MAINTENANCE

Your DEWALT power tool has been designed to operate over a long period of time with a minimum of maintenance. Continuous satisfactory operation depends upon proper tool care and regular cleaning.



WARNING: To reduce the risk of injury, turn unit off and disconnect machine from power source before installing and removing accessories, before adjusting or changing set-ups or when making repairs. Be sure the trigger switch is in the OFF position. An accidental start-up can cause injury.

**Lubrication**

Your power tool requires no additional lubrication.

**Cleaning**

WARNING: Blow dirt and dust out of the main housing with dry air as often as dirt is seen collecting in and around the air vents. Wear approved eye protection and approved dust mask when performing this procedure.



WARNING: Never use solvents or other harsh chemicals for cleaning the non-metallic parts of the tool. These chemicals may weaken the materials used in these parts. Use a cloth dampened only with water and mild soap. Never let any liquid get inside the tool; never immerse any part of the tool into a liquid.

Optional Accessories



WARNING: Since accessories, other than those offered by DEWALT, have not been tested with this product, use of such accessories with this tool could be hazardous. To reduce the risk of injury, only DEWALT, recommended accessories should be used with this product.

Consult your dealer for further information on the appropriate accessories.

Protecting the Environment



Separate collection. This product must not be disposed of with normal household waste.

Should you find one day that your DEWALT product needs replacement, or if it is of no further use to you, do not dispose of it with household waste. Make this product available for separate collection.



Separate collection of used products and packaging allows materials to be recycled and used again. Re-use of recycled materials helps prevent environmental pollution and reduces the demand for raw materials.

Local regulations may provide for separate collection of electrical products from the household, at municipal waste sites or by the retailer when you purchase a new product.

DEWALT provides a facility for the collection and recycling of DEWALT products once they have reached the end of their working life. To take advantage of this service please return your product to any authorised repair agent who will collect them on our behalf.

You can check the location of your nearest authorised repair agent by contacting your local DEWALT office at the address indicated in this manual. Alternatively, a list of authorised DEWALT repair agents and full details of our after-sales service and contacts are available on the Internet at: www.2helpU.com.

GUARANTEE

DEWALT is confident of the quality of its products and offers an outstanding guarantee for professional users of the product. This guarantee statement is in addition to and in no way prejudices your contractual rights as a professional user or your statutory rights as a private non-professional user. The guarantee is valid within the territories of the Member States of the European Union and the European Free Trade Area.

• 30 DAY NO RISK SATISFACTION GUARANTEE •

If you are not completely satisfied with the performance of your DEWALT tool, simply return it within 30 days, complete with all original components, as purchased, to the point of purchase, for a full refund or exchange. The product must have been subject to fair wear and tear and proof of purchase must be produced.

• ONE YEAR FREE SERVICE CONTRACT •

If you need maintenance or service for your DEWALT tool, in the 12 months following purchase, it will be undertaken free of charge at an authorised DEWALT repair agent. Proof of purchase must be produced. Includes labour. Excludes accessories and spare parts unless failed under warranty.

• ONE YEAR FULL WARRANTY •

If your DEWALT product becomes defective due to faulty materials or workmanship within 12 months from the date of purchase, DEWALT guarantees to replace all defective parts free of charge or – at our discretion – replace the unit free of charge provided that:

- The product has not been misused;
- The product has been subject to fair wear and tear;
- Repairs have not been attempted by unauthorised persons;
- Proof of purchase is produced;
- The product is returned complete with all original components.

If you wish to make a claim, contact your seller or check the location of your nearest authorised DEWALT repair agent in the DEWALT catalogue or contact your DEWALT office at the address indicated in this manual. A list of authorised DEWALT repair agents and full details of our after-sales service is available on the Internet at: www.2helpU.com.

DIRECCIONADORA DW624, DW625E

¡Enhorabuena!

Ha elegido una herramienta DEWALT. Años de experiencia, innovación y un exhaustivo desarrollo de productos hacen que DEWALT sea una de las empresas más fiables para los usuarios de herramientas eléctricas profesionales.

Datos técnicos

		DW624	DW625E
Voltaje	V _{DC}	230	230
Tipo		1	6
Potencia absorbida	W	1.600	2.000
Potencia de salida	W	960	1,110
Velocidad en vacío	min-1	20.000	8.000–20.000
Trayecto de direccionadora		2 columnas	2 columnas
Par de trayecto de direccionadora	mm	62	62
Tope de profundidad de regreso		3 pasos, con graduación y fino ajuste	3 pasos con graduación y fino ajuste
Tamaño de pinza	inch	1/2	1/2
Diámetro máximo de la fresa	mm	50	50
Peso	kg	5,2	5,2
L _{PA} (presión acústica)	dB(A)	96	92
K _{PA} (incertidumbre de la presión acústica)	dB(A)	3	3
L _{WA} (potencia acústica)	dB(A)	103	100
K _{WA} (incertidumbre de la potencia acústica)	dB(A)	2,9	3,4

Valores totales de vibración (suma de vectores teniendo en cuenta los tres ejes) determinados de acuerdo con la norma EN 60745:

Valor de la emisión de vibración a _h			
a _h =	m/s ²	4,6	3,1
Incertidumbre K =	m/s ²	2,6	1,5

El nivel de emisión de vibración que figura en esta hoja de información se ha medido de conformidad con una prueba normalizada proporcionada en la EN 60745 y puede utilizarse para comparar una

herramienta con otra. Puede usarse para una evaluación preliminar de exposición.



ADVERTENCIA: El nivel de emisión de vibración declarado representa las principales aplicaciones de la herramienta. Sin embargo, si se utiliza la herramienta para distintas aplicaciones, con accesorios diferentes o mal mantenidos, la emisión de vibración puede variar. Esto puede aumentar considerablemente el nivel de exposición durante el periodo total de trabajo.

Una valoración del nivel de exposición a la vibración debería tener en cuenta también las veces en que la herramienta está apagada o cuando está en funcionamiento pero no realizando ningún trabajo. Esto puede reducir considerablemente el nivel de exposición durante el periodo total de trabajo.

Identifique medidas de seguridad adicionales para proteger al operador de los efectos de la vibración tales como: ocuparse del mantenimiento de la herramienta y los accesorios, mantener las manos calientes y organizar los patrones de trabajo.

Fusibles

Europa herramientas de 230 V 10 Amperios, en la red

Definiciones: Pautas de seguridad

Las definiciones que figuran a continuación describen el grado de intensidad correspondiente a cada término de alarma. Lea el manual y preste atención a estos símbolos.



PELIGRO: Indica una situación peligrosa inminente que, de no evitarse, ocasionará la muerte o una lesión grave.



ADVERTENCIA: Indica una situación potencialmente peligrosa que, de no evitarse, podría ocasionar la muerte o una lesión grave.



ATENCIÓN: Indica una situación potencialmente peligrosa que, de no evitarse, puede ocasionar una **lesión de poca o modera gravedad**.

AVISO: Indica una práctica **no relacionada con las lesiones personales** que, de no evitarse, puede ocasionar **daños materiales**.



Indica riesgo de descarga eléctrica.



Indica riesgo de incendio.

Declaración de conformidad CE

DIRECTRIZ DE LA MAQUINARIA



DW624, DW625E

DEWALT declara que los productos descritos bajo "datos técnicos" son conformes a las normas: 2006/42/EC, EN 60745-1, EN 60745-2-17.

Estos productos son conformes también a la Directriz 2004/108/EC. Si desea más información, póngase en contacto con DEWALT en la dirección indicada a continuación o bien consulte la parte posterior de este manual.

El que suscribe es responsable de la compilación del archivo técnico y realiza esta declaración en representación de DEWALT.

Horst Grossmann
Vicepresidente de Ingeniería y Desarrollo de Productos
DEWALT, Richard-Klinger-Straße 11,
D-65510, Idstein, Alemania

31.12.2009



ADVERTENCIA: Para reducir el riesgo de lesiones, lea el manual de instrucciones.

Advertencias de seguridad generales para herramientas eléctricas



¡ADVERTENCIA! Lea todas las advertencias de seguridad y todas las instrucciones. El incumplimiento de las advertencias e instrucciones podría provocar una descarga eléctrica, un incendio y/o lesiones graves.

CONSERVE TODAS LAS ADVERTENCIAS E INSTRUCCIONES PARA FUTURAS CONSULTAS

El término "herramienta eléctrica" que aparece en las advertencias se refiere a la herramienta eléctrica que funciona a través de la red eléctrica (con cable) o a la herramienta eléctrica que funciona con batería (sin cable).

1) SEGURIDAD EN EL ÁREA DE TRABAJO

- Mantenga el área de trabajo limpia y bien iluminada.** Las áreas en desorden u oscuras pueden provocar accidentes.
- No utilice herramientas eléctricas en atmósferas explosivas, como ambientes donde haya polvo, gases o líquidos inflamables.** Las herramientas eléctricas originan chispas que pueden inflamar el polvo o los gases.
- Mantenga alejados a los niños y a las personas que estén cerca mientras utiliza una herramienta eléctrica.** Las distracciones pueden ocasionar que pierda el control.

2) SEGURIDAD ELÉCTRICA

- Los enchufes de las herramientas eléctricas deben corresponderse con la toma de corriente. No modifique nunca el enchufe de ninguna forma. No utilice ningún enchufe adaptador con herramientas eléctricas conectadas a tierra.** Los enchufes no modificados y las tomas de corriente correspondientes reducirán el riesgo de descarga eléctrica.
- Evite el contacto del cuerpo con superficies conectadas a tierra como tuberías, radiadores, cocinas económicas y frigoríficos.** Existe un mayor riesgo de descarga eléctrica si tiene el cuerpo conectado a tierra.
- No exponga las herramientas eléctricas a la lluvia ni a condiciones húmedas.** Si entra agua a una herramienta eléctrica aumentará el riesgo de descarga eléctrica.
- No someta el cable de alimentación a presión innecesaria. No use nunca el cable para transportar, tirar de la herramienta eléctrica o desenchufarla. Mantenga el cable alejado del calor,**

aceite, bordes afilados y piezas en movimiento. Los cables dañados o enredados aumentan el riesgo de descarga eléctrica.

- e) **Quando esté utilizando una herramienta eléctrica al aire libre, use un cable alargador adecuado para uso en exteriores.** *La utilización de un cable adecuado para el uso en exteriores reduce el riesgo de descarga eléctrica.*
- f) **Si no puede evitar utilizar una herramienta eléctrica en un lugar húmedo, use un suministro protegido con un dispositivo de corriente residual.** *El uso de un dispositivo de corriente residual reduce el riesgo de descarga eléctrica.*

3) SEGURIDAD PERSONAL

- a) **Manténgase alerta, esté atento a lo que hace y use el sentido común cuando utilice una herramienta eléctrica. No maneje una herramienta eléctrica cuando esté cansado o bajo los efectos de drogas, medicamentos o alcohol.** *Un momento de falta de atención cuando se manejan las herramientas eléctricas puede ocasionar lesiones personales graves.*
- b) **Use un equipo protector personal. Utilice siempre protección ocular.** *El uso del equipo protector como mascarillas antipolvo, calzado antideslizante, casco o protección auditiva para condiciones apropiadas reducirá las lesiones personales.*
- c) **Evite la puesta en funcionamiento involuntaria. Asegúrese de que el interruptor esté en posición de apagado antes de conectar con la fuente de alimentación y/o la batería, de levantar o transportar la herramienta.** *El transportar herramientas eléctricas con el dedo puesto en el interruptor o herramientas eléctricas activadoras que tengan el interruptor encendido puede provocar accidentes.*
- d) **Saque toda llave de ajuste o llave inglesa antes de encender la herramienta eléctrica.** *Una llave inglesa u otra llave que se deje puesta en una pieza en movimiento de la herramienta eléctrica pueden ocasionar lesiones personales.*
- e) **No intente extender las manos demasiado. Mantenga un apoyo firme sobre el suelo y conserve el equilibrio en todo momento.** *Esto permite un mejor control de la herramienta eléctrica en situaciones inesperadas.*
- f) **Vístase debidamente. No se ponga ropa suelta o joyas. Mantenga el pelo, la ropa y los guantes alejados de las piezas móviles.** *La ropa suelta, las joyas y el pelo largo pueden quedar atrapados en las piezas en movimiento.*
- g) **Si se suministran dispositivos para la conexión del equipo de extracción y recogida de polvo, asegúrese de que estén conectados y de que se usen adecuadamente.** *El uso de equipo de recogida de polvo puede reducir los riesgos relacionados con el polvo.*

4) USO Y CUIDADO DE LAS HERRAMIENTAS ELÉCTRICAS

- a) **No fuerce la herramienta eléctrica. Use la herramienta eléctrica correcta para su trabajo.** *La herramienta eléctrica correcta funcionará mejor y con mayor seguridad si se utiliza de acuerdo con sus características técnicas.*
- b) **No utilice la herramienta eléctrica si no puede encenderse y apagarse con el interruptor.** *Toda herramienta eléctrica que no pueda controlarse con el interruptor es peligrosa y debe ser reparada.*
- c) **Desconecte el enchufe de la fuente de alimentación y/o la batería de la herramienta eléctrica antes de realizar ajustes, cambiar accesorios o guardar las herramientas eléctricas.** *Dichas medidas de seguridad preventivas reducen el riesgo de poner en marcha la herramienta eléctrica accidentalmente.*
- d) **Guarde las herramientas eléctricas que no esté utilizando fuera del alcance de los niños y no permita que utilicen la herramienta eléctrica las personas que no estén familiarizadas con ella o con estas instrucciones.** *Las herramientas eléctricas son peligrosas en manos de personas no capacitadas.*
- e) **Ocúpese del mantenimiento de las herramientas eléctricas. Compruebe si hay desalineación o bloqueo de las piezas en movimiento, rotura de piezas y otras condiciones que puedan afectar el funcionamiento de la herramienta eléctrica.** *Si la herramienta eléctrica está dañada, llévela para que sea reparada antes de utilizarla. Se ocasionan muchos accidentes por el mal mantenimiento de las herramientas eléctricas.*
- f) **Mantenga las herramientas para cortar afiladas y limpias.** *Hay menos probabilidad de que las herramientas para cortar con bordes afilados se bloqueen y son más fáciles de controlar.*

- g) **Use la herramienta eléctrica, los accesorios y las brocas de la herramienta etc., conforme a estas instrucciones teniendo en cuenta las condiciones de trabajo y el trabajo que vaya a realizarse.**
El uso de la herramienta eléctrica para operaciones que no sean las previstas puede ocasionar una situación peligrosa.

5) SERVICIO

- a) **Lleve su herramienta eléctrica para que sea reparada por una persona cualificada para realizar las reparaciones que use sólo piezas de recambio idénticas.** Así se asegurará que se mantenga la seguridad de la herramienta eléctrica.

Normas específicas de seguridad adicionales para cortadoras

- *Utilice siempre las cortadoras con un diámetro de vástago que corresponda al tamaño de la boquilla instalada en su herramienta.*
- *Utilice siempre cortadoras adecuadas para una velocidad de 30.000 min⁻¹ y señalizadas correctamente.*
- *No utilice nunca cortadoras cuyo diámetro supere el diámetro máximo indicado en los datos técnicos.*

Esta direccionadora ha sido diseñada para aceptar cortes profesionales de tipo recto, perfilado, reducido y ranurado con una velocidad mínima de 30.000/min.



¡ADVERTENCIA! Tenga siempre en cuenta las siguientes condiciones obligatorias:

- *Utilice un diámetro de vástago de 12 mm para las cortadoras rectas, de reducción, perfiladas y ranuradas*
- *Diámetro máximo de corte:*
DW624: 40 mm a una profundidad de corte de 35 mm
DW625E: 50mm a 35 mm de corte profundidad
DW624 & DW625E
Cortadora ranurada: 50 mm a 6 mm de profundidad de corte

Riesgos residuales

A pesar del cumplimiento de las normas de seguridad pertinentes y del uso de dispositivos de seguridad, existen determinados riesgos residuales que no pueden evitarse. Los riesgos son los siguientes:

- *Deterioro auditivo.*
- *Riesgo de lesión personal debido a partículas volantes.*
- *Riesgo de quemaduras debido a los accesorios que se calientan durante el funcionamiento.*
- *Riesgo de lesión personal debido al uso prolongado.*

Marcas sobre la herramienta

En la herramienta se muestran los siguientes pictogramas:



Antes de usarse, lea el manual de instrucciones.

POSICIÓN DEL CÓDIGO DE FECHA (FIG. 1)

El Código de fecha (nn), que contiene también el año de fabricación, viene impreso en la caja protectora.

Ejemplo:

2010 XX XX

Año de fabricación

Contenido del embalaje

El embalaje contiene:

- 1 Direccionadora
- 1 Hendidura paralela con ajuste preciso y varillas de guía
- 1 Llave#22
- 1 Adaptador de extracción de polvo
- 1 Cepillo de guía
- 1 Manual de instrucciones
- 1 Dibujo despiezado
- *Compruebe si la herramienta, piezas o accesorios han sufrido algún desperfecto durante el transporte.*
- *Tómese el tiempo necesario para leer detenidamente y comprender este manual antes de utilizar la herramienta.*

Descripción (fig. 1A, 1B)



ADVERTENCIA: Jamás altere la herramienta eléctrica ni ninguna de sus piezas. Podrían producirse lesiones personales o daños.

- a. Interruptor de encendido/apagado
- b. Botón de control de velocidad (DW625E)
- c. Perno de boquilla
- d. Bloqueo del eje
- e. Perno de bloqueo de la hendidura paralela
- f. Varillas de guía para la hendidura paralela
- g. Eje roscado
- h. Tope
- i. Tuerca moleteada
- j. Agarres
- k. Rueda manual
- l. Lentes de medida
- m. Balanza
- n. Bloqueo de penetración
- o. Tuerca de fijación
- p. Tope de profundidad
- q. Ajustador preciso para el tope de profundidad
- r. Ajustador preciso para la hendidura paralela
- s. Hendidura paralela
- t. Tope de profundidad de regreso
- u. Base de direccionadora
- v. Extensión del plato de base
- w. Rueda de guía

USO PREVISTO

Su direccionadora de alto rendimiento de DEWALT DW624/DW625E ha sido diseñada para realizar operaciones pesadas profesionales de direccionamiento de aplicaciones de madera, productos de madera y plástico.

NO debe usarse en condiciones húmedas ni en presencia de líquidos o gases inflamables.

Estas direccionadoras son herramientas eléctricas profesionales.

NO permita que los niños toquen la herramienta. El uso por parte de operadores inexpertos requiere supervisión.

Seguridad eléctrica

El motor eléctrico está concebido para un solo voltaje. Compruebe siempre que el voltaje suministrado corresponda al indicado en la placa de características.



Su herramienta DEWALT tiene doble aislamiento conforme a la norma EN 60745, por lo que no se requiere conexión a tierra.

Si el cable de suministro está dañado, debe reemplazarse por un cable especialmente preparado disponible a través de la organización de servicios de DEWALT.

Uso de un alargador

En caso de que sea necesario utilizar un alargador, use uno aprobado y apto para la potencia de esta herramienta (véanse los datos técnicos). El tamaño mínimo del conductor es 1 mm²; la longitud máxima es 30 m.

Si utiliza un carrete de cable, desenrolle siempre el cable completamente.

MONTAJE Y AJUSTES



ADVERTENCIA: Para disminuir el riesgo de lesiones, apague la máquina y desconéctala del suministro eléctrico antes de instalar y quitar accesorios y antes de hacer ajustes, cambios de configuración o reparaciones.

Compruebe que el interruptor de puesta en marcha esté en la posición OFF. La puesta en marcha accidental puede causar lesiones.

Introducir y retirar una cuchilla (fig. 2)

1. Pulse y mantenga pulsado el bloqueo del eje (d).
2. Utilizando la llave de 22 mm, afloje el perno de la boquilla (c) dando varios giros e introduzca una cuchilla (x).
3. Apriete el perno de la boquilla y suelte el bloqueo del eje.



ADVERTENCIA: No apriete nunca el perno de la boquilla con una cuchilla dentro de la boquilla.

Sustitución de la boquilla. (fig. 3)

Su direccionadora se le ha suministrado con una boquilla de 1/2" fijada en la herramienta. También se encuentran disponibles otras boquillas de precisión para adaptarse a la cuchilla utilizada.

1. Separe la boquilla (y) del perno de la boquilla (c) tirando con firmeza.
2. Inserte la nueva boquilla en su lugar.

Fijación del botón de control de velocidad electrónica (fig. 1A)

DW625E

La velocidad puede variar mucho de 8.000 a 20.000 min⁻¹ utilizando el botón de control de velocidad electrónica (b) para uniformar los resultados de corte en todo tipo de maderas y plásticos.

Gire la rueda de control de velocidad electrónica hacia el nivel deseado. No obstante, la obtención de la configuración adecuada es una cuestión de experiencia.

- 1 = 8.000 min⁻¹
- 2 = 12.000 min⁻¹
- 3 = 16.000 min⁻¹
- 4 = 18.000 min⁻¹
- 5 = 20.000 min⁻¹

Ajuste de la profundidad de corte (fig. 1A)

Su direccionadora está equipada con un sistema de ajuste de profundidad de precisión que incluye un tope de profundidad de regreso (t), una lente de medida (l) y un ajustador de precisión (q).

Ajuste rápido (fig. 1A, 4)

1. Afloje el bloqueo de hendidura (n) tirando del mismo hacia arriba.
2. Afloje el trayecto de la direccionadora hasta que la cuchilla entre en contacto con la pieza de trabajo.
3. Apriete el bloqueo de hendidura (n) tirando del mismo hacia abajo.
4. Para lograr un funcionamiento más fácil, el regreso del trayecto debe adaptarse a la profundidad necesaria de corte girando o desplazando la tuerca moleteada (i).
5. Afloje la tuerca de fijación.
6. Gire la rueda manual (k) hasta que el ajustador de precisión (q) toque el tope de profundidad de regreso (t).

7. Fije la lente de medida en una cifra entera (por ej, 0).
8. Ajuste la profundidad de corte utilizando la rueda manual (k) y la lente de medida (l). La distancia entre el tope de profundidad de regreso y la parte inferior del ajustador de precisión es la profundidad de corte ajustada.
9. Apriete la tuerca de fijación (o).

Ajuste triple de profundidad utilizando el tope de profundidad de regreso (fig. 5)

El tope de profundidad de regreso (t) puede utilizarse para fijar tres profundidades distintas. Es concretamente útil para realizar cortes de profundidad en varias etapas.

1. Coloque un modelo de profundidad entre el ajustador de precisión (q) y el tope de profundidad de regreso (t) para ajustar la profundidad exacta de corte.
2. Si es necesario, fije las tres tuercas.



ADVERTENCIA: ¡Realice sólo cortes superficiales!

Ajustes de precisión (fig. 6)

Cuando no utilice un modelo de profundidad, o si la profundidad del corte debe reajustarse, le aconsejamos que utilice el ajustador de precisión (q).

1. Ajuste la profundidad de corte utilizando el ajustador de precisión (q).
2. Lea la profundidad del corte utilizando las lentes de medida (l) y la escala (m).
3. Adapte la profundidad del corte al milímetro utilizando la rueda manual (k).

Ajuste de profundidad con la direccionadora instalada en posición invertida (fig. 4)

1. Retire la tuerca ciega (aa) y la tuerca moleteada (i) y sustitúyala con la herramienta de ajuste de altura (DE6966) disponible como opción.
2. Apriete el cabo ranurado de la herramienta de ajuste de altura al eje ranurado (g).
3. Fije la profundidad de corte utilizando el ajustador en la herramienta de ajuste de altura.



ADVERTENCIA: Para instalar la direccionadora en posición invertida, véase el manual correspondiente de instrucciones acerca de la herramienta fija.

Ajuste de la hendidura paralela (fig. 1A, 7).

1. Fije la varilla de guía (f) a la base de la direccionadora (u).
2. Deslice la hendidura paralela (s) sobre las varillas.
3. Apriete los pernos de bloqueo (e) temporalmente.

Ajuste de la hendidura paralela (fig. 1A, 7).

1. Trace una línea de corte sobre el material.
2. Afloje el trayecto de la direccionadora hasta que la cuchilla entre en contacto con la pieza de trabajo.
3. Apriete el bloqueo de penetración (n) y limite el regreso del trayecto utilizando la tuerca moleteada (i).
4. Coloque la direccionadora sobre la línea de corte.
5. Deslice la hendidura paralela (s) frente a la pieza de trabajo y apriete los pernos de bloqueo (e).
6. Ajuste la hendidura paralela utilizando el ajustador de precisión (r). El borde de corte exterior de la cuchilla deberá coincidir con la línea de corte.
7. Si es necesario, afloje las tuercas (bb) y ajuste las bandas (cc) para obtener el largo de guía deseado.

Ajuste de la extensión del plato de base (opción) (fig. 1B, 8)

1. Ajuste la extensión del plato de base (v) al extremo libre de las varillas de guía.
2. Oriente la herramienta con una mano en la rueda (w) y la otra en el agarre opuesto (j).

Ajuste del cepillo de guía (fig. 9)

Junto con el modelo, los cepillos de guía tienen una misión importante en el corte y en la forma de un modelo.

- Ajuste el cepillo de guía (ee) a la base de la direccionadora (u) utilizando las tuercas (ff) tal y como aparece en la ilustración.



Conexión de un dispositivo de extracción de polvo (fig. 1A, 10)

El adaptador de extracción de polvo consta de una sección principal (hh), una cubierta (ii), una guía de conducto (jj), dos tuercas (kk) y dos pernos (ll).

1. Deslice la cubierta (ii) hasta la sección principal (hh) y deje que se coloque en su lugar.
2. Conecte el tubo de extracción de polvo al adaptador de extracción de polvo.
3. Afloje la tuerca de la parte superior de la direccionadora y apriete la guía del conducto (jj) tal y como aparece en la ilustración.

Antes de usar la máquina

1. Compruebe que la cuchilla se ha instalado correctamente en la boquilla.
2. Fije la profundidad de corte.
3. Conecte un dispositivo de extracción de polvo.
4. Compruebe que el limitador de penetración está bloqueado siempre antes de encender la máquina.

FUNCIONAMIENTO

Instrucciones de uso



ADVERTENCIA: Respete siempre las instrucciones de seguridad y las normas aplicables.



ADVERTENCIA: Para disminuir el riesgo de lesiones personales graves, apague la herramienta y desconéctela de la fuente de alimentación antes de realizar ajuste alguno o de poner o quitar acoplamiento o accesorios.



ADVERTENCIA:

- Respete siempre las instrucciones de seguridad y las normas aplicables.
- Desplace siempre su direccionadora tal y como se indica en la fig. L (bordes exteriores e interiores).

Posición adecuada de las manos (fig. 1, 12)



ADVERTENCIA: Para reducir el riesgo de daños personales graves, utilice **SIEMPRE** una posición adecuada de las manos, tal y como se muestra en la figura.



ADVERTENCIA: Para reducir el riesgo de daños personales graves, mantenga, **SIEMPRE** con firmeza para anticipar reacciones repentinas.

La posición adecuada de las manos exige que una mano repose en cada empuñadura (i) tal y como se indica en la ilustración.

Encendido y apagado (fig. 1A, 4)

1. Encendido: empuje el interruptor (a) hacia arriba.
2. Apagado: empuje el interruptor (a) hacia abajo.



ADVERTENCIA: Afloje el limitador de penetración y deje que el trayecto de la direccionadora recupere su posición de descanso antes de apagar la máquina.

Uso de los cepillos de guía (fig. 9)

1. Fije el modelo en la pieza de trabajo utilizando las fijaciones finales.
2. Seleccione e instale un cepillo de guía adecuado (ee).
3. Reste el diámetro de la cuchilla al diámetro exterior del cepillo de guía y divida por 2. Esta es la diferencia entre el modelo y la pieza de trabajo.



ADVERTENCIA: Si la pieza de trabajo no es lo suficientemente gruesa, colóquela sobre una madera.

Orientación de un listón

Cuando no puede utilizarse una guía de borde, también podrá guiar la direccionadora con un listón unido a la pieza de trabajo (con un saliente en ambos extremos).

Direccionamiento libre

También podrá utilizar su direccionadora sin ningún tipo de guía, como por ejemplo, para escribir firmas o realizar trabajos creativos.



ADVERTENCIA: ¡Realice sólo cortes superficiales! Utilice cuchillas con un diámetro máximo de 6 mm.

Direccionamiento con cuchillas piloto (fig. 2)

Cuando no conviene utilizar una guía paralela o un cepillo de guía, es posible utilizar cuchillas piloto (x) para cortar bordes afilados.

Estas incluyen boquillas (6 - 12.7 mm), una herramienta de ajuste de altura y una mesa de direccionamiento para utilizar en posición invertida, herramientas de unión manuales para encajes y plantillas de unión manuales, modelos de unión de encajes, soporte de cepillo de guía ajustable y cepillos de guía, así como rieles de guía de varias longitudes.

MANTENIMIENTO

Su herramienta eléctrica DEWALT ha sido diseñada para funcionar mucho tiempo con un mínimo de mantenimiento. Que siga funcionando satisfactoriamente depende del buen cuidado de la herramienta y de su limpieza periódica.



ADVERTENCIA: Para disminuir el riesgo de lesiones, apague la máquina y desconéctala del suministro eléctrico antes de instalar y quitar accesorios y antes de hacer ajustes, cambios de configuración o reparaciones.

Compruebe que el interruptor de puesta en marcha esté en la posición OFF. La puesta en marcha accidental puede causar lesiones.



Lubricación

Su herramienta eléctrica no requiere lubricación adicional.



Limpieza



ADVERTENCIA: Elimine con aire seco la suciedad y el polvo de la carcasa principal tan pronto como se advierta su acumulación en las rejillas de ventilación o en sus proximidades. Cuando lleve a cabo este procedimiento póngase una protección ocular aprobada y una mascarilla antipolvo aprobada.



ADVERTENCIA: *Jamás use disolventes u otros productos químicos fuertes para limpiar las piezas no metálicas de la herramienta. Dichos productos químicos pueden debilitar los materiales con los que están construidas estas piezas. Use un paño humedecido únicamente con agua y jabón suave. Jamás permita que le entre líquido alguno a la herramienta ni sumerja ninguna parte de la misma en líquido.*

agente de reparaciones autorizado, que lo recogerá en nuestro nombre.

Puede comprobar dónde se encuentra su agente de reparaciones más cercano contactando con la oficina DEWALT de su zona en la dirección indicada en este manual. También puede obtener una lista de agentes de reparaciones autorizados de DEWALT y todos los detalles de nuestro servicio después de la venta en Internet en www.2helpU.com.

Accesorios opcionales



ADVERTENCIA: *Dado que los accesorios que no sean los suministrados por DEWALT no han sido sometidos a pruebas con este producto, el uso de tales accesorios con esta herramienta podría ser peligroso. Para disminuir el riesgo de lesiones, con este producto se deben usar exclusivamente accesorios recomendados por DEWALT.*

Consulte a su proveedor si desea información más detallada sobre los accesorios apropiados.

Proteger el medio ambiente



Recogida selectiva. Este producto no debe desecharse con los residuos domésticos normales.

Si un día descubre que tiene que cambiar su producto DEWALT, o ya no le sirve, no lo deseche con los desechos domésticos. Saque el producto para la recogida selectiva.



La recogida selectiva de productos usados y embalaje permite que los materiales sean reciclados y utilizados de nuevo. La reutilización de los materiales reciclados ayuda a prevenir la contaminación ambiental y reduce la demanda de las materias primas.

Los reglamentos locales pueden proporcionar la recogida selectiva de productos eléctricos del hogar en sitios de desechos municipales o por el minorista cuando usted compre un producto nuevo.

DEWALT proporciona una instalación para la recogida y reciclaje de los productos DEWALT una vez que hayan llegado al final de su vida útil. Para aprovechar este servicio devuelva su producto a un

GARANTÍA

DEWALT tiene plena confianza en la calidad de sus productos y ofrece una excepcional garantía para los usuarios profesionales del producto. Esta declaración de garantía es adicional a sus derechos contractuales como usuario profesional y a sus derechos legales como usuario particular no profesional y no perjudica de ningún modo dichos derechos. La garantía es válida dentro de los territorios de los Estados Miembros de la Unión Europea y del Área de Libre Comercio Europea.

• **GARANTÍA DE SATISFACCIÓN
DE 30 DÍAS SIN RIESGO** •

Si no está totalmente satisfecho con el rendimiento de su herramienta DEWALT, sólo tiene que devolverla al punto de compra en un plazo de 30 días, completa con todos los componentes originales, tal y como la compró, para un reembolso completo o cambio. El producto debe haber estado sujeto a un desgaste lógico y normal y debe presentarse prueba de compra.

• **CONTRATO DE MANTENIMIENTO
GRATIS POR UN AÑO** •

Si necesita mantenimiento o revisión de su herramienta DEWALT en los 12 meses siguientes a la compra, se realizará gratuitamente por un agente de reparaciones autorizado de DEWALT. Debe presentarse prueba de compra. Incluye mano de obra. Excluye los accesorios y las piezas de repuesto a menos que hayan fallado bajo garantía.

• **GARANTÍA COMPLETA DE UN AÑO** •

Si su producto DEWALT está defectuoso debido a fallos de material o fabricación, en un plazo de 12 meses a partir de la fecha de compra, garantizamos reemplazar todas las piezas defectuosas gratuitamente o, a nuestra discreción, cambiar el aparato gratis siempre que:

- El producto no se haya utilizado mal;
- El producto se haya sometido a un desgaste lógico y normal;
- No se hayan intentado hacer reparaciones por personas no autorizadas;
- Se presente prueba de compra.
- El producto se devuelva completo con todos los componentes originales.

Si desea hacer una reclamación, contacte con su vendedor o compruebe dónde se encuentra su agente de reparaciones autorizado de DEWALT más cercano en el catálogo de DEWALT o póngase en contacto con su oficina de DEWALT en la dirección indicada en este manual. Puede obtener una lista de agentes de reparaciones autorizados de DEWALT y todos los detalles de nuestro servicio después de la venta en Internet en: **www.2helpU.com**.

DÉFONCEUSE

DW624, DW625E

Félicitations !

Vous avez choisi un outil DEWALT. Des années d'expertise dans le développement et l'innovation de ses produits ont fait de DEWALT, le partenaire privilégié des utilisateurs professionnels d'outils électriques.

Fiche technique

		DW624	DW625E
Tension	V _{DC}	230	230
Type		1	6
Puissance consommée	W	1.600	2.000
Puissance utile	W	960	1.110
Vitesse à vide	min ⁻¹	20.000	8.000–20.000
Chariot		2 colonnes	2 colonnes
Course du chariot	mm	62	62
Butée révoluer		3 positions, avec graduation et réglage fin	3-positions, avec graduation et réglage fin
Pince de serrage	inch	1/2	1/2
Diamètre des fraises, max.	mm	50	50
Poids	kg	5,2	5,2
L _{PA} (pression acoustique)	dB(A)	96	92
K _{PA} (incertitude de pression acoustique)	dB(A)	3	3
L _{WA} (puissance acoustique)	dB(A)	103	100
K _{WA} (incertitude de puissance acoustique)	dB(A)	2,9	3,4

Valeurs du taux de vibrations (somme vectorielle de triaxialité) déterminées conformément à la norme EN 60745 :

Valeur d'émission de vibration a _h			
a _h =	m/s ²	4,6	3,1
Incertitude K =	m/s ²	2,6	1,5

Le taux d'émission de vibrations indiqué dans ce feuillet informatif a été mesuré conformément à une méthode d'essai normalisé établie par EN 60745, et peut être utilisé pour comparer un outil à un autre. Il peut également être utilisé pour effectuer une évaluation préliminaire de l'exposition.



AVERTISSEMENT : le taux d'émission de vibrations déclaré correspond aux applications principales de l'outil. Néanmoins, si l'outil est utilisé pour différentes applications ou est mal entretenu, ce taux d'émission de vibrations pourra varier. Ces éléments peuvent augmenter considérablement le niveau d'exposition sur la durée totale de travail.

Toute estimation du degré d'exposition à des vibrations doit également prendre en compte les heures où l'outil est mis hors tension ou lorsqu'il tourne sans effectuer aucune tâche. Ces éléments peuvent réduire sensiblement le degré d'exposition sur la durée totale de travail.

Identifier des mesures de sécurité supplémentaires pour protéger l'opérateur contre les effets nocifs des vibrations telles que : maintenance de l'outil et des accessoires, maintenir la température des mains élevée, organisation du travail.

Fusibles

Europe	Outils 230 V	10 ampères, secteur
--------	--------------	---------------------

Définitions : consignes de sécurité

Les définitions ci-après décrivent le degré de risques associé à chaque balise. Lire soigneusement la notice d'instructions et respecter ces symboles.



DANGER : indique une situation de danger imminent qui, si rien n'est fait pour l'éviter, **aura** comme conséquences la **mort ou des dommages corporels graves**.



AVERTISSEMENT : indique une situation de danger potentiel qui, si rien n'est fait pour l'éviter, **pourra** avoir comme conséquences la **mort ou des dommages corporels graves**.



ATTENTION : indique une situation de danger potentiel qui, si rien n'est fait pour l'éviter, **pourrait** avoir comme conséquences des **dommages corporels mineurs ou moindres**.

AVIS : indique une pratique ne posant aucun risque de dommages corporels, mais qui par contre, si rien n'est fait pour l'éviter, pourrait poser des risques de dommages matériels.



Indique des risques de décharges électriques.



Indique des risques d'incendie.

Certificat de conformité CE

DIRECTIVES MACHINES



DW624, DW625E

DEWALT certifie que les produits décrits dans le paragraphe « Fiche technique » sont conformes aux normes :

2006/42/EC, EN 60745-1, EN 60745-2-17.

Ces produits sont également conformes aux normes 2004/108/EC. Pour plus d'informations, veuillez contacter DEWALT à l'adresse suivante ou vous reporter au dos de cette notice d'instructions.

Le soussigné est responsable de la compilation du fichier technique et fait cette déclaration au nom de DEWALT.

H. Grossmann

Horst Grossmann
Vice Président de l'Ingénierie et du développement produit
DEWALT, Richard-Klinger-Straße 11,
D-65510, Idstein, Allemagne

31.12.2009



AVERTISSEMENT : pour réduire tout risque de dommages corporels, lire la notice d'instructions

Consignes de sécurité générales propres aux outils électriques



AVERTISSEMENT ! lire toutes les directives et consignes de sécurité.

Tout manquement aux directives et consignes ci-inclues comporte des risques de décharges électriques, d'incendie et/ou de dommages corporels graves.

CONSERVER TOUTES CES DIRECTIVES ET CONSIGNES À TITRE DE RÉFÉRENCE

Le terme « outil électrique » mentionné dans les avertissements ci-après se rapporte aux outils alimentés sur secteur (avec fil) ou par piles (sans fil).

1) SÉCURITÉ - AIRE DE TRAVAIL

- Maintenir l'aire de travail propre et bien éclairée.** Les lieux sombres ou encombrés sont propices aux accidents.
- Ne pas utiliser un outil électrique dans un milieu déflagrant, comme en présence de liquides, gaz ou poussières inflammables.** Les outils électriques peuvent produire des étincelles qui pourraient enflammer toute émanation ou poussière ambiante.
- Maintenir à l'écart les enfants, ou toute autre personne, lors de l'utilisation d'un outil électrique.** Toute distraction pourrait faire perdre la maîtrise de l'appareil.

2) SÉCURITÉ – ÉLECTRICITÉ

- La fiche électrique de l'outil doit correspondre à la prise murale. Ne modifier la fiche en aucune façon. Ne pas utiliser de fiche d'adaptation avec un outil électrique mis à la terre (masse).** L'utilisation de fiches d'origine et de prises appropriées réduira tout risque de décharges électriques.
- Éviter tout contact corporel avec des éléments mis à la terre comme : tuyaux, radiateurs, cuisinières ou réfrigérateurs.** Les risques de décharges électriques augmentent lorsque le corps est mis à la terre.
- Ne pas exposer les outils électriques à la pluie ou à l'humidité.** Tout contact d'un outil électrique avec un liquide augmente les risques de décharges électriques.
- Ne pas utiliser le cordon de façon abusive. Ne jamais utiliser le cordon pour transporter, tirer ou débrancher un outil électrique. Protéger le cordon de toute source de chaleur, de l'huile, et de tout bord tranchant ou pièce mobile.** Les cordons endommagés ou emmêlés

augmentent les risques de décharges électriques.

- e) **En cas d'utilisation d'un outil électrique à l'extérieur, utiliser systématiquement une rallonge conçue à cet effet.** Cela diminuera tout risque de décharges électriques.
- f) **Si on ne peut éviter d'utiliser un outil électrique en milieu humide, utiliser un circuit protégé par un dispositif de courant résiduel (RCD).** Cela réduira tout risque de décharges électriques.

3) SÉCURITÉ INDIVIDUELLE

- a) **Rester systématiquement vigilant et faire preuve de jugement lorsqu'on utilise un outil électrique. Ne pas utiliser d'outil électrique en cas de fatigue ou sous l'influence de drogues, d'alcool ou de médicaments.** Tout moment d'inattention pendant l'utilisation d'un outil électrique comporte des risques de dommages corporels graves.
- b) **Porter un équipement de protection individuel. Porter systématiquement un dispositif de protection oculaire.** Le fait de porter un masque anti-poussières, des chaussures antidérapantes, un casque de sécurité ou un dispositif de protection auditive, lorsque la situation le requiert, réduira les risques de dommages corporels.
- c) **Prévenir tout démarrage accidentel. S'assurer que l'interrupteur est en position d'arrêt avant de brancher l'outil sur le secteur et/ou à la batterie, ou de le ramasser ou le transporter.** Transporter un outil le doigt sur l'interrupteur ou brancher un outil électrique alors que l'interrupteur est en position de marche invite les accidents.
- d) **Retirer toute clé de réglage avant de démarrer l'outil.** Une clé laissée sur une pièce rotative d'un outil électrique comporte des risques de dommages corporels.
- e) **Adopter une position stable. Maintenir les pieds bien ancrés au sol et conserver son équilibre en permanence.** Cela permettra de mieux maîtriser l'outil électrique en cas de situations imprévues.
- f) **Porter des vêtements appropriés. Ne porter aucun vêtement ample ou bijou. Maintenir cheveux, vêtements et gants à l'écart des pièces mobiles, car ils pourraient s'y faire prendre.**
- g) **Lorsqu'un dispositif de connexion à un système de dépoussiérage ou d'élimination est fourni, s'assurer qu'il est branché et utilisé correctement.** L'utilisation de ces dispositifs peut réduire les risques engendrés par les poussières.

4) UTILISATION ET ENTRETIEN DES OUTILS ÉLECTRIQUES

- a) **Ne pas forcer un outil électrique. Utiliser l'outil approprié au travail en cours.** L'outil approprié effectuera un meilleur travail, de façon plus sûre et à la vitesse pour laquelle il a été conçu.
- b) **Ne pas utiliser un outil électrique dont l'interrupteur est défectueux.** Tout appareil dont l'interrupteur est défectueux est dangereux et doit être réparé.
- c) **Débrancher la fiche du secteur et/ou la batterie de l'outil électrique avant d'effectuer tout réglage, de changer tout accessoire, ou avant de le ranger.** Ces mesures préventives réduiront tout risque de démarrage accidentel de l'appareil.
- d) **Après utilisation, ranger les outils électriques hors de portée des enfants et ne permettre à aucune personne non familière avec son fonctionnement (ou sa notice d'instructions) de l'utiliser.** Les outils peuvent être dangereux entre des mains inexpérimentées.
- e) **Entretenir les outils électriques. Vérifier les pièces mobiles pour s'assurer qu'elles sont bien alignées et tournent librement, qu'elles sont en bon état et ne sont affectées d'aucune condition susceptible de nuire au bon fonctionnement de l'outil.** En cas de dommage, faire réparer l'outil électrique avant toute nouvelle utilisation. De nombreux accidents sont causés par des outils mal entretenus.
- f) **Maintenir tout organe de coupe propre et bien affûté.** Les outils de coupe bien entretenus et affûtés sont moins susceptibles de se coincer et sont plus faciles à contrôler.
- g) **Utiliser un outil électrique, ses accessoires, mèches, etc., conformément aux présentes directives et suivant la manière prévue pour ce type particulier d'outil électrique, en tenant compte des conditions de travail et de la tâche à effectuer.** L'utilisation d'un outil électrique à des fins autres que celles prévues est potentiellement dangereuse.

5) RÉPARATION

- a) **Faire entretenir les outils électriques par un réparateur qualifié en n'utilisant que des pièces de rechange identiques.** Cela permettra de préserver l'intégrité de l'outil électrique et la sécurité de l'utilisateur.

Directives de sécurité additionnelles pour les fraises

- Utiliser uniquement des fraises dont le diamètre de queue correspond à la taille de la pince montée sur l'outil.
- Utiliser uniquement des fraises qui conviennent pour une vitesse d'au moins 30 000 tr/min et marquées en conséquence.
- Ne jamais utiliser des fraises dont le diamètre excède le diamètre maximum repris dans les caractéristiques techniques.

Cette défonceuse est conçue pour recevoir les fraises professionnelles de type droit, profilé, à feuillure et à rainure avec une vitesse nominale minimum de 30 000 tr/min.



AVERTISSEMENT ! Tenez toujours compte des conditions obligatoires suivantes :

- Utilisez une fraise ayant un diamètre de queue 12 mm pour le fraisage droit, à feuillure, à rainure et profilé
- Diamètre maximum de la fraise :
DW624 : 40 mm à 35 mm de profondeur de coupe
DW625E : 50 mm à 35 mm de profondeur de coupe
DW624 & DW625E
Fraise à rainure : 50 mm à 6 mm de profondeur de coupe

Risques résiduels

En dépit de l'application des normes de sécurité en vigueur et de l'installation de dispositifs de sécurité, certains risques résiduels sont inévitables. Il s'agit de :

- Diminution de l'acuité auditive.
- Risques de dommages corporels dus à des projections de particules.
- Risques de brûlures provoquées par des accessoires ayant surchauffé pendant leur fonctionnement.
- Risques de dommages corporels dus à un usage prolongé.

Étiquettes sur l'appareil

On trouve les diagrammes suivants sur l'outil :



Lire la notice d'instructions avant toute utilisation..

EMPLACEMENT DE LA DATE CODÉE DE FABRICATION (FIG. 1)

La date codée de fabrication (nn), qui comprend aussi l'année de fabrication, est imprimée sur le boîtier.

Exemple :

2010 XX XX

Année de fabrication

Contenu de l'emballage

Ce carton comprend :

- 1 Défonceuse
- 1 Guide parallèle avec réglage fin et barres de guidage
- 1 Clé n° 22
- 1 Adaptateur d'aspiration des poussières
- 1 Douille de copiage
- 1 Notice d'instructions
- 1 Dessin éclaté
- Vérifier que l'appareil et ses pièces ou accessoires n'ont pas été endommagés lors du transport.
- Prendre le temps de lire attentivement et comprendre cette notice d'instructions avant toute utilisation de l'appareil.

Description (fig. 1A, 1B)



AVERTISSEMENT : ne jamais modifier l'outil électrique ni aucun de ses composants. Il y a risques de dommages corporels ou matériels.

- Interrupteur marche/arrêt
- Variateur électronique (DW625E)
- Écrou de la pince
- Blocage de l'arbre
- Boulon de blocage du guide parallèle
- Barres de guidage pour guide parallèle
- Tige filetée
- Butée
 - Écrou moleté
 - Poignées
- Roue
- Verre grossissant
- Échelle
- Blocage de la plongée
- Vis de serrage
- Butée de profondeur

- q. Réglage fin pour butée de profondeur
- r. Réglage fin pour guide parallèle
- s. Guide parallèle
- t. Butée revolver
- u. Base de la défonceuse
- v. Extension de la plaque de base
- w. Bouton de guidage

USAGE PRÉVU

Votre défonceuse DEWALT hautes performances DW624/DW625E a été conçue pour les applications professionnelles lourdes de travail du bois, des produits à base de bois et des matières plastiques.

NE PAS utiliser ces outils en milieu ambiant humide ou en présence de liquides ou de gaz inflammables. Ces défonceuses sont des outils électriques professionnels.

NE PAS les laisser à la portée des enfants. Une supervision est nécessaire auprès de tout utilisateur non expérimenté.

Sécurité électrique

Le moteur électrique a été conçu pour fonctionner sur une tension unique. Vérifier systématiquement que la tension du secteur correspond bien à la tension indiquée sur la plaque signalétique.



Votre outil DEWALT à double isolation est conforme à la norme EN 60745 ; un branchement à la terre n'est donc pas nécessaire.

Si le cordon fourni est endommagé, le remplacer par un cordon spécialement conçu à cet effet, et disponible auprès du service après-vente DEWALT.

- (CH) Toujours utiliser la fiche prescrite lors du remplacement du câble d'alimentation.
 - Type 11 pour la classe II (Isolation double) - outils
 - Type 12 pour la classe I (Conducteur de terre) - outils
- (CH) En cas d'utilisation à l'extérieur, connecter les outils portatifs à un disjoncteur FI.

Utilisation d'une rallonge

Si une rallonge s'avère nécessaire, utiliser une rallonge homologuée et compatible avec la tension nominale de cet outil (se reporter à la section Fiche technique). La section minimale du conducteur est de 1 mm² pour une longueur maximale de 30 m.

En cas d'utilisation d'un dévidoir, dérouler systématiquement le câble sur toute sa longueur.

MONTAGE ET RÉGLAGES



AVERTISSEMENT : pour réduire tout risque de dommages corporels, arrêter l'outil et débrancher l'appareil du secteur avant d'installer ou de retirer tout accessoire, avant tout réglage ou changement de configuration ou lors de réparations. S'assurer que la gâchette est bien en position d'ARRÊT. Tout démarrage accidentel pourrait causer des dommages corporels.

Montage et démontage d'une fraise (fig. 2)

1. Maintenir enfoncé le blocage de l'arbre (d).
2. Desserrer l'écrou de la pince (c) de quelques tours au moyen de la clé de 22 mm et introduire une fraise (x).
3. Serrer l'écrou de la pince et relâcher le blocage de l'arbre.



AVERTISSEMENT : Ne jamais serrer l'écrou quand il n'y a pas de fraise dans la pince.

Remplacement de la pince. (fig. 3)

Votre défonceuse est fournie avec une pince de 1/2" montée sur l'outil. D'autres pinces de précision sont également disponibles en fonction de la fraise utilisée.

1. Séparer la pince (y) de son écrou (c) en tirant énergiquement.
2. Enclencher la nouvelle pince en position.

Réglage du variateur de vitesse électronique (fig. 1A)

DW625E

La vitesse de rotation est réglable en continu de 8 000 à 20 000 tr/min au moyen du variateur électronique (b) pour obtenir des résultats uniformes dans tous les types de bois et de plastique.

Tournez le régulateur de vitesse électronique au niveau requis. Le réglage correct sera néanmoins dicté par l'expérience.

- 1 = 8.000 tr/min
- 2 = 12.000 tr/min
- 3 = 16.000 tr/min
- 4 = 18.000 tr/min
- 5 = 20.000 tr/min

Réglage de la profondeur de coupe (fig. 1A)

Votre défonceuse est équipée d'un système de réglage de la profondeur de haute précision, consistant en une butée revolver (t), un verre grossissant (l) et un réglage fin (q).

Réglage rapide (fig. 1A, 4)

1. Desserrer le blocage de la plongée (n) en le tirant vers le haut.
2. Abaisser le corps de la défonceuse jusqu'à ce que la fraise touche l'ouvrage.
3. Serrer le blocage de la plongée (n) en le poussant vers le bas.
4. Pour un confort d'utilisation optimal, le retour du chariot peut être adapté à la profondeur de coupe requise en tournant ou en déplaçant l'écrou moleté (i).
5. Desserrer la vis de serrage.
6. Tourner la roue (k) jusqu'à ce que le réglage fin (q) touche la butée revolver (t).
7. Mettre l'indicateur du verre grossissant sur un chiffre rond (par ex. 0).
8. Régler la profondeur de coupe au moyen de la roue (k) et du verre grossissant (l). La distance entre le haut de la butée revolver et le bas du réglage fin représente la profondeur de coupe réglée.
9. Serrer la vis de serrage (o).

Triple réglage au moyen de la butée revolver (fig. 5)

La butée revolver (t) permet de régler 3 profondeurs de coupe différentes. Ceci est particulièrement utile pour les coupes profondes, exécutées en plusieurs passages.

1. Placer un gabarit d'épaisseur entre le réglage fin (q) et la butée revolver (t) pour régler la profondeur de coupe exacte.
2. Si nécessaire, régler les trois vis.



AVERTISSEMENT : Exécuter uniquement des passages de faible profondeur !

Réglages fins (fig. 6)

En cas de travail sans gabarit d'épaisseur ou pour corriger la profondeur de coupe, utiliser de préférence le réglage fin (q).

1. Régler la profondeur de coupe au moyen du réglage fin (q).
2. Lire la profondeur au moyen du verre grossissant (l) et l'échelle (m).
3. Régler la profondeur de coupe au millimètre près au moyen de la roue (k).

Réglage de la profondeur avec la défonceuse en position inversée (fig. 4)

1. Retirer l'écrou borgne (aa) et l'écrou moleté (i) et les remplacer par la tige pour montage en position inversée (DE6966) disponible en option.
2. Visser la tige pour montage en position inversée sur la tige filetée (g).
3. Régler la profondeur au moyen de la nouvelle tige pour montage en position inversée.



AVERTISSEMENT : Pour le montage de la défonceuse en position inversée, suivre les indications de montage contenues dans le manuel d'instruction du dispositif stationnaire.

Montage du guide parallèle (fig. 1A, 7)

1. Introduire les barres de guidage (f) dans la base de la défonceuse (u).
2. Faire glisser le guide parallèle (s) sur les barres.
3. Serrer les boulons de blocage (e) provisoirement.

Réglage du guide parallèle (fig. 1A, 7)

1. Tracer une ligne sur l'ouvrage à usiner.
2. Abaisser le corps de la défonceuse jusqu'à ce que la fraise touche l'ouvrage.
3. Serrer le blocage de la plongée (n) et limiter le retour du chariot au moyen de l'écrou moleté (i).
4. Positionner la défonceuse sur la ligne tracée.
5. Faire glisser le guide parallèle (s) contre l'ouvrage et serrer les boulons de blocage (e).
6. Régler le guide parallèle au moyen du réglage fin (r). Le taillant extérieur de la fraise doit coïncider avec la ligne tracée.
7. Si nécessaire, desserrer les vis (bb) et régler les patins (cc) pour obtenir la longueur de guidage désirée.

Montage de l'extension de la plaque de base (Option) (fig. 1B, 8)

1. Monter l'extension de la plaque de base (v) sur l'extrémité libre des barres de guidage
2. Guider l'outil en tenant une main sur le bouton (w) et l'autre sur la poignée opposée (j).

Montage d'une douille de copiage (fig. 9)

En combinaison avec un gabarit, les douilles de copiage forment un accessoire précieux pour la reproduction de motifs.

- Introduire la douille de copiage (ee) dans la base de la défonceuse (u) au moyen des vis (ff) comme illustré.



Raccordement d'un aspirateur de poussière (fig. 1A, 10)

L'adaptateur d'aspiration de poussière se compose d'une section principale (hh), d'un cache (ii), d'un guide de tuyau (jj), de deux vis (kk) et de deux écrous (ll).

1. Engager le cache (ii) sur la section principale (hh) et l'enclencher en position.
2. Raccorder un flexible d'aspiration de poussière sur l'adaptateur.
3. Desserrer la vis dans le haut de la défonceuse et monter le guide de tuyau (jj) comme illustré.

Avant tout utilisation

1. Vérifier que la fraise est montée correctement dans la pince.
2. Régler la profondeur de coupe.
3. Raccorder un aspirateur de poussière.
4. Vérifier que le limiteur de plongée est bloqué avant de mettre la défonceuse en marche.

UTILISATION

Consignes d'utilisation



AVERTISSEMENT : respecter systématiquement les consignes de sécurité et les normes en vigueur.



AVERTISSEMENT : pour réduire tout risque de dommages corporels graves, arrêter et débrancher l'outil

du secteur avant tout réglage ou avant de retirer ou d'installer toute pièce ou tout accessoire.



AVERTISSEMENT :

- Respecter systématiquement les consignes de sécurité et les normes en vigueur.
- Toujours déplacer la défonceuse comme indiqué dans la fig. L (bords extérieurs/intérieurs).

Position correcte des mains (fig. 1, 12)



AVERTISSEMENT : Pour réduire tout risque de dommages corporels graves, adopter **SYSTÉMATIQUEMENT** la position correcte des mains illustrée.



AVERTISSEMENT : Pour réduire tout risque de dommages corporels graves, maintenir fermement et **SYSTÉMATIQUEMENT** l'outil pour anticiper toute réaction soudaine de sa part.

La position correcte des mains nécessite une main sur chaque poignée (j) comme illustré.

Mise en marche et arrêt de l'appareil (fig. 1A, 4)

1. Marche : tirer l'interrupteur (a) vers le haut.
2. Arrêt : appuyer l'interrupteur (a) vers le bas.



AVERTISSEMENT : Desserrer le blocage de la plongée et laisser le chariot de la défonceuse remonter en position de repos avant d'arrêter la machine.

Utilisation des douilles de copiage (fig. 9)

1. Fixer le gabarit sur la pièce à usiner au moyen de serre-joints.
2. Choisir et monter une douille de copiage (ee) adaptée.
3. Soustraire le diamètre de la fraise du diamètre extérieur de la douille de copiage et diviser par deux. Ceci indiquera de combien le gabarit doit dépasser de la pièce à usiner.



AVERTISSEMENT : Si la pièce à usiner n'est pas suffisamment épaisse, la placer sur un morceau de bois ordinaire.

Guidage avec règle

Quand l'utilisation d'un guide parallèle est exclue, il est possible de guider la défonceuse au moyen d'une règle fixée solidement sur la pièce à usiner (dépassant à ses deux extrémités).

Défonçage à la volée

Votre défonceuse peut aussi être utilisée sans aucun guide, par exemple pour tracer des lettres et pour des travaux décoratifs.



AVERTISSEMENT : Exécuter uniquement des passages de faible profondeur ! Utiliser des fraises avec un diamètre de 6 mm au maximum.

Défonçage avec des fraises à béton de guidage (fig. 2)

Quand l'utilisation d'un guide parallèle ou d'une douille de copiage est exclue, il est possible d'utiliser des fraises à béton de guidage (x) pour suivre des formes complexes.

Parmi ces accessoires figurent des pinces (6-12,7 mm), un outil de réglage de la hauteur et une table de défonceage pour l'utilisation en position inversée, des dispositifs pour assemblages par tenon et mortaise ou par queues d'aronde, des gabarits pour assemblages par chevilles, des porte-douilles et douilles de copiage réglables et des rails guides en diverses longueurs.

MAINTENANCE

Votre outil électrique DEWALT a été conçu pour fonctionner longtemps avec un minimum de maintenance. Le fonctionnement continu et satisfaisant de l'outil dépendra d'une maintenance adéquate et d'un nettoyage régulier.



AVERTISSEMENT : pour réduire tout risque de dommages corporels, arrêter l'outil et débrancher l'appareil du secteur avant d'installer ou de retirer tout accessoire, avant tout réglage ou changement de configuration ou lors de réparations. S'assurer que la gâchette est bien en position d'ARRÊT. Tout démarrage accidentel pourrait causer des dommages corporels.



Lubrification

Votre outil électrique ne requiert aucune lubrification additionnelle.



Entretien



AVERTISSEMENT : éliminer poussière et saleté du boîtier principal à l'aide d'air comprimé chaque fois que les orifices d'aération semblent s'encrasser. Porter systématiquement des lunettes de protection et un masque anti-poussières homologués au cours de cette procédure.



AVERTISSEMENT : ne jamais utiliser de solvants ou tout autre produit chimique décapant pour nettoyer les parties non métalliques de l'outil. Ces produits chimiques pourraient en attaquer les matériaux utilisés. Utiliser un chiffon humidifié avec de l'eau et un savon doux. Protéger l'outil de tout liquide et n'immerger aucune de ses pièces dans aucun liquide.

Accessoires en option



AVERTISSEMENT : comme les accessoires autres que ceux offerts par DEWALT n'ont pas été testés avec ce produit, leur utilisation avec cet appareil pourrait être dangereuse. Pour réduire tout risque de dommages corporels, seuls des accessoires DEWALT recommandés doivent être utilisés avec cet appareil.

Veuillez consulter votre revendeur pour plus d'informations sur les accessoires appropriés.

Protection de l'environnement



Collecte sélective. Ne pas jeter ce produit avec les ordures ménagères.

En fin de durée de vie ou d'utilité de votre produit DEWALT, ne pas le jeter avec les ordures ménagères, mais dans les conteneurs de collecte sélective.



La collecte sélective des produits et emballages usagés permet de recycler et réutiliser leurs matériaux. La réutilisation de matériaux recyclés aide à protéger l'environnement contre la pollution et à réduire la demande en matière première.

Selon les réglementations locales, il peut être offert : service de collecte sélective individuel des produits électriques, ou déchetterie municipale ou collecte sur les lieux d'achat des produits neufs.

DEWALT dispose d'installations pour la collecte et le recyclage des produits DEWALT en fin de vie. Pour profiter de ce service, veuillez rapporter votre produit auprès d'un centre de réparation agréé qui le recyclera en notre nom.

Pour connaître l'adresse d'un centre de réparation agréé près de chez vous, veuillez contacter votre distributeur DEWALT local à l'adresse indiquée dans cette notice d'instructions, ou consulter la liste des centres de réparation agréés DEWALT, l'éventail de notre SAV et tout renseignement complémentaire sur Internet à l'adresse : **www.2helpU.com**.

GARANTIE

DEWALT est si sûr de la qualité de ses produits qu'il propose à tous les professionnels qui les utilisent, une garantie exceptionnelle. Cette promesse de garantie s'ajoute à vos droits contractuels en tant qu'utilisateur professionnel ou vos droits légaux en tant qu'utilisateur privé, non professionnel, et elle ne peut en aucun cas leur porter préjudices. Cette garantie est valable au sein des territoires des États membres de l'Union Européenne et au sein de la Zone européenne de libre-échange.

• GARANTIE DE SATISFACTION DE 30 JOURS •

Si les performances de votre outil DEWALT ne vous apportaient pas totale satisfaction, retournez simplement, au point de vente, l'outil accompagné de tous ses composants originaux, dans un délai de 30 jours à compter de sa date d'achat pour son échange ou son remboursement intégral. Le produit devra avoir été soumis à une usure normale. Une preuve d'achat sera exigée.

• CONTRAT D'ENTRETIEN GRATUIT D'UN AN •

Si votre outil DEWALT nécessitait maintenance ou réparations dans les 12 mois à compter de sa date d'achat, elles seront prises en charge gratuitement par un réparateur DEWALT agréé. Une preuve d'achat sera exigée. Cela comprend la main-d'œuvre. Les accessoires et les pièces détachées sont exclus, à moins d'un défaut de fabrication sous garantie.

• GARANTIE COMPLÈTE D'UN AN •

Si votre produit DEWALT présentait un vice de matériau ou de fabrication dans les 12 mois à compter de sa date d'achat, nous garantissons le remplacement gratuit de toute pièce défectueuse ou, à notre entière discrétion, le remplacement gratuit de l'appareil, à condition que :

- Le produit ait été utilisé correctement ;
- Le produit ait été soumis à une usure normale ;
- Aucune réparation n'ait été effectuée par du personnel non autorisé ;
- Une preuve d'achat soit fournie ;
- Le produit soit retourné complet, avec l'ensemble de ses composants originaux.

Pour faire une demande de remboursement ou d'échange, veuillez contacter votre revendeur, ou trouver l'adresse d'un centre de réparation agréé DEWALT proche de chez vous dans le catalogue DEWALT, ou contacter votre succursale DEWALT à l'adresse indiquée dans cette notice d'instructions. Une liste des centres de réparation agréés DEWALT, et tout détail complémentaire concernant notre service après-vente, sont à votre disposition sur notre site Internet à : www.2helpU.com.

ELETTROFRESATRICE

DW624, DW625E

Congratulazioni!

Per aver scelto un apparato DEWALT. Gli anni di esperienza, lo sviluppo e l'innovazione meticolosi del prodotto fanno di DEWALT uno dei partner più affidabili per gli utilizzatori di apparati elettrici professionali.

Dati Tecnici

		DW624	DW625E
Tensione	V _{DC}	230	230
Tipo		1	6
Potenza assorbita	W	1.600	2.000
Potenza resa	W	960	1.110
Velocità a vuoto	min-1	20.000	8.000–20.000
Carrello elettrofresatrice		2 colonne	2 colonne
Supporto corsa	mm	62	62
Arresto profondità a revolver		su 3 posizioni a regolazione millimetrica	su 3 posizioni, a regolazione millimetrica
Dimensioni pinza	inch	1/2	1/2
Diametro frese max.	mm	50	50
Peso	kg	5,2	5,2

L _{PA} (pressione sonora)	dB(A)	96	92
K _{PA} (incertezza pressione sonora)	dB(A)	3	3
L _{WA} (potenza sonora)	dB(A)	103	100
K _{WA} (incertezza potenza sonora)	dB(A)	2,9	3,4

Valori totali di vibrazione (somma dei tre valori assiali) calcolati secondo le normative EN 60745:

Valore di emissione delle vibrazioni a _h			
a _h =	m/s ²	4,6	3,1
Incertezza K =	m/s ²	2,6	1,5

Il livello di emissione di vibrazioni indicato in questo foglio informativo è stato misurato in base al test standard indicato nella normativa EN 60745 e può essere utilizzato per confrontare vari apparati fra di loro. Può essere utilizzato per una valutazione preliminare dell'esposizione.



AVVERTENZA: Il livello di emissioni delle vibrazioni riportato è relativo alle applicazioni principali dell'apparato. Tuttavia, se l'apparato viene utilizzato per applicazioni diverse, con diversi accessori, o non riceve adeguata manutenzione, il valore delle emissioni di vibrazioni può essere differente. Ciò potrebbe aumentare sensibilmente il livello di esposizione durante il periodo di utilizzo complessivo.

Una stima del livello di esposizione alle vibrazioni deve anche considerare i momenti in cui l'apparato è spento o quando è acceso ma non viene utilizzato. Ciò potrebbe ridurre sensibilmente il livello di esposizione durante il periodo di utilizzo complessivo.

È necessario identificare ulteriori misure di sicurezza per proteggere l'operatore dagli effetti delle vibrazioni. Per esempio: eseguire una manutenzione adeguata dell'apparato e degli accessori, evitare il raffreddamento delle mani, organizzare il lavoro.

Fusibili

Europa per apparati da 230 V 10 Ampere, di rete

Definizioni: istruzioni di sicurezza

Le definizioni sottostanti descrivono il livello di allerta rappresentato da ogni parola di segnalazione. Si invita a leggere attentamente il manuale, prestando attenzione a questi simboli.



PERICOLO: indica una situazione di pericolo imminente che, se non evitata, **provoca lesioni gravi o addirittura mortali.**



AVVERTENZA: indica una situazione potenzialmente pericolosa che, se non evitata, **può causare morte o gravi lesioni.**



ATTENZIONE: indica una situazione potenzialmente pericolosa che, se non evitata, **potrebbe provocare lesioni di gravità lieve o media.**

AVVISO: indica una situazione **non in grado di causare lesioni personali**

ma che, se non evitata, **potrebbe** provocare **danni materiali**.



Evidenzia il rischio di scossa elettrica.



Evidenzia il rischio d'incendio.

Dichiarazione di conformità CE

DIRETTIVA MACCHINE



DW624, DW625E

DEWALT dichiara che i prodotti qui descritti nei "Dati tecnici" sono conformi alle normative: 2006/42/EC, EN 60745-1, EN 60745-2-17.

Questi prodotti sono anche conformi alle normative 2004/108/EC. Per ulteriori informazioni, contattare DEWALT all'indirizzo seguente o vedere sul retro del manuale.

Il firmatario è responsabile della compilazione del documento tecnico e rende questa dichiarazione per conto di DEWALT.

H. Grossmann

Horst Grossmann
Vice Presidente Progettazione e Sviluppo Prodotti
DEWALT, Richard-Klinger-Strasse 11,
D-65510, Idstein, Germania
31.12.2009



AVVERTENZA: per ridurre il rischio di lesioni, leggere il manuale di istruzioni

Avvertenze generali di sicurezza per apparati elettrici



AVVERTENZA! leggere attentamente tutte le avvertenze e le istruzioni. La mancata osservanza delle istruzioni seguenti può causare scossa elettrica, incendio e/o gravi lesioni personali.

CONSERVARE LE AVVERTENZE E LE ISTRUZIONI PER RIFERIMENTI FUTURI

Il termine "apparato elettrico" utilizzato nelle avvertenze fa riferimento sia agli apparati alimentati a corrente (con cavo elettrico), sia a quelli a batteria (senza cavo).

1) SICUREZZA DELL'AREA DI LAVORO

- Mantenere l'area di lavoro pulita e ben illuminata.** Gli ambienti disordinati o scarsamente illuminati favoriscono gli incidenti
- Non azionare gli apparati in ambienti con atmosfera esplosiva, come quelli in presenza di liquidi, gas o polveri infiammabili.** Gli apparati elettrici creano scintille che possono incendiare le polveri o i fumi.
- Durante l'uso di un apparato elettrico, tenere lontani i bambini e chiunque si trovi nelle vicinanze.** Le distrazioni possono provocare la perdita di controllo.

2) SICUREZZA ELETTRICA

- Le spine dell'apparato elettrico devono essere adatte alla presa di alimentazione. Non modificare la spina in alcun modo. Non collegare un adattatore alla spina di un apparato elettrico dotato di scarico a terra.** Per ridurre il rischio di scossa elettrica evitare di modificare le spine e utilizzare sempre le prese appropriate.
- Evitare il contatto con superfici collegate con la terra, quali tubature, termosifoni, fornelli e frigoriferi.** Se il proprio corpo è collegato con la terra, il rischio di scossa elettrica aumenta.
- Non esporre gli apparati elettrici alla pioggia o all'umidità.** Se l'acqua entra nell'apparato elettrico aumenta il rischio di scossa elettrica.
- Non utilizzare il cavo elettrico in modo improprio. Non utilizzare mai il cavo per spostare, tirare o scollegare l'apparato elettrico. Tenere il cavo elettrico lontano da fonti di calore, olio, bordi taglienti o parti in movimento.** Se il cavo è danneggiato o impigliato, il rischio di scossa elettrica aumenta.
- Quando l'apparato elettrico viene impiegato all'aperto, utilizzare unicamente cavi di prolunga previsti per esterni.** L'uso di un cavo elettrico adatto ad ambienti esterni riduce il rischio di scossa elettrica.
- Se è non è possibile evitare l'uso di un apparato elettrico in ambienti umidi, usare una fonte di corrente protetta da un interruttore differenziale (salvavita)** L'uso di un interruttore differenziale riduce il rischio di scossa elettrica.

3) SICUREZZA PERSONALE

- a) **Quando si utilizza un apparato elettrico evitare di distrarsi. Prestare attenzione a quello che si sta facendo e utilizzare il buon senso. Non utilizzare l'apparato elettrico quando si è stanchi o sotto l'effetto di droghe, alcool o medicinali.**
Un solo attimo di distrazione durante l'uso di tali apparati potrebbe provocare gravi lesioni personali
- b) **Indossare abbigliamento di protezione adeguato. Utilizzare sempre protezioni oculari.** *L'uso di abbigliamento di protezione quali mascherine antipolvere, scarpe antinfortunistiche antiscivolo, caschi di sicurezza o protezioni uditive, in condizioni opportune consente di ridurre le lesioni personali.*
- c) **Evitare avvii involontari. Assicurarsi che l'interruttore sia in posizione di spento prima inserire l'alimentazione elettrica e/o il blocco batteria e prima di afferrare o trasportare l'apparato.** *Il trasporto di apparati elettrici tenendo il dito sull'interruttore o quando sono collegati alla rete elettrica con l'interruttore nella posizione di acceso provoca incidenti.*
- d) **Prima di accendere l'apparato elettrico, rimuovere eventuali chiavi o utensili di regolazione.** *Un utensile di regolazione o una chiave fissati su una parte rotante dell'apparato elettrico possono provocare lesioni personali.*
- e) **Non sporgersi. Mantenere sempre una buona stabilità al suolo ed equilibrio.** *Ciò consente un migliore controllo dell'apparato nelle situazioni impreviste.*
- f) **Indossare vestiario adeguato. Non indossare abiti lenti o gioielli. Tenere capelli, vestiti e guanti lontano dalle parti in movimento.** *Abiti lenti, gioielli o capelli lunghi possono impigliarsi nelle parti in movimento.*
- g) **Se i dispositivi sono forniti di collegamento con l'attrezzatura di aspirazione e raccolta delle polveri, assicurarsi che siano collegati e utilizzati correttamente.** *La raccolta delle polveri può ridurre i pericoli legati a queste ultime.*

4) USO E MANUTENZIONE DELL'APPARATO ELETTRICO

- a) **Non forzare l'apparato. Utilizzare un apparato adatto al lavoro da eseguire.**
L'apparato lavora meglio e con maggior sicurezza se utilizzato secondo quanto è stato previsto.

- b) **Non utilizzare l'apparato se l'interruttore non permette l'accensione o lo spegnimento.** *Qualsiasi apparato elettrico che non possa essere controllato tramite l'interruttore è pericoloso e deve essere riparato.*
- c) **Staccare la spina dall'alimentazione elettrica e/o il blocco batteria dell'apparato elettrico prima di effettuare qualsiasi tipo di regolazione, prima di cambiare gli accessori o di riparlo.**
Queste misure di sicurezza preventive riducono il rischio di azionare l'apparato accidentalmente.
- d) **Riporre gli apparati non utilizzati fuori dalla portata dei bambini ed evitarne l'uso da parte di persone che hanno poca familiarità con l'apparato elettrico e con le presenti istruzioni.** *Gli apparati elettrici sono pericolosi in mano a persone inesperte.*
- e) **Eseguire una manutenzione adeguata degli apparati elettrici. Verificare il cattivo allineamento e inceppamento di parti mobili, la rottura di componenti e ogni altra condizione che possa influire sul funzionamento degli apparati. Se danneggiato, far riparare l'apparato elettrico prima dell'uso.** *Molti incidenti sono provocati da apparati elettrici su cui non è stata effettuata la corretta manutenzione.*
- f) **Tenere gli utensili da taglio affilati e puliti.**
La manutenzione corretta degli utensili da taglio con bordi affilati riduce le probabilità di inceppamento e ne facilita il controllo.
- g) **Utilizzare l'apparato elettrico, gli accessori, le punte ecc., rispettando le presenti istruzioni e tenendo in considerazione le condizioni di funzionamento e il lavoro da eseguire.**
L'utilizzo dell'apparato elettrico per impieghi diversi da quelli previsti può provocare situazioni di pericolo.

5) ASSISTENZA

- a) **L'apparato elettrico deve essere riparato da personale qualificato, che utilizzi ricambi originali identici alle parti da sostituire.** *In questo modo viene garantita la sicurezza dell'apparato elettrico.*

Norme di sicurezza specifiche per frese

- Utilizzare sempre frese con diametro corrispondente alla misura delle pinze montate sulla fresatrice.
- Usare sempre frese omologate ad operare ad una velocità di 30.000 giri/min.⁻¹ e marcate in modo conforme.
- Non usare mai frese con un diametro eccedente quello massimo indicato nei dati tecnici.

Questa elettrofresatrice è progettata per essere utilizzata con frese professionali per taglio dritto, frese profilate, frese per battute e scanalature con una velocità nominale minima di 30.000 giri/min.



AVVERTENZA! OSSERVARE sempre le seguenti condizioni:

- Utilizzare un diametro di codolo pari a 12 mm per frese per taglio dritto, per battute e scanalature e per frese profilate
- Diametro massimo della fresa:
 - DW624: 40 mm a una profondità di taglio di 35 mm
 - DW625E: 50mm a una profondità di taglio di 35 mm
 - DW624 & DW625E
 - Fresa canaletto: 50 mm a una profondità di taglio di 6 mm

Rischi residui

Malgrado l'applicazione delle principali regole di sicurezza e l'implementazione di dispositivi di sicurezza, alcuni rischi residui non possono essere evitati. Questi sono:

- Menomazioni uditive.
- Rischio di lesioni personali causati da schegge volanti.
- Rischio di bruciature causate da parti che si arroventano durante la lavorazione.
- Rischio di lesioni personali causate dall'utilizzo prolungato.

Riferimenti sull'apparato

Sull'apparato sono presenti i seguenti simboli:



Leggere il manuale d'istruzioni prima dell'uso.

POSIZIONE DEL CODICE DATA (FIG. 1)

Il codice data (nn), che comprende anche l'anno di fabbricazione, è stampato sulla superficie dell'alloggiamento.

Esempio:

2010 XX XX

Anno di fabbricazione

Contenuto della confezione

La confezione contiene:

- 1 Elettrofresatrice
- 1 Squadra laterale con vite micrometrica e barre guida
- 1 Chiave #22
- 1 Adattatore di aspirazione polveri
- 1 Boccola di guida
- 1 manuale di istruzioni
- 1 disegno esploso
- Verificare eventuali danni all'apparato, ai componenti o agli accessori che possano essere avvenuti durante il trasporto.
- Prima di utilizzare il prodotto, leggere e comprendere interamente questo manuale.

Descrizione (fig. 1A, 1B)



AVVERTENZA: non modificare l'apparato o alcuna parte di esso. Si possono causare danni o lesioni personali.

- a. Interruttore acceso/spento
- b. Selettore di comando della velocità (DW625E)
- c. Dado stringipezzo
- d. Blocco dell'alberino
- e. Bullone di fissaggio della guida parallela
- f. Aste di guida per la guida parallela
- g. Mandrino filettato
- h. Arresto
- i. Dado zigrinato
- j. Impugnatura
- k. Volantino
- l. Lente di misura
- m. Scala graduata
- n. Nottolino di fermo
- o. Vite di fissaggio
- p. Arresto di profondità

- q. Dispositivo di regolazione millimetrica per arresto di profondità
- r. Dispositivo di regolazione millimetrica per guida parallela
- s. Guida parallela
- t. Arresto profondità a revolver
- u. Base dell'elettrofresatrice
- v. Prolunga per piastra di appoggio
- w. Manopola di guida

DESTINAZIONE D'USO

La vostra elettrofresatrice ad alte prestazioni DEWALT DW624/DW625E è stata concepita per applicazioni professionali di lavorazione su legno, prodotti legnosi e materiali plastici.

NON utilizzare in condizioni di bagnato o in presenza di liquidi o gas infiammabili.

Queste elettrofresatrici sono apparati elettrici professionali.

NON consentire a bambini di entrare in contatto con l'apparato. L'uso di questo apparato da parte di persone inesperte deve avvenire sotto sorveglianza.

Sicurezza elettrica

Il motore elettrico è stato progettato per essere alimentato con un solo livello di tensione. Verificare sempre che l'alimentazione corrisponda alla tensione della targhetta.



L'apparato DEWALT possiede doppio isolamento secondo la normativa EN 60745, perciò non è necessario il collegamento a terra.

Se il cavo di alimentazione è danneggiato, deve essere sostituito con un cavo appositamente realizzato, disponibile tramite la rete di assistenza DEWALT.

- (CH)** Per la sostituzione del cavo di alimentazione, utilizzare sempre la spina di tipo prescritto.

Tipo 11 per la classe II (doppio isolamento) - utensili elettrici

Tipo 12 per la classe I (messa a terra) - utensili elettrici

- (CH)** Gli apparecchi portatili, utilizzati in ambiente esterno, devono essere collegati ad un interruttore differenziale.

Utilizzo di un cavo di prolunga

Se è necessaria una prolunga, utilizzare un cavo di prolunga omologato, idoneo alla potenza di ingresso di questo apparato (vedere i dati tecnici). La sezione

minima del conduttore è 1 mm² e la lunghezza massima è 30 m.

Se si utilizza un cavo in bobina, srotolarlo completamente.

ASSEMBLAGGIO E REGOLAZIONI



AVVERTENZA: per ridurre il rischio di lesioni, spegnere l'unità e staccarla dall'alimentazione prima di installare e rimuovere gli accessori, di regolare o cambiare impostazioni o di fare riparazioni. Assicurarsi che l'interruttore a grilletto sia in posizione OFF. Un avvio accidentale può causare lesioni.

Inserimento e rimozione di una fresa (fig. 2)

1. Premere e tenere premuto il blocco dell'alberino (d).
2. Mediante chiave da 22 mm, allentare il dado stringipinza (c) di alcuni giri ed inserire una fresa (x).
3. Serrare il dado stringipinza e rilasciare il blocco dell'alberino.



AVVERTENZA: Non serrare mai il dado stringipinza senza che nella pinza vi sia inserita una fresa.

Sostituzione della pinza (fig. 3)

L'elettrofresatrice viene fornita con una pinza da 1/2", fissata alla fresa. Su richiesta sono disponibili pinze di precisione di altre dimensioni, adatte ai vari tipi di frese.

1. Separare la pinza (y) dal rispettivo dado di serraggio (c), tenendola saldamente in mano e tirando.
2. Inserire la pinza sostitutiva sino a che non scatti in posizione.

Impostazione del selettore di comando elettronico della velocità (fig. 1A)

DW625E

Avvalendosi del selettore di comando elettronico della velocità (b), la velocità di rotazione dell'apparato elettrico potrà essere variata all'infinito entro un campo di regolazione da 8.000 a 20.000 min⁻¹ in modo da ottenere tagli uniformi su tutti i tipi di legno e materiali plastici.

ITALIANO

Ruotare il selettore portandolo al livello desiderato. La giusta regolazione, tuttavia, si ottiene con la pratica.

- 1 = 8.000 min⁻¹
- 2 = 12.000 min⁻¹
- 3 = 16.000 min⁻¹
- 4 = 18.000 min⁻¹
- 5 = 20.000 min⁻¹

Regolazione della profondità di taglio (fig. 1A)

L'elettrofresatrice è dotata di un sistema di regolazione della profondità di alta precisione, comprendente un arresto di profondità a revolver (t), una lente di misura (l) ed un dispositivo di regolazione millimetrica (q).

Regolazione rapida (fig. 1A, 4)

1. Allentare il nottolino di fermo (n) tirandolo verso l'alto.
2. Abbassare il carrello dell'elettrofresatrice sino a che la fresa non giunga a contatto con il pezzo da lavorare.
3. Serrare il nottolino di fermo (n) premendolo verso il basso.
4. Per la massima comodità d'uso, girare o spostare il dado zigrinato (i) per ridurre la corsa di ritorno del carrello.
5. Allentare la vite di fissaggio.
6. Ruotare il volantino (k) sino a che il dispositivo di regolazione millimetrica (q) non giunga a contatto con l'arresto di profondità a revolver (t).
7. Impostare la lente di misura su di una cifra tonda (ad es. 0).
8. Regolare la profondità di taglio avvalendosi del volantino (k) e della lente di misura (l). La distanza intercorrente tra la sommità dell'arresto di profondità a revolver ed il fondo del dispositivo di regolazione millimetrica corrisponderà alla profondità di taglio impostata.
9. Serrare la vite di fissaggio (o).

Tripla regolazione della profondità mediante arresto a revolver (fig. 5)

L'arresto di profondità a revolver (t) può essere utilizzato per impostare 3 profondità diverse. Questo è particolarmente utile per incisioni in profondità, realizzate a gradini.

1. Per impostare l'esatta profondità di taglio, collocare una dima di profondità tra il dispositivo

di regolazione millimetrica (q) e l'arresto di profondità a revolver (t).

2. Se richiesto, registrare tutte e tre le viti.



AVVERTENZA: Fare solo tagli di profondità ridotta!

Regolazione millimetrica (fig. 6)

Nel caso in cui non si usi una dima di profondità o qualora vi sia da registrare nuovamente la profondità di taglio, si raccomanda di impiegare il dispositivo di regolazione millimetrica (q).

1. Impostare la profondità di taglio con il dispositivo di regolazione millimetrica (q).
2. Leggere con la lente di misura (l) il valore relativo alla profondità di taglio fornito dalla scala (m).
3. Arrotondare al millimetro la profondità di taglio avvalendosi del volantino (k).

Regolazione della profondità di taglio con l'elettrofresatrice installata in posizione rovesciata (fig. 4)

1. Togliere il dado di fermo (aa) ed il dado zigrinato (i) e sostituirli con il regolatore di profondità (DE6966), disponibile come dotazione opzionale.
2. Collegare al mandrino (g) l'asta di filettata del nuovo arresto di profondità.
3. Impostare la profondità di taglio con il dispositivo di regolazione del nuovo arresto di profondità.



AVVERTENZA: Per il montaggio dell'elettrofresatrice in posizione fissa, consultare il relativo manuale dell'accessorio per l'uso stazionario della macchina.

Montaggio della guida parallela (fig. 1A, 7)

1. Installare le aste di guida (f) sulla base dell'elettrofresatrice (u).
2. Infilare sulle aste la guida parallela (s).
3. Serrarne provvisoriamente i bulloni di fissaggio (e).

Regolazione della guida parallela (fig. 1A, 7)

1. Tracciare una linea di riferimento sul materiale da lavorare.
2. Abbassare il carrello dell'elettrofresatrice sino a che la fresa non giunga a contatto con il pezzo da lavorare.
3. Serrare il fermo a nottolino (n) e ridurre la corsa di ritorno del carrello avvalendosi del dado zigrinato (i).
4. Posizionare l'elettrofresatrice sulla linea di riferimento.
5. Far scorrere la guida parallela (s) contro il pezzo da lavorare e serrarne i bulloni di fissaggio (e).
6. Regolare la guida parallela avvalendosi del dispositivo di regolazione millimetrica (r). Il tagliente esterno della fresa dovrà coincidere con la linea di taglio.
7. Se richiesto, allentare le due viti (bb) e regolare le fascette (cc) in modo da ottenere la lunghezza di guida richiesta.

Montaggio della prolunga per piastra di appoggio (opzionale) (fig. 1B, 8)

1. Installare la prolunga per base di appoggio (v) sull'estremità libera delle aste di guida.
2. Guidare l'elettrotutensile con una mano sul pomello (w) e con l'altra sull'impugnatura opposta (j).

Montaggio di una boccola di guida (fig. 9)

Assieme alla ditta di riferimento, le boccole di guida rivestono un ruolo fondamentale nelle operazioni di taglio e sagomatura a modello.

- Installare la boccola di guida (ee) sulla base dell'elettrofresatrice (u) avvalendosi delle viti (ff) come illustrato in figura.



Collegamento dell'aspiratore polveri (fig. 1A, 10)

L'adattatore di aspirazione polveri è costituito da una sezione principale (hh), da una piastra di serraggio (ii), da una guida del manicotto (jj), da due viti (kk) e da due dadi (ll).

1. Far scorrere la piastra di serraggio (ii) sulla sezione principale (hh) dal lato anteriore.
2. Collegare un manicotto di evacuazione polveri all'adattatore.
3. Allentare la vite sulla sommità dell'elettrofresatrice e inserirla come mostrato nella guida del manicotto (jj).

Prima di cominciare

1. Controllare che la fresa sia correttamente inserita nella pinza.
2. Regolare la profondità di taglio.
3. Collegare un aspiratore esterno.
4. Verificare che il limitatore del movimento a tuffo sia sempre bloccato prima di accendere l'apparato.

FUNZIONAMENTO

Istruzioni per l'utilizzo



AVVERTENZA: Osservare sempre le istruzioni di sicurezza e le normative in vigore.



AVVERTENZA: per ridurre il rischio di gravi lesioni personali, spegnere l'apparato e staccare la spina dalla presa di corrente prima di eseguire qualsiasi regolazione o rimozione/installazione di dotazioni o accessori.



AVVERTENZA:

- Osservare sempre le istruzioni di sicurezza e le normative in vigore.
- Far avanzare sempre la fresa nel senso indicato in fig. L (bordi esterni/bordi interni).

Corretto posizionamento delle mani (fig. 1, 12)



AVVERTENZA: per ridurre il rischio di gravi lesioni personali, tenere **SEMPRE** le mani nella posizione corretta, come illustrato.



AVVERTENZA: per ridurre il rischio di gravi lesioni personali, mantenere **SEMPRE** una presa sicura per prevenire reazioni improvvise.

La posizione corretta delle mani richiede una mano su ciascuna impugnatura (j), come illustrato.

Accensione e spegnimento (fig. 1A, 4)

1. Per accendere: tirare l'interruttore (a) verso l'alto.
2. Per spegnere: premere l'interruttore (a) verso il basso.



AVVERTENZA: Prima di spegnere la macchina, sbloccare il fermo di profondità dell'avanzamento a tuffo e lasciare l'elettrofresatrice nella sua posizione di riposo.

Impiego delle boccole di guida (fig. 9)

1. Fissare la dima da copiare al pezzo tramite morsetti sulle estremità.
2. Selezionare e applicare una boccola di guida adatta allo scopo (ee).
3. Sottrarre il diametro della fresa al diametro esterno della boccola di guida e dividere per 2. In questo modo, sarà possibile sapere di quanto la dima deve essere spostata indietro rispetto al pezzo da lavorare.



AVVERTENZA: Se la larghezza del pezzo non fosse sufficiente, disporre sotto la dima uno spessore di legno di recupero.

Impiego di un listello come guida

Quando non si può utilizzare un bordo come guida, è possibile guidare l'elettrofresatrice seguendo un listello fissato con morsetti lungo il pezzo (che sopravanza su entrambi i lati).

Esecuzione a mano libera

L'elettrofresatrice può essere utilizzata anche senza alcun tipo di guida per eseguire lavori, p.es. di scrittura e decorazione.



AVVERTENZA: Fare solo tagli di profondità ridotta! Impiegare frese a diametro massimo di 6 mm.

Fresa con cuscinetto guida (fig. 2)

Qualora non sia possibile utilizzare la guida parallela o una boccola di guida, è possibile utilizzare una fresa completa di cuscinetto guida (x) per la profilatura di bordi sagomati.

Questi comprendono le pinze (6-12,7 mm), un arresto di profondità ed una tavola di supporto

per l'impiego in senso inverso dell'elettrofresatrice, dispositivi di maschiatura per le calettature a coda di rondine e relative maschere, boccole di guida, supporti per boccole di guida e aste di guida di varie lunghezze.

MANUTENZIONE

Questo apparato DEWALT è stato progettato per funzionare a lungo con una manutenzione minima. Per avere prestazioni sempre soddisfacenti occorre avere cura dell'apparato e sottoporlo a pulizia periodica.



AVVERTENZA: per ridurre il rischio di lesioni, spegnere l'unità e staccarla dall'alimentazione prima di installare e rimuovere gli accessori, di regolare o cambiare impostazioni o di fare riparazioni.

Assicurarsi che l'interruttore a grilletto sia in posizione OFF. Un avvio accidentale può causare lesioni.



Lubrificazione

L'apparato non richiede alcuna ulteriore lubrificazione.



Pulizia



AVVERTENZA: soffiare via la polvere dall'alloggiamento con aria compressa, non appena vi sia sporco visibile all'interno e intorno alle prese d'aria di ventilazione. Quando si esegue questa procedura indossare occhiali di protezione e mascherine antipolvere omologati.



AVVERTENZA: non utilizzare solventi o altri prodotti chimici aggressivi per pulire le parti non metalliche dell'apparato. Questi prodotti chimici indeboliscono i materiali utilizzati per questi componenti. Utilizzare un panno inumidito solo con acqua e sapone delicato. Non far penetrare del liquido all'interno dell'apparato, e non immergere alcuno dei suoi componenti direttamente in un liquido.

Accessori su richiesta



AVVERTENZA: su questo prodotto sono stati collaudati soltanto gli accessori offerti da DEWALT, quindi l'utilizzo di accessori diversi potrebbe essere rischioso. Per ridurre il rischio di lesioni, su questo prodotto vanno utilizzati solo gli accessori raccomandati DEWALT.

Rivolgersi al proprio rivenditore per ulteriori informazioni sugli accessori più adatti.

Rispetto ambientale



Raccolta differenziata. Questo prodotto non deve essere smaltito con i normali rifiuti domestici.

Se il prodotto DEWALT deve essere sostituito o non è più utilizzato, non effettuare lo smaltimento con i rifiuti domestici. Smaltirlo tramite la raccolta differenziata.



La raccolta differenziata di prodotti usati e imballaggi permette il riciclo e il riutilizzo dei materiali. Il riutilizzo di materiali riciclati aiuta a impedire l'inquinamento ambientale e riduce la richiesta di materiali grezzi.

Secondo le normative locali, la raccolta differenziata di prodotti elettrici può avvenire a domicilio, presso le sedi di raccolta comunali oppure presso il rivenditore al momento dell'acquisto di un nuovo prodotto.

DEWALT offre un servizio di ritiro e riciclaggio dei suoi prodotti alla fine della loro vita utile. Per usufruire di questo servizio, restituire il prodotto presso un riparatore autorizzato che lo raccoglie per conto di DEWALT.

È possibile individuare il riparatore autorizzato più vicino rivolgendosi all'ufficio DEWALT di zona all'indirizzo indicato nel presente manuale. Altrimenti, è possibile consultare un elenco dei riparatori autorizzati DEWALT e tutti i dettagli relativi alla nostra assistenza post-vendita, nel sito Internet: **www.2helpU.com**.

GARANZIA

DEWALT realizza prodotti di qualità e offre una garanzia eccezionale per i professionisti che utilizzano i suoi apparati. Questa dichiarazione di garanzia è aggiuntiva e non pregiudica in alcun modo la copertura assicurativa dell'utilizzatore professionista o quella della previdenza sociale per l'utente privato non professionista. La garanzia è valida sui territori degli stati membri dell'Unione Europea o dell'EFTA (Associazione europea di libero scambio).

• 30 GIORNI SENZA RISCHI SODDISFAZIONE GARANTITA •

Se non è completamente soddisfatto delle prestazioni del suo utensile DEWALT, può semplicemente restituircelo entro 30 giorni, completo come era al momento dell'acquisto, per ottenere il rimborso totale o la sostituzione del prodotto. Il prodotto deve aver subito un'usura normale in rapporto al numero di giorni in cui è stato utilizzato va restituito accompagnato dallo scontrino originale di acquisto.

• UN ANNO DI ASSISTENZA GRATUITA •

Se ha bisogno di manutenzione o di assistenza tecnica per il suo utensile DEWALT, nei 12 mesi successivi all'acquisto, le saranno fornite gratuitamente da un riparatore autorizzato DEWALT. Deve presentare uno scontrino che provi l'acquisto. Sono compresi i costi di manodopera, mentre sono esclusi quelli per gli accessori e i ricambi, a meno che non si tratti di pezzi difettosi coperti dalla garanzia.

• UN ANNO DI GARANZIA COMPLETA •

Se entro 12 mesi dalla data di acquisto il suo prodotto DEWALT si rivelasse difettoso a causa di imperfezioni nei materiali o nella costruzione, le garantiamo la sostituzione gratuita di tutte le parti difettose oppure, a nostra discrezione, la sostituzione gratuita dell'intero apparato a condizione che:

- il prodotto non sia stato utilizzato in modo improprio;
- il prodotto abbia subito una normale usura;
- non siano avvenuti tentativi di riparazione da parte di persone non autorizzate a farli;

- sia presentato uno scontrino che provi l'acquisto del prodotto.
- il prodotto va restituito come era al momento dell'acquisto con tutti i componenti originali.

Se si desidera presentare un reclamo, si prega di contattare il venditore o individuare il riparatore autorizzato più vicino rivolgendosi all'ufficio DEWALT di zona all'indirizzo indicato nel presente manuale. È possibile consultare un elenco dei riparatori autorizzati DEWALT e tutti i dettagli relativi alla nostra assistenza post-vendita, nel sito Internet: www.2helpU.com.

BOVENFREES DW624, DW625E

Hartelijk gefeliciteerd!

U hebt gekozen voor een DEWALT gereedschap. Jarenlange ervaring, grondige productontwikkeling en innovatie maken DEWALT tot een van de betrouwbaarste partners voor gebruikers van professioneel gereedschap.

Technische gegevens

		DW624	DW625E
Voltage	V _{DC}	230	230
Type		1	6
Vermogen	W	1,600	2,000
Afgegeven vermogen	W	960	1,110
Snelheid onbelast	min-1	20.000	8,000–20,000
Bovenfreeswagen		2 kolommen	2 kolommen
Slag bovenfreeswagen	mm	62	62
Revolveraanslag		3-staps, met diepteafstelling en fijnafstelling	3-staps, met diepteafstelling en fijnafstelling
Spantang	inch	1/2	1/2
Max. freesdiameter	mm	50	50
Gewicht	kg	5,2	5,2
L _{PA} (geluidsdruk)	dB(A)	96	92
K _{PA} (onzekerheidsfactor geluidsdruk)	dB(A)	3	3
L _{WA} (akoestisch vermogen)	dB(A)	103	100
K _{WA} (onzekerheid akoestisch vermogen)	dB(A)	2,9	3,4

Vibratie totaalwaarden (triax vectorsom) vastgesteld in overeenstemming met EN 60745:

Vibratie-emissiewaarde a _h			
a _h =	m/s ²	4,6	3,1
Onzekerheid K =	m/s ²	2,6	1,5

Het vibratie-emissieniveau dat in dit informatieblad wordt gegeven, is gemeten in overeenstemming met een gestandaardiseerde test volgens EN 60745 en kan worden gebruikt om het ene gereedschap met het andere te vergelijken. Het kan worden gebruikt voor een eerste inschatting van blootstelling.



WAARSCHUWING: Het verklaarde vibratie-emissieniveau geldt voor de hoofdtoepassingen van het gereedschap. Als het gereedschap echter voor andere toepassingen wordt gebruikt, dan wel met andere accessoires of slecht wordt onderhouden, kan de vibratie-emissie verschillen. Dit kan het blootstellingsniveau aanzienlijk verhogen gedurende de totale arbeidsduur.

Een inschatting van het blootstellingsniveau aan vibratie dient ook te worden overwogen wanneer het gereedschap wordt uitgeschakeld of als het aan staat maar geen daadwerkelijke werkzaamheden uitvoert. Dit kan het blootstellingsniveau aanzienlijk verminderen gedurende de totale arbeidsduur.

Stel aanvullende veiligheidsmaatregelen op om de operator te beschermen tegen de effecten van vibratie, zoals: onderhoud het gereedschap en de accessoires, houd de handen warm, organisatie van werkpatronen.

Zekeringen

Europa 230 V gereedschappen 10 Ampère, hoofdstroom

Definities: Veiligheidsrichtlijnen

De onderstaande definities beschrijven het veiligheidsniveau voor ieder signaleringswoord. Lees de gebruiksaanwijzing a.u.b. zorgvuldig door en let op deze symbolen.



GEVAAR: Geeft een dreigend gevaar aan dat, indien dit niet wordt voorkomen, **leidt tot de dood of ernstig letsel.**



WAARSCHUWING: Geeft een mogelijk gevaar aan dat, indien dit niet wordt voorkomen, **kan leiden tot de dood of ernstig letsel.**



VOORZICHTIG: Geeft een mogelijk gevaarlijke situatie aan die, indien dit niet wordt voorkomen, **zou kunnen leiden tot gering of matig letsel.**

NEDERLANDS

OPMERKING: Geeft een handeling aan **waarbij geen persoonlijk letsel optreedt** die, indien niet voorkomen, **schade aan goederen kan veroorzaken.**



Wijst op het gevaar voor elektrische schok.



Wijst op brandgevaar.

EG verklaring van overeenstemming

RICHTLIJN VOOR MACHINES



DW624, DW625E

DEWALT verklaart dat deze producten zoals beschreven onder "technische gegevens" in overeenstemming zijn met: 2006/42/EG; EN 60745-1; EN 60745-2-17.

Deze producten voldoen ook aan Richtlijn 2004/108/EG. Neem voor meer informatie contact op met DEWALT via het volgende adres of kijk op de achterzijde van de gebruiksaanwijzing.

De ondergetekende is verantwoordelijk voor de samenstelling van het technische bestand en legt deze verklaring af namens DEWALT.

Horst Grossmann
Vice President Engineering and Product
Development
DEWALT, Richard-Klinger-Straße 11,
D-65510, Idstein, Duitsland

31.12.2009



WAARSCHUWING: Lees de instructiehandleiding om het risico op letsel te verminderen.

Algemene veiligheidswaarschuwingen voor elektrisch gereedschap



WAARSCHUWING! Lees alle veiligheidswaarschuwingen en alle instructies. Het niet opvolgen van de

waarschuwingen en instructies kan leiden tot een elektrische schok, brand en/of ernstig persoonlijk letsel.

BEWAAR ALLE WAARSCHUWINGEN EN INSTRUCTIES ALS TOEKOMSTIG REFERENTIEMATERIAAL

De term „elektrisch gereedschap“ in de waarschuwingen verwijst naar uw (met een snoer) op de netspanning aangesloten elektrische gereedschap of naar (draadloos) elektrisch gereedschap met een accu.

1) VEILIGHEID WERKPLAATS

- Houd het werkgebied schoon en goed verlicht.** Rommelige of donkere gebieden zorgen voor ongelukken.
- Bedien elektrische gereedschappen niet in een explosieve omgeving, zoals in de nabijheid van ontvlambare vloeistoffen, gassen of stof.** Elektrische gereedschappen veroorzaken vonken die het stof of de dampen kunnen doen ontbranden.
- Houd kinderen en omstanders op een afstand terwijl u een elektrisch gereedschap bedient.** Als u wordt afgeleid kunt u de controle over het gereedschap verliezen.

2) ELEKTRISCHE VEILIGHEID

- Stekkers van elektrisch gereedschap moeten in het stopcontact passen. Pas de stekker nooit op enige manier aan. Gebruik geen adapterstekkers samen met geaard elektrisch gereedschap.** Niet aangepaste stekkers en passende contactdozen verminderen het risico op een elektrische schok.
- Vermijd lichamelijke contact met geadede oppervlaktes zoals buizen, radiatoren, fornuizen en ijskasten.** Er bestaat een verhoogd risico op een elektrische schok als uw lichaam geaard is.
- Stel elektrisch gereedschap niet bloot aan regen of natte omstandigheden.** Als er water in een elektrisch gereedschap terecht komt, verhoogt dit het risico op een elektrische schok.
- Behandel het stroomsnoer voorzichtig. Gebruik het stroomsnoer nooit om het elektrische gereedschap te dragen of te trekken, of de stekker uit het stopcontact te halen. Houd het snoer uit de buurt van warmte, olie, scherpe randen, of bewegende onderdelen. Beschadigde snoeren of snoeren die in de war zijn verhogen het risico op een elektrische schok.**

- e) *Als u een elektrisch gereedschap buitenshuis gebruikt, gebruikt u een verlengsnoer dat geschikt is voor gebruik buitenshuis. Het gebruik van een verlengsnoer dat geschikt is voor buitenshuis, vermindert het risico op een elektrische schok.*
- f) *Als het gebruik van een elektrisch gereedschap op een vochtige locatie onvermijdelijk is, gebruikt u een stroomvoorziening die beveiligd is met een aardlekschakelaar. Het gebruik van een aardlekschakelaar vermindert het risico op een elektrische schok.*

3) PERSOONLIJKE VEILIGHEID

- a) *Blijf alert, kijk wat u doet en gebruik uw gezonde verstand als u een elektrisch gereedschap bedient. Gebruik het gereedschap niet als u vermoeid bent of onder de invloed van drugs, alcohol of medicatie bent. Een moment van onoplettendheid tijdens het bedienen van elektrische gereedschappen kan leiden tot ernstig persoonlijk letsel.*
- b) *Gebruik een beschermende uitrusting. Draag altijd oogbescherming. Beschermende uitrusting zoals een stofmasker, antislip veiligheidsschoenen, een helm, of gehoorbescherming gebruikt in de juiste omstandigheden zal het risico op persoonlijk letsel verminderen.*
- c) *Vermijd onbedoeld starten. Zorg ervoor dat de schakelaar in de ,off' (uit) stand staat voordat u het gereedschap aansluit op de stroombron en/of accu, het oppakt of ronddraagt. Het rondragen van elektrische gereedschappen met uw vinger op de schakelaar of het aanzetten van elektrische gereedschappen waarvan de schakelaar aan staat, zorgt voor ongelukken.*
- d) *Verwijder alle stelsleutels of moersleutels voordat u het elektrische gereedschap aan zet. Een moersleutel of stelsleutel die in een ronddraaiend onderdeel van het elektrische gereedschap is achtergelaten kan leiden tot persoonlijk letsel.*
- e) *Rek u niet te ver uit. Blijf altijd stevig en in balans op de grond staan. Dit zorgt voor betere controle van het elektrische gereedschap in onverwachte situaties.*
- f) *Draag geschikte kleding. Draag geen loszittende kleding of sieraden. Houd uw haar, kleding en handschoenen uit de buurt van bewegende onderdelen. Loszittende kleding, sieraden of lang haar kunnen door bewegende delen worden gegrepen.*
- g) *Als er in apparaten wordt voorzien voor het aansluiten van stofverwijdering- of verzamelapparatuur, zorg er dan voor dat deze correct worden aangesloten en gebruikt. Het gebruik van een stofverzamelaar kan aan stof gerelateerde gevaren verminderen.*

4) GEBUIK EN VERZORGING VAN ELEKTRISCH GEREEDSCHAP

- a) *Forceer het gereedschap niet. Gebruik het juiste elektrische gereedschap voor uw toepassing. Het juiste elektrische gereedschap voert de werkzaamheden beter en veiliger uit waarvoor het is ontworpen.*
- b) *Gebruik het gereedschap niet als de schakelaar het niet aan en uit kan zetten. Ieder gereedschap dat niet met de schakelaar kan worden bediend is gevaarlijk en moet worden gerepareerd.*
- c) *Haal de stekker uit het stopcontact en/of neem de accu uit het gereedschap voordat u aanpassingen uitvoert, accessoires verwisselt, of het elektrische gereedschap opbergt. Dergelijke preventieve veiligheidsmaatregelen verminderen het risico dat het elektrische gereedschap per ongeluk opstart.*
- d) *Bewaar gereedschap dat niet wordt gebruikt buiten het bereik van kinderen en laat niet toe dat personen die onbekend zijn met het elektrische gereedschap of deze instructies het gereedschap bedienen. Elektrische gereedschappen zijn gevaarlijk in handen van ongetrainde gebruikers.*
- e) *Onderhoud elektrische gereedschappen. Controleer op verkeerde uitlijning en het grijpen van bewegende onderdelen, breuk van onderdelen en andere omstandigheden die de werking van het gereedschap nadelig kunnen beïnvloeden. Zorg dat het gereedschap voor gebruik wordt gerepareerd als het beschadigd is. Veel ongelukken worden veroorzaakt door slecht onderhouden gereedschap.*
- f) *Houd snijdgereedschap scherp en schoon. Correct onderhouden snijdgereedschappen met scherpe snijdranden lopen minder snel vast en zijn gemakkelijker te beheersen.*
- g) *Gebruik het elektrische gereedschap, de accessoires en gereedschapsonderdelen enz. in overeenstemming met deze instructies, waarbij u rekening houdt met de werkomstandigheden en de werkzaamheden die dienen te worden*

NEDERLANDS

uitgevoerd. Gebruik van het elektrische gereedschap voor werkzaamheden die anders zijn dan het bedoelde gebruik, kunnen leiden tot een gevaarlijke situatie.

5) SERVICE

- a) **Zorg dat u gereedschap wordt onderhouden door een erkende reparateur die uitsluitend identieke vervangende onderdelen gebruikt.** Dit zorgt ervoor dat de veiligheid van het gereedschap blijft gegarandeerd.

Aanvullende Speciale Veiligheidsregels voor Frezen

- Gebruik altijd frezen met een schachtdiameter die overeenkomt met de afmeting van de spantang die op uw gereedschap is gemonteerd.
- Gebruik altijd frezen die geschikt zijn voor een snelheid van 30.000 min^{-1} en die overeenkomstig zijn gemarkeerd.
- Gebruik nooit frezen met een diameter die groter is dan de maximumdiameter die in de technische gegevens wordt aangeduid.

Deze bovenvrees is ontworpen voor professionele rechte, gegroefde frezen en profiel- en rabatfrezen met een nominale minimumsnelheid van 30.000/min.



WAARSCHUWING! HOUD altijd rekening met de volgende vereiste condities:

- Gebruik een 12 mm schachtdiameter voor rechte en gegroefde frezen en rabat- en profielrezen.
- Maximum-freesdiameter:
DW624: 40 mm bij 35 mm freesdiepte
DW625E: 50mm bij 35 mm frees diepte
DW624 & DW625E
Groevenfrees: 50 mm bij 6 mm freesdiepte

Overige risico's

Ondanks het toepassen van de relevante veiligheidsvoorschriften en het toepassen van veiligheidsapparaten kunnen sommige overige risico's niet worden vermeden. Dit zijn:

- Gehoorbeschadiging.
- Risico op persoonlijk letsel door rondvliegende deeltjes.
- Risico op brandwonden als gevolg van accessoires die tijdens het gebruik heet worden.

- Risico op persoonlijk letsel als gevolg van langdurig gebruik.

Markering op het gereedschap

De volgende pictogrammen staan op het gereedschap vermeld:



Lees gebruiksaanwijzing voor gebruik.

POSITIE DATUMCODE (FIG. 1)

De datumcode (nn), die ook het jaar van fabricage bevat, is binnen in de behuizing geprint.

Voorbeeld:

2010 XX XX

Jaar van fabricage

Inhoud van de verpakking

De verpakking bevat:

- 1 Bovenfrees
 - 1 Parallele langsgleiding met fijnafstelling en geleiderstangen
 - 1 Steeksleutel #22
 - 1 Stofafzuigadapter
 - 1 Geleidingsbus
 - 1 Gebruiksaanwijzing
 - 1 Uitvergroete tekening
- Controleer of het gereedschap, de onderdelen of accessoires mogelijk zijn beschadigd tijdens het transport.
 - Neem de tijd om deze handleiding grondig door te lezen en te begrijpen voordat u de apparatuur gebruikt.

Beschrijving (fig. 1A, 1B)



WAARSCHUWING: Pas het gereedschap of een onderdeel ervan nooit aan. Dit kan schade of persoonlijk letsel tot gevolg hebben.

- Aan/Uit-schakelaar
- Kiezer voor snelheidsregeling (DW625E)
- Spantangmoer
- Spindelvergrendeling
- Vergrendelbout parallelle langsgleiding
- Geleiderstangen voor parallelle langsgleiding
- As met schroefdraad
- Stop

- i. Kartelmoer
- j. Handgrepen
- k. Handwiel
- l. Meetlens
- m. Schaalverdeling
- n. Invalzaagvergrendeling
- o. Klemschroef
- p. Dieptestop
- q. Fijnafstelling voor dieptestop
- r. Fijnafstelling voor parallelle langgeleiding
- s. Parallelle langgeleiding
- t. Revolveraanslag
- u. Bovenfreesgrondplaat
- v. Uitbreiding grondplaat
- w. Geleidingsknop

GEBRUIKSDOEL

Uw DeWALT high-performance DW624/DW625E-bovenfrees is ontworpen voor professionele, zware freestoepassingen van hout, houtproducten en kunststoffen.

NIET GEBRUIKEN bij natte omstandigheden of in de aanwezigheid van ontvlambare vloeistoffen of gassen.

Deze bovenfreesen zijn professioneel elektrisch gereedschap.

LAAT NIET kinderen in contact met het gereedschap komen. Toezicht is vereist als onervaren operators dit gereedschap bedienen.

Elektrische veiligheid

De elektrische motor is slechts voor één voltage ontworpen. Controleer altijd of de stroomvoorziening overeenkomt met de voltage op het typeplaatje.



Als het stroomsnoer is beschadigd, moet het worden vervangen door een speciaal geprepareerd snoer dat leverbaar is via de DeWALT servicedienst.

Een verlengsnoer gebruiken

Als een verlengsnoer nodig is, gebruikt u een goedgekeurd verlengsnoer dat geschikt is voor de stroomtoevoer van dit gereedschap (zie technische gegevens). De minimale geleidergrootte is 1 mm²; de maximale lengte is 30 m.

Als u een haspel gebruikt, dient u het snoer altijd volledig af te rollen.

ASSEMBLAGE EN AANPASSINGEN



WAARSCHUWING: Om het gevaar op letsel te verminderen schakelt u het apparaat uit en sluit u de stroombron van de machine af voordat u accessoires installeert of verwijdert, voordat u instellingen aanpast of wijzigt, of als u reparaties uitvoert. Zorg ervoor dat de hoofdschakelaar in de OFF (UIT) positie staat. Het onbedoeld opstarten kan letsel veroorzaken.

Een frees plaatsen en uitnemen (afb. 2)

1. Houd de spindelvergrendeling ingedrukt (d).
2. Draai met de steeksleutel 22 mm de spantangmoer (c) enkele slagen los en de plaats de frees (x).
3. Draai de moer van de spantang los en hef de spindelvergrendeling op.



WAARSCHUWING: Draai de moer van de spantang nooit aan zonder dat er een frees in de spantang zit.

De spantang vervangen. (afb. 3)

Uw bovenfrees is voorzien van een spantang van 1/2" die op het gereedschap is gemonteerd. Er zijn ook andere precisie-spantangen leverbaar voor de frees die wordt gebruikt.

1. Scheid de spantang (y) van de spantangmoer (c) door er stevig aan te trekken.
2. Klik de nieuwe spantang op z'n plaats.

De kiesschijf voor de elektronische snelheidsregeling instellen (afb. 1A)

DW625E

De snelheid is oneindig variabel van 8.000 tot 20.000 min⁻¹ met behulp van de kiesschijf voor de elektronische snelheidsregeling (b), zodat het frezen gelijkmatige resultaten geeft in alle typen hout en kunststof.

Draai de kiezer voor de elektronische snelheidsregeling naar het gewenste niveau. De juiste instelling is echter een kwestie van ervaring.

- 1 = 8.000 min⁻¹
- 2 = 12.000 min⁻¹
- 3 = 16.000 min⁻¹
- 4 = 18.000 min⁻¹
- 5 = 20.000 min⁻¹

De freesdiepte aanpassen (afb. 1A)

Uw bovenfrees is voorzien van een zeer nauwkeurig systeem voor de diepteafstelling, dat bestaat uit een revolveraanslag (t), een meetlens (l) en een fijnafstelling (q).

Snelle afstelling (afb. 1A, 4)

1. Maak de invalzaagvergrendeling (n) los door deze omhoog te trekken.
2. Breng de bovenfreeswagen omlaag tot de frees het werkstuk raakt.
3. Maak de invalzaagvergrendeling (n) vast door deze omlaag te duwen.
4. De bovenfrees is veel gemakkelijker te bedienen als u de wagenterugloop aanpast aan de zaagdiepte door de kartelmoer (i) te draaien of te verschuiven.
5. Draai de klemschroef los.
6. Draai het handwiel (k) totdat de fijnafstelling (q) de revolveraanslag (t) raakt.
7. Stel de meetlens in op een rond getal (bijv. 0).
8. Pas de diepte van de zaagsnede aan met het handwiel (k) en de meetlens (l). De afstand tussen de bovenzijde van de revolveraanslag en de onderzijde van de fijnafstelling is de aangepaste diepte van de zaagsnede.
9. Draai de klemschroef aan (o).

Drievoudige diepteafstelling met de Revolveraanslag (afb. 5)

Met de revolveraanslag (t) kunnen drie verschillende diepten worden ingesteld. Dit is vooral handig voor diepe zaagsneden, uitgevoerd in stappen.

1. Plaats een dieptesjabloon tussen de fijnafstelling (q) en de revolveraanslag (t) zodat u de juiste diepte van de zaagsnede kunt afstellen.
2. Stel, zo nodig, alle drie schroeven in.



WAARSCHUWING: Maak alleen ondiepe zaagsneden!

Fijnafstellingen (afb. 6)

Wanneer u niet een dieptesjabloon gebruikt of als de diepte van de zaagsnede weer moet worden aangepast, kunt u het beste de fijnafstelling gebruiken (q).

1. Pas de diepte van de zaagsnede aan met de fijnafstelling (q).

2. Lees de diepte van de zaagsnede af met de meetlens (l) en de schaalverdeling (m).
3. Pas de diepte van de zaagsnede op de millimeter af aan met het handwiel (k).

Diepteaanpassing met de Bovenfrees Geïnstalleerd in omgekeerde stand (afb. 4)

1. Verwijder de dopmoer (aa) en de kartelknop (i) en vervang deze door het instrument voor hoogteaangepassing (DE6966) dat als optie verkrijgbaar is.
2. Schroef het draadeind van het instrument voor hoogteaangepassing op de spindel met schroefdraad (g).
3. Stel de diepte van de zaagsnede in met de afstelling op het instrument voor hoogteaangepassing.



WAARSCHUWING: Raadpleeg voor het omkeren van de bovenfrees de relevante instructiehandleiding op het stationaire instrument.

De Parallele Langsgeleiding monteren (afb. 1A, 7)

1. Monteer de geleidestang (f) op de grondplaat van de bovenfrees (u).
2. Schuif de parallelle langsgeleiding (s) over de stangen.
3. Draai de vergrendelingsbouten (e) tijdelijk aan.

De Parallele Langsgeleiding afstellen (afb. 1A, 7)

1. Teken een zaaglijn op het materiaal.
2. Breng de bovenfreeswagen omlaag tot de frees het werkstuk raakt.
3. Draai de inzaagvergrendeling (n) en beperk de wagen-terug met de kartelmoer (i).
4. Plaats de bovenfrees op de zaaglijn.
5. Schuif de parallelle langsgeleiding (s) tegen het werkstuk en draai de vergrendelingsbouten aan (e).
6. Stel de parallelle langsgeleiding af met de fijnafstelling (r). De buitenste zaagrand van de bovenfrees moet samenvallen met de zaaglijn.
7. Draai, als dat nodig is, de schroeven (bb) los en stel de stroken (cc) af op de gewenste geleidingslengte.

De uitbreiding van de grondplaat (Optie) monteren (afb. 1B, 8)

1. Monteer de uitbreiding van de grondplaat (v) op het vrije uiteinde van de geleidingsstroken.
2. Leid het gereedschap met één hand op de knop (w) en de andere op de handgreep daartegenover (j).

De geleidingsbus monteren (afb. 9)

Samen met een sjabloon spelen de geleidingsbussen een zeer belangrijke rol bij het zagen en figuurzagen.

- Monteer de geleidingsbus (ee) met de schroeven (ff) op de grondplaat van de bovenfrees (u), zoals wordt getoond.



Stofafzuiging aansluiten (afb. 1A, 10)

De adapter voor de stofafzuiging bestaat uit een hoofdgedeelte (hh), een afdekking (ii), een slanggeleider (jj), twee schroeven (kk) en twee moeren (ll).

1. Schuif de afdekking (ii) op het hoofdgedeelte (hh) tot u een klik hoort.
2. Sluit een slang voor de stofafzuiging aan op de stofafzuigingsadapter.
3. Draai de schroef bovenop de bovenfrees los en monteer de slanggeleider (jj) zoals wordt getoond.

Voor ingebruikneming

1. Controleer dat de frees goed in de spantang is geplaatst.
2. Stel de zaagdiepte in.
3. Sluit stofafzuiging aan.
4. Het is belangrijk dat de invalzaagbegrenzer altijd is vergrendeld voordat u inschakelt.

BEDIENING

Gebruiksaanwijzing



WAARSCHUWING: Houd u altijd aan de veiligheidsinstructies en van toepassing zijnde voorschriften.



WAARSCHUWING: Beperk het risico van ernstig persoonlijk letsel, schakel het gereedschap uit en

trek de stekker uit het stopcontact voordat u aanpassingen uitvoert of hulpstukken of accessoires losneemt/installeert.



WWAARSCHUWING:

- Houd u altijd aan de veiligheidsinstructies en van toepassing zijnde voorschriften.
- Verplaats uw bovenfrees altijd volgens de aanwijzingen in afb. L (buitenste randen/binnenste randen).

Juiste handpositie (afb. 1, 12)



WAARSCHUWING: Beperk het risico van ernstig persoonlijk letsel, houd **ALTIJD** uw handen in de juiste stand, zoals wordt getoond.



WAARSCHUWING: Beperk het risico van ernstig persoonlijk letsel, houd het gereedschap **ALTIJD** stevig vast en wees voorbereid op een plotselinge reactie.

Voor de juiste handpositie houdt u het gereedschap vast aan beide handgrepen (j), zoals wordt afgebeeld.

In- en uitschakelen (afb. 1A, 4)

1. Aan: trek de schakelaar (a) omhoog.
2. Uit: duw de schakelaar (a) omlaag.



WAARSCHUWING: Maak de invalzaagbegrenzer los en laat de bovenfreeswagen terugkeren in de ruststand voordat u het gereedschap uitschakelt.

De geleidingsbussen gebruiken (afb. 9)

1. Klem het sjabloon op het werkstuk.
2. Selecteer en installeer een geschikte geleidingsbus (ee).
3. Trek de diameter van de bovenfrees af van de buitendiameter van de geleidingsbus en deel door 2. Dit is het verschil tussen het sjabloon en het werkstuk.



WAARSCHUWING: Is het werkstuk niet dik genoeg? Plaats het dan op een stuk afvalhout.

Geleiden langs een lat

Wanneer u niet een randgeleiding kunt gebruiken, is het ook mogelijk de bovenfrees te geleiden langs een lat die u op het werkstuk klemt (met een overhang aan beide uiteinden).

Frezen uit de losse hand

U kunt de bovenfrees ook zonder enige geleiding gebruiken, bijv. voor het maken van letters of voor creatieve werkstukken.



WAARSCHUWING: Maak alleen ondiepe zaagsneden! Gebruik frezen met een max. diameter van 6 mm.

Werken met voorfreen (afb. 2)

Wanneer een parallelle geleiding of geleidingsbus niet geschikt zijn, is het mogelijk voorfreen (x) te gebruiken voor het frezen van geprofileerde randen.

Deze omvatten spantangen (6 - 12,7 mm), een instrument voor hoogteafstelling en een freestafel voor gebruik in omgekeerde positie, gereedschap voor zwaluwstaartverbindingen, sjablonen voor zwaluwstaartverbindingen, verstelbare geleidingsbushouder en geleidingsbussen en geleidingsrails in diverse lengten.

ONDERHOUD

Uw DEWALT gereedschap op stroom is ontworpen om gedurende een lange tijdsperiode te functioneren met een minimum aan onderhoud. Het continu naar bevrediging functioneren hangt af van de juiste zorg voor het gereedschap en regelmatig schoonmaken.



WAARSCHUWING: Om het gevaar op letsel te verminderen schakelt u het apparaat uit en sluit u de stroombron van de machine af voordat u accessoires installeert of verwijderd, voordat u instellingen aanpast of wijzigt, of als u reparaties uitvoert. Zorg ervoor dat de hoofdschakelaar in de OFF (UIT) positie staat. Het onbedoeld opstarten kan letsel veroorzaken.



Smering

Uw elektrische gereedschap heeft geen aanvullende smering nodig.



Reiniging



WAARSCHUWING: Blaas vuil en stof uit de hoofdbehuizing met droge lucht, zo vaak u ziet dat vuil zich in en rond de luchtopeningen ophoopt. Draag goedgekeurde oogbescherming en een goedgekeurd stofmasker als u deze procedure uitvoert.



WAARSCHUWING: Gebruik nooit oplosmiddelen of andere bijtende chemicaliën voor het reinigen van niet-metalen onderdelen van het gereedschap. Deze chemicaliën kunnen het materiaal dat in deze onderdelen is gebruikt verzwakken. Gebruik een doek die uitsluitend met water en milde zeep is bevochtigd. Zorg dat er nooit enige vloeistof in het gereedschap komt; dompel nooit enig onderdeel van het gereedschap in een vloeistof.

Optionele accessoires



WAARSCHUWING: Aangezien accessoires die niet door DEWALT zijn aangeboden niet met dit product zijn getest, kan het gebruik van dergelijke accessoires met dit gereedschap gevaarlijk zijn. Om het risico op letsel te verminderen dient u uitsluitend door DEWALT aanbevolen accessoires met dit product te gebruiken.

Neem contact op met uw leverancier voor verdere informatie over de geschikte accessoires.

Bescherming van het milieu



Gescheiden afvalinzameling. Dit product mag niet bij het normale huishoudelijke afval worden aangeboden.



Als u op een dag bemerkt dat uw DEWALT product vervangen dient te worden of dat u er verder geen gebruik meer van maakt, mag u het niet als normaal huishoudelijk afval aanbieden. Bied dit product aan bij de gescheiden afvalinzameling.



Gescheiden inzameling van gebruikte producten of verpakkingen maakt het mogelijk dat materiaal kan worden gerecycled en nogmaals gebruikt. Het hergebruik van gerecycled materiaal helpt milieuvervuiling te voorkomen en vermindert de vraag naar grondstoffen.

Plaatselijke bepalingen voorzien mogelijk in de gescheiden inzameling van elektrische producten uit een huishouden, op stedelijke inzamelingspunten of bij de detailhandelaar waar u een nieuw product aanschaft.

DEWALT heeft een faciliteit voor het verzamelen van recycelen van DEWALT producten als ze eenmaal het einde van hun levensduur hebben bereikt. Stuur om van deze service gebruik te maken uw product a.u.b. terug naar iedere erkende reparateur die namens ons de verzameling op zich neemt.

U kunt de locatie van de erkende reparateur die het dichtste bij u in de buurt is opzoeken door contact op te nemen met uw plaatselijke DEWALT kantoor zoals vermeld in deze handleiding. Een lijst van erkende DEWALT reparateurs en volledige details over onze after sales service zijn ook te vinden op internet via: **www.2helpU.com**.

GARANTIE

DEWALT vertrouwt op de kwaliteit van zijn producten en biedt een uitstekende garantie aan voor professionele gebruikers van het product. Deze garantieverklaring komt in aanvulling op, en beïnvloedt op geen enkele wijze uw contractuele rechten als een professioneel gebruiker of uw wettelijke rechten als een privé, niet-professioneel gebruiker. De garantie is geldig binnen het grondgebied van de Lidstaten van de Europese Unie en de Europese Vrijhandelszone.

• 30 DAGEN NIET GOED GELD TERUG GARANTIE •

Als u niet volkomen tevreden bent over de prestaties van uw DEWALT gereedschap, kunt u dit gewoon binnen 30 dagen terugbrengen, compleet met de originele onderdelen zoals u het aankocht, bij het verkooppunt. U krijgt uw geld volledig vergoed. Het product moet blootgesteld zijn geweest aan redelijke slijtage en u dient een aankoopbewijs te overleggen.

• EEN JAAR GRATIS ONDERHOUDSCONTRACT •

Als u onderhoud aan uw DEWALT gereedschap nodig hebt gedurende de 12 maanden volgend op uw aankoop, wordt dit gratis uitgevoerd door een erkende DEWALT reparateur. U dient een aankoopbewijs te overleggen. Inclusief arbeidskosten. Exclusief accessoires en reserveonderdelen, tenzij deze defect raakten en onder de garantie vielen.

• EEN JAAR VOLLEDIGE GARANTIE •

Als uw DEWALT product defect raakt als gevolg van verkeerd materiaal of onjuiste constructie binnen 12 maanden na de datum van aankoop, garandeert DEWALT alle defecte onderdelen gratis te vervangen of – naar onze beoordeling – het apparaat gratis te vervangen, op voorwaarde dat:

- Het product niet verkeerd gebruikt is;
- Het product is blootgesteld aan redelijke slijtage;
- Er geen reparaties zijn ondernomen door niet-geautoriseerde personen;
- U een aankoopbewijs kunt overleggen;
- Het product compleet met alle originele onderdelen wordt geretourneerd.

Als u een schadeclaim wilt indienen, neem dan contact op met uw verkoper of zoek de locatie op van de dichtstbijzijnde erkende DEWALT reparateur in de DEWALT catalogus, of neem contact op met uw DEWALT kantoor via het adres dat in deze handleiding staat vermeld. Een lijst van erkende DEWALT reparateurs en volledige details over onze after sales service zijn ook te vinden op internet via: www.2helpU.com.

HÅNDOVERFRES

DW624, DW625E

Gratulerer!

Du har valgt et DEWALT-verktøy. Mange års erfaring, grundig produktutvikling og innovasjon gjør DEWALT til en meget pålitelig partner for profesjonelle brukere av elektrisk verktøy.

Tekniske data

		DW624	DW625E
Spenning	V_{DC}	230	230
Type		1	6
Inngangseffekt	W	1.600	2.000
Effekt	W	960	1.110
Ubelastet hastighet	min-1	20.000	8.000–20.000
Håndoverfres oppheng		2 søyler	2 søyler
Håndoverfres oppheng slaglengde	mm	62	62
Roterende dybedestopp		3-trinns, med gradering og fin- justering	3-trinns, med gradering og fin- justering
Spennhylse størrelser	inch	1/2	1/2
Fres, diameter, maks.	mm	50	50
Vekt	kg	5,2	5,2
L_{PA} (lydtrykk)	dB(A)	96	92
K_{PA} (lydtrykk usikkerhet)	dB(A)	3	3
L_{WA} (lydeffekt)	dB(A)	103	100
K_{WA} (lydeffekt usikkerhet)	dB(A)	2,9	3,4
Totalverdier vibrasjon (triax vector sum) bestemt iht. EN 60745:			
Vibrasjonsutslippsverdi a_h			
$a_h =$	m/s^2	4,6	3,1
Usikkerhet K =	m/s^2	2,6	1,5

Nivået for vibrasjonsutslipp angitt i dette informasjonsbladet er blitt målt iht. standardiserte tester gitt i EN 60745, og kan brukes til å sammenligne ett verktøy med et annet. Det kan brukes til forberedende vurdering av eksponering.



ADVARSEL: Angitt nivå for vibrasjonsutslipp gjelder for hovedbruksområdene for verktøyet. Dersom verktøyet brukes i andre bruksområder, med annet tilbehør eller er dårlig vedlikeholdt, kan

vibrasjonsutslippene avvike. Dette kan øke eksponeringsnivået betydelig for hele arbeidsperioden.

En vurdering av nivået for vibrasjonseksponeringen bør også tas med i beregningen når verktøyet er slått av eller når det går uten faktisk å gjøre en jobb. Dette kan redusere eksponeringsnivået betydelig for hele arbeidsperioden.

Sett i verk ekstra sikkerhetstiltak for å beskytte operatøren mot følgene fra vibrasjon, som f.eks.: Holde ved like verktøy og tilbehør, holde hendene varme, organisere arbeidsmønster.

Sikringer

Europa 230 V verktøy 10 Ampere, nettspenning

Definisjoner: Retningslinjer for sikkerhet

Definisjonene under beskriver alvorlighetsgraden for hvert signalkodeord. Vennligst les håndboken og legg merke til disse symbolene.



FARE: Indikerer en overhengende farlig situasjon som **vil** føre til **død eller alvorlige personskader** hvis den ikke avverges.



ADVARSEL: Indikerer en potensielt farlig situasjon som **kan** føre til **død eller alvorlige personskader** hvis den ikke avverges.



FORSIKTIG: Indikerer en potensielt farlig situasjon som **kan** føre til **små eller moderate personskader** hvis den ikke avverges.

MERK: Angir en arbeidsmåte som **ikke er relatert til personskader**, men som **kan** føre til **skader på utstyr** hvis den ikke unngås.



Betegner fare for elektroshjokk.



Betegner fare for brann.

NORSK

EU-samsvarserklæring

MASKINERIDIREKTIV



DW624, DW625E

DEWALT erklærer at de produktene som er beskrevet under "tekniske data" er i samsvar med: 2006/42/EC; EN 60745-1; EN 60745-2-17.

Disse produktene er også i samsvar med direktiv 2004/108/EC. For mer informasjon, vennligst kontakt DEWALT på følgende adresser eller se baksiden av håndboken.

Undertegnede er ansvarlig for sammenstillingen av den tekniske filen og fremsetter denne erklæringen på vegne av DEWALT.

Horst Grossmann
visepresident teknikk og produktutvikling
DEWALT, Richard-Klinger-Strasse 11,
D-65510, Idstein, Tyskland
31.12.2009



ADVARSEL: For å redusere skaderisikoen, les brukerhåndboken.

Generelle sikkerhetsadvarsler for elektriske verktøy



ADVARSEL! Les alle sikkerhetsadvarsler og alle instruksjoner. Manglende overholdelse av advarslene og instruksjonene kan resultere i elektrisk sjokk, ild og/eller alvorlig skade.

TA VARE PÅ ALLE ADVARSLER OG INSTRUKSJONER FOR FREMTIDIG BRUK

Uttrykket "elektrisk verktøy" i advarslene henviser til ditt strømdrevne (med ledning) elektriske verktøy eller ditt batteridrevne (uten ledning) elektriske verktøy.

1) SIKKERHET PÅ ARBEIDSOMRÅDET

- Hold arbeidsområdet godt opplyst.** Rotete eller mørke områder er en invitasjon til ulykker.
- Ikke bruk elektriske verktøy i eksplosive omgivelser, slik som i nærheten av antenner, væsker, gasser eller støv.** Elektrisk verktøy skaper gnister som kan antenne støv eller gasser.

- Hold barn og tilskuere borte mens du bruker et elektrisk verktøy.** Distraksjoner kan føre til at du mister kontrollen.

2) ELEKTRISK SIKKERHET

- Støpselet til elektriske verktøy må passe til stikkkontakten. Aldri modifier støpselet på noen måte. Ikke bruk adaptere med jordede elektriske verktøy.** Umodifiserte støpsler og stikkontakter som passer vil redusere risikoen for elektrisk sjokk.
- Unngå kroppskontakt med jordete overflater slik som rør, radiatore, komfyrer og kjøleskap.** Det finnes en økt risiko for elektrisk sjokk dersom kroppen din er jordet.
- Ikke eksponer elektriske verktøy for regn eller våte forhold.** Dersom det kommer vann inn i et elektrisk verktøy vil det øke risikoen for elektrisk sjokk.
- Ikke bruk ledningen feil. Aldri bruk ledningen til å bære, trekke eller dra ut støpselet til det elektriske verktøyet. Hold ledningen borte fra varme, olje, skarpe kanter eller bevegelige deler.** Skadede eller innviklede ledninger øker risikoen for elektrisk sjokk.
- Når du bruker et elektrisk verktøy utendørs, bruk en skjoteledning som er egnet for utendørs bruk.** Bruk av en skjoteledning beregnet for utendørs bruk reduserer risikoen for elektrisk sjokk.
- Dersom bruk av et elektrisk verktøy på et fuktig sted er uunngåelig, bruk en strømkilde med jordfeilbryter (RCD).** Bruk av jordfeilbryter (RCD) reduserer risikoen for elektrisk sjokk.

3) PERSONLIG SIKKERHET

- Hold deg våken, hold øye med det du gjør og bruk sunn fornuft når du bruker et elektrisk verktøy. Ikke bruk et elektrisk verktøy dersom du er trøtt eller er påvirket av medikamenter, narkotika eller alkohol.** Ett øyeblikks uoppmerksomhet under bruk av elektriske verktøy kan føre til alvorlig personskade.
- Bruk personlig verneutstyr. Bruk alltid vernebriller.** Verneutstyr slik som støvmaske, skliskre vernesko, hjelm, eller hørselsvern brukt under passende forhold vil redusere personskader.
- Unngå utilsiktet oppstart. Sikre at bryteren er i av-stillingen før du kobler til strømkilden og/eller batteripakken, plukker opp eller bærer verktøyet.** Å bære elektriske verktøy med fingrene på bryteren eller å sette inn støpselet mens elektriske verktøy har bryteren på øker faren for ulykker.

- d) **Fjern eventuelle justeringsnøkler før du slår på det elektriske verktøyet.** En nøkkel som er festet til en roterende del av det elektriske verktøyet kan føre til personskade.
- e) **Ikke strekk deg for langt. Ha godt fotfeste og stå støtt hele tiden.** Dette fører til at du har bedre kontroll over det elektriske verktøyet ved uventede situasjoner.
- f) **Bruk egnet antrekk. Ikke ha på deg løstsittende klær eller smykker. Hold hår, antrekk og hansker borte fra bevegelige deler.** Løstsittende antrekk, smykker eller langt hår kan bli fanget opp av bevegelige deler.
- g) **Hvis apparatet er utstyrt for tilkobling av støvutsugings- og -oppsamlingsinnretning, må du sørge for at disse er koblet til og ordentlig sikret.** Bruk av støvoppsamlere kan redusere støvrelaterte farer.

4) BRUK OG VEDLIKEHOLD AV ELEKTRISKE VERKTØY

- a) **Ikke bruk kraft på verktøyet. Bruk det elektriske verktøyet som situasjonen krever.** Det riktige elektriske verktøyet vil gjøre jobben bedre og tryggere ved den hastigheten det ble konstruert for.
- b) **Ikke bruk verktøyet hvis bryteren ikke kan slå verktøyet av eller på.** Ethvert elektrisk verktøy som ikke kan kontrolleres med bryteren er farlig og må repareres.
- c) **Koble støpselet fra strømkilden og/eller batteripakken fra det elektriske verktøyet før du foretar noen justeringer, endrer tilbehør eller lagrer elektriske verktøy.** Slike preventive sikkerhetsforanstaltninger reduserer risikoen for å starte det elektriske verktøyet ved et uhell.
- d) **Lagre elektriske verktøy som ikke er i bruk, utilgjengelig for barn og la ikke personer som ikke er kjent med det elektriske verktøyet eller disse instruksjonene bruke det.** Elektriske verktøy er farlige i hendene på utrenede brukere.
- e) **Vedlikehold elektriske verktøy. Kontroller om bevegelige deler er feiljustert eller fastskjært, om deler er ødelagt eller andre forhold som kan påvirke driften av verktøyet. Dersom det er skadet, få verktøyet reparert før neste bruk.** Mange ulykker forårsakes av dårlig vedlikeholdte verktøy.
- f) **Hold skjæreverktøy skarpe og rene.** Godt vedlikeholdte skjæreverktøy med skarpe skjærekanten setter seg mindre sannsynlig fast og er lettere å kontrollere.
- g) **Bruk verktøyet, tilbehørene og bittene, osv., i samsvar med disse instruksjonene**

og ta i betraktning arbeidsforholdene og det arbeidet som skal utføres. Bruk av det elektriske verktøyet for oppgaver som er forskjellige fra de som er tiltenkt kan føre til en farlig situasjon.

5) VEDLIKEHOLD

- a) **Få det elektriske verktøyet ditt vedlikeholdt av en kvalifisert reparatør som kun bruker originale reservedeler.** Dette vil sikre at verktøyetets sikkerhet blir ivarettatt.

Ekstra sikkerhetsregler spesielt for freser

- Bruk alltid freser med skaftdiameter tilsvarende chucken installert på verktøyet.
- Bruk alltid freser for hastighet på 30.000 min⁻¹ og som er korrekt merket.
- Bruk aldri freser med større diameter enn angitt maksimal diameter under tekniske data.

Denne håndoverfresen er designet for bruk med profesjonelle freseverktøy av typene rett, profil, fals eller slisse med angitt minimum hastighet på 30.000/min.



ADVARSEL! Pas alltid på følgende nødvendige forhold:

- Bruk 12 mm skaftdiameter for rett-, fals-, slisse- og profilfreser
- Maks fres diameter:
 - DW624: 40 mm ved 35 mm fresedybde
 - DW625E: 50mm ved 35 mm fresedybde dybde
 - DW624 og DW625E
 - Slissefres: 50 mm ved 6 mm fresedybde

Restrisikoer

Til tross for at man følger relevante sikkerhetsbestemmelser og bruker sikkerhetsutstyr, er det bestemte farer som ikke kan unngås. Disse er:

- Hørselskader.
- Fare for personskade pga. flygende partikler.
- Fare for brannskader fordi utstyr blir varmt under bruk.
- Fare for personskade ved langvarig bruk.

NORSK

Merking på verktøyet

Følgende piktogrammer vises på verktøyet:



Les instruksjonshåndboken før bruk.

DATOKODE PLASSERING (FIG. 1)

Datokoden (nn), som også inkluderer produksjonsåret, er trykket på huset.

Eksempel:

2010 XX XX

Produksjonsår

Pakkens innhold

Pakken inneholder:

- 1 Håndoverfres
- 1 Parallellanlegg med finjustering og styrestenger
- 1 Nøkkel #22
- 1 Støvsugeradapter
- 1 Styrehylse
- 1 Instruksjonshåndbok
- 1 Sammenstillingstegning
- *Se etter skader på verktøyet, deler eller tilbehør som kan ha oppstått under transport.*
- *Ta deg tid til å lese grundig gjennom og forstå denne håndboken før bruk.*

Beskrivelse (fig. 1A, 1B)



ADVARSEL: Aldri modifier elektroverktøyet eller noen del av det. Dette kan føre til materiell- eller personskader.

- a. På/av bryter
- b. Hastighetskontrollhjul (DW625E)
- c. Chuckmutter
- d. Spindellås
- e. Parallellanlegg låsebolt
- f. Styrestenger for parallellanlegg
- g. Gjenget spindel
- h. Stopp
- i. Riflet mutter
- j. Håndtak
- k. Håndhjul
- l. Målelinse
- m. Skala
- n. Dybdelås

- o. Klemkrue
- p. Dybdestopp
- q. Finjustering for dybdestopp
- r. Finjustering for parallellanlegg
- s. Parallellstyring
- t. Roterende dybdestopp
- u. Håndoverfre base
- v. Basisplate forlenger
- w. Styreknott

BRUKSOMRÅDE

Din DEWALT høyttelse DW624/DW625E håndoverfres er designet for profesjonell tung bruk for fresing av treverk, treprodukter og plast.

SKAL IKKE brukes under våte forhold eller ved nærvær av brennbare væsker eller gasser.

Disse håndoverfresene er profesjonelle verktøy.

IKKE la barn komme i kontakt med verktøyet. Tilsyn er nødvendig når uerfarne brukere skal bruke dette verktøy.

Elektrisk sikkerhet

Den elektriske motoren er blitt konstruert for kun én spenning. Kontroller alltid at strømforsyningen samsvarer med spenningen på merkeskiltet.



Ditt DEWALT-verktøy er dobbeltisolert i samsvar med EN 60745; det trengs derfor ikke noen jordledning.

Dersom tilførselsledningen er skadet, må den byttes i en spesialledning som fås via DEWALT-serviceorganisasjon.

Bruk av skjoteledning

Hvis man trenger en skjoteledning, bruk en godkjent skjoteledning egnet for verktøyets strømforbruk (se tekniske data). Minimum størrelse på ledere er 1 mm²; maksimum lengde er 30 m.

Alltid vikle ut kabelen fullstendig når du bruker en kabeltrommel.

MONTERING OG JUSTERING



ADVARSEL: For å redusere faren for personskader, slå av enheten og koble verktøyet fra strømforsyningen før du installerer eller tar av utstyr, før justering eller skifte av oppsett, eller når du foretar reparasjoner. Forsikre deg om at utløserbryteren er i stillingen AV. En utilsiktet oppstart kan føre til personskader.

Sett inn og ta av fres (fig. 2)

1. Trykk og hold nede spindellåsen (d).
2. Bruk 22 mm nøkkelen, løsne chuckmutteren (c) noen omdreiningar og sett inn en fres (x).
3. Stram til chuckmutteren og slipp spindellåsen.



ADVARSEL: Aldri stram til chuckmutteren uten en fres i chucken.

Skifte chuck. (fig. 3)

Denne håndoverfresen er utstyrt med en 1/2" chuck ferdig montert på verktøyet. Det finnes andre presisjonschucker som passer til fresen som skal brukes.

1. Ta av chucken (y) fra chuckmutteren (c) ved å trekke hardt.
2. Klikk på plass den nye chucken.

Innstilling av det elektroniske hastighetskontrollhjulet (fig. 1A)

DW625E

Hastigheten er trinnløst variabel fra 8.000 til 20.000 min⁻¹ ved hjelp av det elektroniske hastighetskontrollhjulet (b) for gode freseresultter i alle typer treverk og plast.

Vri den elektroniske hastighetskontrollhjulet til ønsket nivå. Korrekt innstilling er et spørsmål om erfaring.

- 1 = 8.000 min⁻¹
- 2 = 12.000 min⁻¹
- 3 = 16.000 min⁻¹
- 4 = 18.000 min⁻¹
- 5 = 20.000 min⁻¹

Justere fresedybden (fig. 1A)

Denne håndoverfresen er utstyrt med et system for høypresisjon dybdejustering inkludert en roterende dybdestopper (t), en målelinse (l) og en finjustering (q).

Rask justering (fig. 1A, 4)

1. Løsne dybdelåsen (n) ved å trekke den opp
2. Senk håndoverfresens oppheng til fresen er i kontakt med arbeidsstykket.
3. Trekk til dybdelåsen (n) ved å skyve den ned.
4. For optimal enkel bruk kan returen på opphengt tilpasse den ønskede kuttedybden ved å rotere eller skyve den rifledede mutteren (i).

5. Løsne klemskruen.
6. Roter håndhjulet (k) til finjusteringen (q) berører roterende dybdestopp (t).
7. Sett målelinsen til et rundt tall (f.eks. 0).
8. Juster fresedybden ved hjelp av håndhjulet (k) og målelinsen (l). Avstanden mellom toppen av roterende dybdestopp og bunnen av finjusteringen er den justerte fresedybden.
9. Stram til klemskruen (o).

Trippel dybdejustering ved hjelp av roterende dybdestopp (fig. 5)

Den roterende dybdestopperen (t) kan brukes for å stille inn tre ulike dybder. Dette er spesielt nyttig for dype kutt om utføres trinnvis.

1. Plasser en dybdemal mellom finjusteringen (q) og den roterende dybdestoppen (t) for å justere nøyaktig fresedybde.
2. Om ønskelig, still inn alle tre skruene.



ADVARSEL: Utfør kun grunne fresekutt!

Finjustering (fig. 6)

Når du ikke bruker en dybdemal, eller dersom du må justere fresedybden, anbefales det å bruke finjusteringen (q).

1. Juster dybden av fresingen ved hjelp av finjusteringen (q).
2. Les av dybden av fresingen ved hjelp av målelinsen (l) og skalaen (m).
3. Tilpass dybden av fresingen til millimeteren ved hjelp av håndhjulet (k).

Dybdejustering med håndoverfresen installert i omvendt posisjon (fig. 4)

1. Ta av hettemutteren (aa) og den rifledede mutteren (i) og skift den ut med høydejusteringsverktøyet (DE6966) som kan leveres som ekstrautstyr.
2. Skru den gjengede ende av høydejusteringsverktøyet inn på den gjengede spindelen (g).
3. Set dybden av fresen ved hjelp av justeringen på høydejusteringsverktøyet.



ADVARSEL: For installering av håndoverfresen i omvendt posisjon, se den relevante bruksanvisningen for det stasjonære verktøyet.

Sette på parallellanlegg (fig. 1A, 7)

1. Sett på styrestangen (f) på basisen på håndoverfresen (u).
2. Skyv parallellanlegget (s) over stengene.
3. Stram til låseboltene (e) midlertidig.

Justere parallellanlegg (fig. 1A, 7)

1. Tegn opp kuttelinjen på materialet.
2. Senk håndoverfresens oppheng til fresen er i kontakt med arbeidsstykket
3. Stram til dybdelåsen (n) og avgrens opphengets retur ved hjelp av den riflede mutteren (i).
4. Plasser håndoverfresen på skjærelinjen.
5. Skyv parallellanlegget (s) mot arbeidsstykket og stram til låseboltene (e).
6. Juster parallellanlegget ved hjelp av finjusteringen (r). Den ytre kuttetekanten av freseb skal følge kuttelinjen.
7. Om nødvendig, løsne skruene (bb) og juster stripene (cc) for å få den ønskede styrelengden.

Sette på basisplatens forlenger (ekstrautstyr) (fig. 1B, 8)

1. Sett på basisplatens forlenger (v) på den frie enden av styrestengene.
2. Styr verktøyet med en hånd på knoten (w) og den andre på motsatt håndtak (j).

Sette på en styrehylse (fig. 9)

Sammen med maler er styrehylser viktige ved fresing og tilpasning til et mønster.

- Sett på styrehylsen (ee) på basisen på håndoverfresen (u) med skruene (ff) som vist.



Kobel til støvsuger (fig. 1A, 10)

Støvsugeradapteren består av en hoveddel (hh), et lokk (ii), en slangestyring (jj), to skruer (kk) og to muttere (ll).

1. Skyv lokket (ii) på hoveddelen (hh) og klikk det på plass.
2. Koble en støvsuger til støvsugeradapteren.
3. Løsne skruen på toppen av håndoverfresen og fest slangeføringen (jj) som vist.

Før bruk

1. Kontroller at fresen er korrekt festet i chucken.
2. Sett fresedybden.
3. Koble til støvsuger.
4. Pass alltid på at dybdestopperen er låst før du slår på.

BRUK

Bruksanvisning



ADVARSEL: Følg alltid sikkerhetsanvisningene og gjeldende regler.



ADVARSEL: For å redusere risikoen for alvorlig personskade, slå av verktøyet og koble det fra strømkilden før du foretar eventuelle justeringer eller fjerner/ installerer tilleggsutstyr eller tilbehør.



ADVARSEL:

- Følg alltid sikkerhetsanvisningene og gjeldende regler.
- Beveg alltid håndoverfresen som vist i fig. L (ytre kanter/indre kanter).

Korrekt plassering av hendene (fig. 1, 12)



ADVARSEL: For å redusere faren for alvorlig personskade, skal du **ALLTID** ha hendene i korrekt posisjon, som vist.



ADVARSEL: For å redusere faren for alvorlig personskade, skal du **ALLTID** holde godt fast, for å være forberedt på en plutselig reaksjon.

Riktig håndstilling er å ha en hånd på hovedhåndtaket (j) som vist.

Slå på og av (fig. 1A, 4)

1. På: trekk bryteren (a) opp.
2. Av: press bryteren (a) ned.



ADVARSEL: Løsne dybdestopperen og la håndoverfresens oppheng gå tilbake til hvileposisjon før du slår av.

Bruke styrehylse (fig. 9)

1. Fet malen til arbeidsstykket ved hjelp av endeklemmer.
2. Velg og sett på en passende styrehylse(ene).
3. Trekk fra diameteren på fresen fra utvendig diameter av styrehylsen og del på 2. Dette er forskjellen mellom mal og arbeidsstykke.



ADVARSEL: Dersom arbeidsstykket ikke er tykt nok, legg det på et stykke treverk (avkapp).

Styre etter en planke

Dersom en kantstyring ikke kan brukes, er det mulig å styre håndoverfresen langs en planke som er festet med en tvinge over arbeidsstykket (med overheng i begge ender).

Frihånds-fresing

Håndoverfresen kan også brukes helt uten styringer, f.eks. for skrift eller kreativt arbeid.



ADVARSEL: Bruk kun grunne kutt! Bruk freser med maks. diameter 6 mm.

Fresing med styrefres (fig. 2)

Dersom det ikke kan brukes en parallellstyring eller en styrehylse, kan du bruke en styrefres (x) for fresing av skarpe kanter.

De inkluderer chuker (6 - 12.7 mm), høydejusteringsverktøy og en fresetabell for bruk ved omvendt posisjon, verktøy for fingerfalsing med svalehale- og fingerfalsjigger, maler for svalehalefalsler, justerbar holder for styrehylse og styreanlegg i ulike lengder.

VEDLIKEHOLD

Ditt DEWALT elektriske verktøy er designet for å virke over en lang tidsperiode med et minimum av vedlikehold. Kontinuerlig tilfredsstillende drift avhenger av tilfredsstillende stell av verktøyet og regelmessig renhold.



ADVARSEL: For å redusere faren for personskader, slå av enheten og koble verktøyet fra strømforsyningen før du installerer eller tar av utstyr, før justering eller skifte av oppsett, eller når du foretar reparasjoner. Forsikre deg om at utløserbryteren er i stillingen AV. En utilsiktet oppstart kan føre til personskader.



Smøring

Ditt elektriske verktøy trenger ikke ekstra smøring.



Rengjøring



ADVARSEL: Blås skitt og støv ut av hovedkabinettet med tørr luft når skitt samles inne i og rundt luftåpningene. Bruk godkjent øyebeskyttelse og godkjent støvmaske når du utfører denne prosedyren.



ADVARSEL: Aldri bruk løsemidler eller sterke kjemikalier for å rengjøre ikke-metalliske deler av verktøyet. Disse kjemikaliene kan svekke materialene som brukes i disse delene. Bruk en klut som bare er fuktet med vann og mild såpe. Aldri la noen væske trenge inn i verktøyet; aldri dypp noen del av verktøyet i en væske.

Tilleggsutstyr



ADVARSEL: Bruk av annet tilleggsutstyr enn det som tilbys av DEWALT kan være farlig, ettersom dette ikke er testet sammen med dette verktøyet. For å redusere faren for skader, bør kun tilleggsutstyr som er anbefalt av DEWALT brukes sammen med dette produktet.

Ta kontakt med din forhandler for ytterligere informasjon om egnet ekstrautstyr.

Beskyttelse av miljøet



Separat innsamling. Dette produktet må ikke kastes sammen med vanlig husholdningsavfall.

Dersom du en dag skulle finne ut at ditt DEWALT produkt må erstattes, eller dersom det ikke lenger trenges av deg, skal det ikke kastes sammen med husholdningsavfallet. Gjør dette produktet tilgjengelig for separat innsamling.

NORSK



Separat innsamling av brukte produkter og innpakning gjør at materialene kan resirkuleres og brukes om igjen. Gjenbruk av resirkulert materiale hjelper til med å hindre miljøforurensing og reduserer etterspørselen etter råmateriale.

Lokale forskrifter kan ha separat innsamling av elektriske produkter fra husholdningen ved kommunale søppelfyllinger eller hos forhandleren der du kjøper et nytt produkt.

DEWALT har en ordning for å samle inn og resirkulere DEWALT produkter når de har nådd slutten på livsløpet. For å benytte deg av denne tjenesten, vennligst returner produktet til en autorisert reparatør som vil samle dem inn på vegne av oss.

Du kan finne nærmeste autoriserte reparatør ved å ta kontakt med dit lokale DEWALT-kontor på den adressen som du finner i denne brukerhåndboken. Alternativt er en liste over autoriserte DEWALT-reparatører og alle detaljer om service etter salg og kontakter tilgjengelig på Internett på: **www.2helpU.com**.

GARANTI

DEWALT er overbevist om kvaliteten på produktene sine og tilbyr en enestående garanti for profesjonelle brukere av produktet. Denne garantierklæringen kommer i tillegg til, og har på ingen måte negativ innvirkning på, dine kontraktmessige rettigheter som profesjonell bruker eller på dine lovfestede rettigheter som privat, ikke-profesjonell bruker. Garantien er gyldig innen områdene tilhørende medlemslandene i den Europeiske Union (EU) og det Europeiske Frihandelsområdet (EFTA).

• 30-DAGERS RISIKOFRI TILFREDSHETSGARANTI •

Dersom du ikke er helt tilfreds med ytelsen til ditt DEWALT-verktøy, kan du ganske enkelt returnere det innen 30 dager, komplett med alle de originale komponentene slik du kjøpte det, til innkjøpsstedet for å få full refusjon eller bytte. Produktet må ha blitt utsatt for rimelig slitasje og kvittering må fremvises.

• ET ÅRS GRATIS SERVICEKONTRAKT •

Hvis du trenger vedlikehold eller service på ditt DEWALT-verktøy i løpet av de første 12 månedene etter innkjøp, vil dette bli utført vederlagsfritt av en autorisert DEWALT-reparatør. Kvittering må fremvises. Inkluderer arbeid. Ekskluderer tilbehør og reservedeler såfremt disse ikke svikter under garantien.

• ET ÅRS FULL GARANTI •

Dersom ditt DEWALT-produkt blir defekt på grunn av material- eller produksjonsfeil innen 12 måneder fra kjøpsdato, garanterer DEWALT å bytte ut alle defekte deler vederlagsfritt eller - etter vårt skjønn - å erstatte enheten vederlagsfritt, forutsatt at:

- Produktet ikke har blitt feilaktig anvendt;
- Produktet har blitt utsatt for rimelig slitasje;
- Reparasjoner ikke er blitt forsøkt av uautoriserte personer;
- Kvittering fremvises.
- Produktet returneres komplett med alle originale komponenter.

Dersom du ønsker å fremme et krav, ta kontakt med selgeren eller finn nærmeste autoriserte DEWALT-reparatør i DEWALT-katalogen eller ta kontakt med ditt DEWALT-kontor på den adressen som du finner i denne brukerhåndboken. Alternativt er en liste over autoriserte DEWALT-reparatører og alle detaljer om service etter salg tilgjengelig på Internett på: www.2helpU.com.

FRESADORA DW624, DW625E

Parabéns!

Optou por uma ferramenta da DEWALT. Longos anos de experiência, um desenvolvimento meticuloso dos seus produtos e um grande espírito de inovação são apenas alguns dos argumentos que fazem da DEWALT um dos parceiros de maior confiança dos utilizadores de ferramentas eléctricas profissionais.

Dados técnicos

		DW624	DW625E
Voltagem	V _{cc}	230	230
Tipo		1	6
Alimentação	W	1.600	2.000
Saída de potência	W	960	1.110
Velocidade sem carga	min-1	20.000	8.000–20.000
Armação da fresadora		2 colunas	2 colunas
Curso da armação da fresadora	mm	62	62
Batente de profundidade do revólver		3 passos, com graduação e ajuste fino	3 passos, com graduação e ajuste fino
Medida das pinças	inch	1/2	1/2
Diâmetro da fresa, max.	mm	50	50
Peso	kg	5,2	5,2
L _{PA} (pressão sonora)	dB(A)	96	92
K _{PA} (variabilidade da pressão sonora)	dB(A)	3	3
L _{WA} (potência sonora)	dB(A)	103	100
K _{WA} (variabilidade da potência sonora)	dB(A)	2,9	3,4
Valores totais de vibração (soma vectorial triaxial) determinados em conformidade com a norma EN 60745:			
Valor de emissão de vibrações a _h			
a _h =	m/s ²	4,6	3,1
K de variabilidade =	m/s ²	2,6	1,5

O nível de emissão de vibrações indicado nesta ficha de informações foi medido em conformidade com um teste padrão estabelecido pela norma EN 60745 e poderá ser utilizado para comparar

ferramentas. Por conseguinte, este nível poderá ser utilizado para uma avaliação preliminar da exposição às vibrações.



ATENÇÃO: o nível de emissão de vibrações declarado diz respeito às principais aplicações da ferramenta. No entanto, se a ferramenta for utilizada para outras aplicações ou com outros acessórios, ou tiver uma manutenção insuficiente, o nível de emissão de vibrações poderá ser diferente. Isto poderá aumentar significativamente o nível de exposição às vibrações ao longo do período total de trabalho.

Além disso, a estimativa do nível de exposição às vibrações também deverá ter em conta o número de vezes que a ferramenta é desligada ou está em funcionamento, mas sem executar tarefas. Isto poderá reduzir significativamente o nível de exposição às vibrações ao longo do período total de trabalho.

Identifique medidas de segurança adicionais para proteger o utilizador contra os efeitos das vibrações, tais como: efectuar uma manutenção correcta da ferramenta e dos acessórios, manter as mãos quentes e organizar padrões de trabalho.

Fusíveis

Europa ferramentas de 230 V 10 amperes, tomadas

Definições: directrizes de segurança

As definições abaixo descrevem o nível de gravidade de cada aviso. Leia o manual e preste atenção a estes símbolos.



PERIGO: indica uma situação de perigo eminente que, se não for evitada, **irá** resultar em **morte ou ferimentos graves**.



ATENÇÃO: indica uma situação potencialmente perigosa que, se não for evitada, **podrá** resultar em **morte ou ferimentos graves**.



CUIDADO: indica uma situação potencialmente perigosa que, se não for evitada, **podrá** resultar em **ferimentos ligeiros ou moderados**.

AVISO: indica uma prática (não relacionada com ferimentos) que, se não for evitada, poderá resultar em danos materiais.



Indica risco de choque eléctrico.



Indica risco de incêndio.

Declaração de conformidade da CE

DIRECTIVA “MÁQUINAS”



DW624, DW625E

A DEWALT declara que os produtos descritos em “dados técnicos” se encontram em conformidade com as seguintes normas e directivas: 2006/42/CE, EN 60745-1 e EN 60745-2-17.

Além disso, estes produtos também se encontram em conformidade com a Directiva 2004/108/CE. Para obter mais informações, contacte a DEWALT através da morada indicada em seguida ou consulte o verso do manual.

O abaixo assinado é responsável pela compilação do ficheiro técnico e faz esta declaração em nome da DEWALT.

Horst Grossmann
Vice-presidente da Divisão de Engenharia e Desenvolvimento de Produtos
DEWALT, Richard-Klinger-Straße 11,
D-65510, Idstein, Alemanha
31.12.2009



ATENÇÃO: para reduzir o risco de ferimentos, leia o manual de instruções.

Avisos de segurança gerais relativos a ferramentas eléctricas



ATENÇÃO! Leia todos os avisos de segurança e todas as instruções.

O não seguimento dos avisos e das instruções poderá resultar em choque eléctrico, incêndio e/ou ferimentos graves.

GUARDE TODOS OS AVISOS E INSTRUÇÕES PARA CONSULTA POSTERIOR

Em todos os avisos que se seguem, o termo “ferramenta eléctrica” refere-se à sua ferramenta alimentada pela rede eléctrica (com fios) ou por uma bateria (sem fios).

1) SEGURANÇA DA ÁREA DE TRABALHO

- Mantenha a área de trabalho limpa e bem iluminada.** As áreas desorganizadas ou escuras são propensas a acidentes.
- Não utilize as ferramentas eléctricas em ambientes explosivos, como, por exemplo, na presença de líquidos, gases ou poeiras inflamáveis.** As ferramentas eléctricas criam faíscas que poderão inflamar estas poeiras ou vapores.
- Mantenha as crianças e outras pessoas afastadas quando utilizar uma ferramenta eléctrica.** As distrações podem levar à perda do controlo da ferramenta.

2) SEGURANÇA ELÉCTRICA

- As fichas das ferramentas eléctricas têm de ser compatíveis com a tomada de electricidade. Nunca modifique a ficha de forma alguma. Não utilize fichas adaptadoras com ferramentas eléctricas ligadas à terra.** As fichas não modificadas e as tomadas compatíveis reduzem o risco de choque eléctrico.
- Evite o contacto corporal com superfícies e equipamentos ligados à terra, como, por exemplo, tubagens, radiadores, fogões e frigoríficos.** Se o seu corpo estiver “ligado” à terra, o risco de choque eléctrico é maior.
- Não exponha as ferramentas eléctricas à chuva ou a condições de humidade.** A entrada de água numa ferramenta eléctrica aumenta o risco de choque eléctrico.
- Não aplique força excessiva sobre o cabo. Nunca o utilize para transportar, puxar ou desligar a ferramenta eléctrica. Mantenha o cabo afastado de fontes de calor, substâncias oleosas, extremidades aguçadas ou peças móveis.** Os cabos danificados ou emaranhados aumentam o risco de choque eléctrico.
- Ao utilizar uma ferramenta eléctrica no exterior, use uma extensão adequada para utilização ao ar livre.** A utilização de um cabo adequado para uso ao ar livre reduz o risco de choque eléctrico.
- Se não for possível evitar trabalhar com uma ferramenta eléctrica num local húmido, utilize uma fonte de alimentação**

protegida por um dispositivo de corrente residual (DCR). A utilização de um DCR reduz o risco de choque eléctrico.

3) SEGURANÇA PESSOAL

- a) **Mantenha-se alerta, preste atenção ao que está a fazer e faça uso de bom senso ao utilizar uma ferramenta eléctrica. Não utilize uma ferramenta eléctrica quando estiver cansado ou sob o efeito de drogas, álcool ou medicamentos.** Um momento de distração durante a utilização de ferramentas eléctricas poderá resultar em ferimentos graves.
- b) **Use equipamento de protecção pessoal. Use sempre uma protecção ocular.** O equipamento de protecção, como, por exemplo, uma máscara contra o pó, sapatos de segurança antiderrapantes, um capacete de segurança ou uma protecção auditiva, usado nas condições apropriadas, reduz o risco de ferimentos.
- c) **Evite accionamentos acidentais. Certifique-se de que o interruptor da ferramenta está na posição de desligado antes de a ligar à tomada de electricidade e/ou inserir a bateria, ou antes de pegar ou transportar a ferramenta.** Se mantiver o dedo sobre o interruptor ao transportar ferramentas eléctricas ou se as ligar à fonte de alimentação com o interruptor ligado, poderá originar acidentes.
- d) **Retire qualquer chave de ajuste ou chave de porcas antes de ligar a ferramenta eléctrica.** Uma chave de porcas ou chave de ajuste deixada numa peça móvel da ferramenta poderá resultar em ferimentos.
- e) **Não se estique demasiado ao trabalhar com a ferramenta. Mantenha sempre os pés bem apoiados e um equilíbrio apropriado.** Desta forma, será mais fácil controlar a ferramenta eléctrica em situações inesperadas.
- f) **Use vestuário apropriado. Não use roupa larga nem jóias. Mantenha o cabelo e a roupa (incluindo luvas) afastados das peças móveis.** As roupas largas, as jóias ou o cabelo comprido podem ficar presos nestas peças.
- g) **Se forem fornecidos acessórios para a ligação de equipamentos de extracção e recolha de partículas, certifique-se de que estes são ligados e utilizados correctamente.** A utilização de dispositivos de extracção de partículas pode reduzir os riscos relacionados com as mesmas.

4) UTILIZAÇÃO E MANUTENÇÃO DE FERRAMENTAS ELÉCTRICAS

- a) **Não utilize a ferramenta eléctrica de forma forçada. Utilize a ferramenta eléctrica correcta para o seu trabalho.** A ferramenta eléctrica adequada irá efectuar o trabalho de um modo mais eficiente e seguro se for utilizada de acordo com a capacidade para a qual foi concebida.
- b) **Não utilize a ferramenta eléctrica se o respectivo interruptor não a ligar e desligar.** Qualquer ferramenta eléctrica que não possa ser controlada através do interruptor de alimentação é perigosa e tem de ser reparada.
- c) **Retire a ficha da tomada de electricidade e/ou a bateria da ferramenta eléctrica antes de efectuar quaisquer ajustes, substituir acessórios ou guardar a ferramenta.** Estas medidas de segurança preventivas reduzem o risco de ligar a ferramenta eléctrica acidentalmente.
- d) **Guarde as ferramentas eléctricas que não estiverem a ser utilizadas fora do alcance de crianças e não permita que sejam utilizadas por pessoas não familiarizadas com as mesmas ou com estas instruções.** As ferramentas eléctricas são perigosas nas mãos de pessoas que não possuam as qualificações necessárias para as manusear.
- e) **Faça a devida manutenção das ferramentas eléctricas. Verifique se as peças móveis da ferramenta eléctrica estão alinhadas e não emperram, bem como se existem peças partidas ou danificadas ou quaisquer outras condições que possam afectar o funcionamento da mesma. Se a ferramenta eléctrica estiver danificada, esta não deve ser utilizada até que seja reparada.** Muitos acidentes têm como principal causa ferramentas eléctricas com uma manutenção insuficiente.
- f) **Mantenha as ferramentas de corte sempre afiadas e limpas.** As ferramentas de corte sujeitas a uma manutenção adequada, com arestas de corte afiadas, emperram com menos frequência e controlam-se com maior facilidade.
- g) **Utilize a ferramenta eléctrica, os acessórios, as brocas, etc., de acordo com estas instruções, tendo em conta as condições de trabalho e a tarefa a ser efectuada.** A utilização da ferramenta eléctrica para fins diferentes dos previstos poderá resultar em situações perigosas.

5) ASSISTÊNCIA

- a) **A sua ferramenta eléctrica só deve ser reparada por um técnico qualificado e só devem ser utilizadas peças sobresselentes originais.** Desta forma, é garantida a segurança da ferramenta eléctrica.

Regras de segurança específicas adicionais para cortadores

- Utilize sempre cortadores com um diâmetro de haste que corresponda ao tamanho da pinça de aperto instalada na ferramenta.
- Utilize sempre cortadores adequados para uma velocidade de 30 000 min⁻¹ e devidamente assinalados.
- Nunca utilize cortadores com um diâmetro que exceda o diâmetro máximo indicado nos dados técnicos.

Esta fresadora foi concebida para realizar cortes profissionais a direito, perfis, entalhes e do tipo ranhura com uma velocidade mínima nominal de 30 000/min.



ATENÇÃO! Tenha sempre em conta as seguintes condições obrigatórias:

- Utilize uma haste com um diâmetro de 12 mm para cortes em linha recta, entalhes, ranhuras e perfis
- Diâmetro máximo do cortador:
 DW624: 40 mm com uma profundidade de corte de 35 mm
 DW625E: 50 mm com uma profundidade de corte de 35 mm
 DW624 e DW625E
 Cortador de ranhuras: 50 mm com profundidade de corte de 6 mm

Riscos residuais

Apesar da aplicação dos regulamentos de segurança relevantes e da implementação de dispositivos de segurança, alguns riscos residuais não podem ser evitados. Estes riscos são os seguintes:

- Danos auditivos.
- Risco de ferimentos causados por partículas voadoras.
- Risco de queimaduras devido aos acessórios ficarem quentes durante a respectiva utilização.

- Risco de ferimentos devido a uma utilização prolongada.

Símbolos na ferramenta

A ferramenta apresenta os seguintes símbolos:



Leia o manual de instruções antes de utilizar este equipamento.

POSIÇÃO DO CÓDIGO DE DATA (FIG. 1)

O Código de data (nn), o qual também inclui o ano de fabrico, está impresso na superfície do equipamento.

Exemplo:

2010 XX XX

Ano de fabrico

Conteúdo da embalagem

A embalagem contém:

- 1 Fresadora
- 1 Guia paralela com ajuste fino e guias da barra
- 1 Chave de fendas #22
- 1 Adaptador de extracção de poeiras
- 1 Bucha de direcção
- 1 Manual de instruções
- 1 Esquema ampliado dos componentes
- Verifique se a ferramenta, as peças ou os acessórios foram danificados durante o transporte.
- Leve o tempo necessário para ler atentamente e compreender todas as instruções neste manual antes de utilizar o equipamento.

Descrição (fig. 1A, 1B)



ATENÇÃO: nunca modifique a ferramenta eléctrica nem qualquer um dos seus componentes. Tal poderia resultar em danos ou ferimentos.

- Interruptor de ligar/desligar
- Botão de controlo de velocidade (DW625E)
- Porca da pinça de aperto
- Bloqueio do veio
- Parafuso de bloqueio da guia paralela
- Guias da barra da guia paralela
- Veio com rosca
- Batente
- Porca serrilhada

PORTUGUÊS

- j. Pegas
- k. Volante
- l. Lente de medição
- m. Régua
- n. Bloqueio da descida
- o. Parafuso de fixação
- p. Batente de profundidade
- q. Ajustador fino do batente de profundidade
- r. Ajustador fino da guia paralela
- s. Guia paralela
- t. Batente de profundidade do revólver
- u. Base da fresadora
- v. Extensão da base
- w. Botão de orientação

UTILIZAÇÃO ADEQUADA

A fresadora DEWALT DW624/DW625E de elevado desempenho foi concebida para fresagem profissional, para uso industrial, de madeira, derivados da madeira e plásticos.

NÃO utilize a ferramenta em ambientes húmidos ou na presença de gases ou líquidos inflamáveis.

Estas fresadoras são ferramentas eléctricas profissionais.

NÃO permita que crianças entrem em contacto com a ferramenta. É necessária supervisão quando estas ferramentas forem manuseadas por utilizadores inexperientes.

Segurança eléctrica

O motor eléctrico foi concebido apenas para uma voltagem específica. Verifique sempre se a tensão da tomada de electricidade corresponde à voltagem indicada na placa com os requisitos de alimentação da ferramenta.



A sua ferramenta da DEWALT possui isolamento duplo, em conformidade com a norma EN 60745. Por conseguinte, não é necessária qualquer ligação à terra

Se o cabo de alimentação estiver danificado, este tem de ser substituído por um cabo especialmente preparado, disponível através dos centros de assistência da DEWALT.

Utilizar uma extensão

Se for necessário utilizar uma extensão, use uma extensão aprovada que seja adequada para a potência de alimentação desta ferramenta (consulte os dados técnicos). O diâmetro mínimo do fio

condutor é 1 mm²; o comprimento máximo da extensão é 30 m.

Ao utilizar uma bobina de cabo, desenrole sempre o cabo na íntegra.

MONTAGEM E AJUSTES



ATENÇÃO: para reduzir o risco de ferimentos, desligue a unidade e retire a respectiva ficha da tomada de electricidade antes de instalar e retirar acessórios, ajustar ou alterar a configuração do equipamento ou efectuar reparações. Certifique-se de que o gatilho se encontra na posição de ferramenta desligada. Um accionamento acidental da ferramenta pode causar ferimentos.

Inserir e retirar um cortador (fig. 2)

1. Prima e mantenha premido o bloqueio do veio (d).
2. Utilizando uma chave inglesa de 22 mm, desaperte a porca da pinça de aperto (c) umas voltas e insira um cortador (x).
3. Aperte a porca da pinça de aperto e liberte o bloqueio do veio.



ATENÇÃO: Nunca aperte a porca da pinça de aperto se nesta não estiver montado um cortador.

Substituir a pinça de aperto. (fig. 3)

A fresadora é fornecida com uma pinça de aperto de 1/2" instalada na ferramenta. Estão disponíveis outras pinças de aperto adequadas ao cortador utilizado.

1. Separe a pinça de aperto (y) da respectiva porca (c) puxando-a com firmeza.
2. Encaixe a nova pinça de aperto no devido local.

Configurar o controlo electrónico da velocidade (fig. 1A)

DW625E

A velocidade pode variar entre 8.000 e 20.000 min⁻¹ utilizando o botão de controlo electrónico de velocidade (b) para obter resultados de corte uniformes em todos os tipos de madeira e plásticos.

Rode o botão electrónico de controlo de velocidade para o nível pretendido. Contudo, a configuração correcta poderá ser facilmente determinada com alguma experiência de utilização da ferramenta.

- 1 = 8.000 min⁻¹
- 2 = 12.000 min⁻¹
- 3 = 16.000 min⁻¹
- 4 = 18.000 min⁻¹
- 5 = 20.000 min⁻¹

Ajustar a profundidade de corte (fig. 1A)

A fresadora está equipada com um sistema de ajuste de profundidade de alta precisão, que inclui um batente de profundidade do revólver (t), uma lente de medição (l) e um ajustador fino (q).

Ajuste rápido (fig. 1A, 4)

1. Desaperte o bloqueio de descida (n), puxando-o para cima.
2. Baixe a armação da fresadora até o cortador ficar em contacto com a peça.
3. Aperte o bloqueio de descida (n), empurrando-o para baixo.
4. Para uma utilização mais fácil, o retorno da armação pode ser adaptado à profundidade de corte pretendida, rodando ou deslizando a porca serrilhada (i).
5. Desaperte o parafuso de fixação.
6. Rode o volante (k) até que o ajustador fino (q) entre em contacto com o batente de profundidade do revólver (t).
7. Regule a lente de medição para um número inteiro (por exemplo, 0).
8. Ajuste a profundidade de corte com o volante (k) e a lente de medição (l). A distância entre a parte superior do batente de profundidade do revólver e a parte inferior do ajustador fino é a profundidade de corte ajustada.
9. Aperte o parafuso de bloqueio (o).

Ajuste de profundidade tripla utilizando o batente de profundidade do revólver (fig. 5)

O batente de profundidade do revólver (t) pode ser utilizado para regular três profundidades diferentes. Isto é especialmente útil para cortes profundos, realizados em etapas.

1. Coloque um escantilhão entre o ajustador fino (q) e o batente de profundidade do revólver (t) para ajustar a profundidade de corte exacta.
2. Se necessário, regule os três parafusos.



ATENÇÃO: Faça apenas cortes de pequena profundidade!

Ajustes finos (fig. 6)

Se não utilizar um escantilhão de profundidade ou se a profundidade de corte precisar de ser reajustada, recomenda-se a utilização do ajustador fino (q).

1. Ajuste a profundidade de corte com o ajustador fino (q).
2. Leia a profundidade de corte utilizando a lente de medição (l) e a régua (m).
3. Adapte a profundidade de corte até ao milímetro utilizando o volante (k).

Ajuste de profundidade com a fresadora instalada na posição invertida (fig. 4)

1. Retire a porca de capa (aa) e o parafuso serrilhado (i) e substitua-o com a ferramenta de ajuste da altura (DE6966) disponível como opção.
2. Aparafuse a extremidade roscada da ferramenta de ajuste da altura ao veio roscado (g).
3. Regule a profundidade de corte utilizando o ajustador na ferramenta de ajuste da altura.



WATENÇÃO: Para saber como instalar a fresadora na posição invertida, consulte o respectivo manual de instruções da ferramenta estacionária.

Montar a guia paralela (fig. 1A, 7)

1. Monte a guia da barra (f) à base da fresadora (u).
2. Faça deslizar a guia paralela (s) sobre as guias.
3. Aperte os parafusos de bloqueio (e) temporariamente.

Ajustar a guia paralela (fig. 1A, 7)

1. Desenhe uma linha de corte no material.
2. Baixe a armação da fresadora até o cortador ficar em contacto com a peça.
3. Aperte o bloqueio de descida (n) e limite o retorno da armação utilizando a porca serrilhada (i).
4. Posicione a fresadora sobre a linha de corte.
5. Faça deslizar a guia paralela (s) sobre a peça e aperte os parafusos de bloqueio (e).

PORTUGUÊS

6. Ajuste a guia paralela utilizando o ajustador fino (r). A extremidade de corte externa do cortador deve coincidir com a linha de corte.
7. Se necessário, desaperte os parafusos (bb) e ajuste as barras (cc) para obter o comprimento de orientação pretendido.

Montagem da extensão da placa (opcional) (fig. 1B, 8)

1. Monte a extensão da base (v) na extremidade livre das bases da guia.
2. Oriente a ferramenta com uma mão colocada no botão (w) e a outra na pega oposta (j).

Montagem de uma bucha de direcção (fig. 9)

Juntamente com o escantilhão, as buchas de direcção são importantes para o corte e moldagem num padrão.

- Monte a bucha de direcção (ee) na base da fresadora (u) utilizando os parafusos (ff), tal como indicado.



Ligação de um extractor de serradura (fig. 1A, 10)

O adaptador de extracção de serradura é constituído por uma secção principal (hh), uma tampa (ii), uma guia da mangueira (jj), dois parafusos (kk) e duas porcas (ll).

1. Faça deslizar a tampa (ii) na direcção da secção principal (hh) até encaixar no devido local.
2. Ligue uma mangueira de extracção de serradura ao adaptador de extracção de serradura.
3. Desaperte o parafuso na parte superior da fresadora e monte a guia da mangueira (jj), tal como indicado.

Antes de qualquer utilização

1. Verifique se o cortador está devidamente instalado na pinça de aperto.
2. Regule a profundidade de corte.
3. Ligue um extractor de serradura.
4. Certifique-se de que o limitador de descida está sempre bloqueado antes de ligar.

FUNCIONAMENTO

Instruções de utilização



ATENÇÃO: cumpra sempre as instruções de segurança e os regulamentos aplicáveis.



ATENÇÃO: para reduzir o risco de ferimentos graves, desligue a ferramenta e retire a respectiva ficha da tomada de electricidade antes de efectuar quaisquer ajustes ou de retirar/installar dispositivos complementares ou acessórios.



ATENÇÃO:

- Cumpra sempre as instruções de segurança e os regulamentos aplicáveis.
- Desloque sempre a fresadora tal como indicado na fig. L (extremidades externas/internas).

Posição correcta das mãos (fig. 1, 12)



ATENÇÃO: para reduzir o risco de ferimentos graves, utilize **SEMPRE** a ferramenta com as suas mãos na posição correcta, tal como exemplificado na figura.



ATENÇÃO: para reduzir o risco de ferimentos graves, segure **SEMPRE** a ferramenta com segurança, antecipando uma reacção súbita por parte da mesma.

A posição correcta das mãos requer a colocação de uma mão em cada pega (j), tal como indicado.

Ligar e desligar (fig. 1A, 4)

1. Ligar: puxe o interruptor (a) para cima.
2. Desligar: prima o interruptor (a) para baixo.



ATENÇÃO: desaperte o limitador de descida e permite que a armação da fresadora volte à posição de repouso antes de desligar.

Utilização das buchas de direcção (fig. 9)

1. Fixe o escantilhão na peça utilizando grampos de extremidade.
2. Selecciona e instale uma bucha de direcção adequada (ee).

3. Subtraia o diâmetro do cortador do diâmetro externo da bucha de direcção e divida por 2. Esta é a diferença entre o escantilhão e a peça.



ATENÇÃO: se a peça não for suficientemente espessa, coloque-a sobre um pedaço de madeira de desperdício.

Orientação de um sarrafo

Se não for possível utilizar um guia de extremidade, é também possível orientar a fresadora ao longo de um sarrafado fixado ao longo da peça a trabalhar (com uma saliência em ambas as extremidades.)

Fresagem à mão livre

A fresadora pode ser também utilizada sem qualquer tipo de guia, por exemplo, no desenho de sinais ou de trabalho criativo.



ATENÇÃO: faça apenas cortes de pequena profundidade! Utilize cortadores com um diâmetro máximo de 6 mm.

Fresagem com cortadores piloto (fig. 2)

No caso de uma guia paralela ou uma bucha de direcção não serem adequadas, pode utilizar cortadores piloto (x) para o corte de extremidades moldadas.

Estas incluem pinças de aperto (6 - 12,7 mm), uma ferramenta de ajuste de altura e uma mesa para fresadora para uso em posição invertida, ferramentas de união para sambadura e guias de instrumentos cortantes, escantilhões de junção de sambadura, suporte para buchas de direcção ajustáveis e calhas de guia com vários comprimentos.

MANUTENÇÃO

A sua ferramenta eléctrica da DEWALT foi concebida para funcionar durante um longo período de tempo com uma manutenção mínima. Uma utilização continuamente satisfatória depende de uma manutenção apropriada da ferramenta e de uma limpeza regular.



ATENÇÃO: para reduzir o risco de ferimentos, desligue a unidade e retire a respectiva ficha da tomada de electricidade antes de instalar e retirar acessórios, ajustar ou alterar

a configuração do equipamento ou efectuar reparações. Certifique-se de que o gatilho se encontra na posição de ferramenta desligada. Um accionamento acidental da ferramenta pode causar ferimentos.



Lubrificação

A sua ferramenta eléctrica não necessita de lubrificação adicional.



Limpeza



ATENÇÃO: retire os detritos e as partículas da caixa da unidade com ar comprimido seco sempre que houver uma acumulação de detritos dentro das aberturas de ventilação e à volta das mesmas. Use uma protecção ocular e uma máscara contra o pó aprovadas ao efectuar este procedimento.



ATENÇÃO: nunca utilize dissolventes ou outros químicos abrasivos para limpar as peças não metálicas da ferramenta. Estes químicos poderão enfraquecer os materiais utilizados nestas peças. Utilize um pano humedecido apenas com água e sabão suave. Nunca deixe entrar qualquer líquido para dentro da ferramenta. Da mesma forma, nunca mergulhe qualquer peça da ferramenta num líquido.

Acessórios opcionais



ATENÇÃO: uma vez que apenas foram testados com este produto os acessórios disponibilizados pela DEWALT, a utilização de outros acessórios com esta ferramenta poderá ser perigosa. Para reduzir o risco de ferimentos, apenas deverão ser utilizados acessórios recomendados pela DEWALT com este produto.

Consulte o seu revendedor para obter mais informações sobre os acessórios apropriados.

Proteger o meio ambiente



Recolha de lixo selectiva - este produto não deve ser eliminado juntamente com o lixo doméstico normal.

Se, um dia, o seu produto da DEWALT tiver de ser substituído ou já não tiver utilidade, não se desfaça do mesmo juntamente com o lixo doméstico. Disponibilize este produto para recolha selectiva.



A recolha selectiva de embalagens e produtos usados permite que os materiais sejam reciclados e utilizados novamente. A reutilização de materiais reciclados ajuda a prevenir a poluição ambiental e reduz a procura de matérias-primas.

Os regulamentos locais podem especificar a recolha selectiva de produtos eléctricos na sua residência, em centros municipais de resíduos ou através do revendedor que lhe fornecer um novo produto.

A DEWALT disponibiliza um serviço de recolha e reciclagem dos respectivos produtos quando estes tiverem atingido o fim da sua vida útil. Para tirar partido deste serviço, entregue o seu produto em qualquer agente de reparação autorizado, o qual procederá à respectiva recolha em nome da DEWALT.

Poderá verificar a localização do agente de reparação autorizado mais perto de si contactando o representante local da DEWALT através da morada indicada neste manual. Em alternativa, poderá encontrar na internet (em **www.2helpU.com**) uma lista dos agentes de reparação autorizados da DEWALT, bem como os dados de contacto completos do nosso serviço pós-venda.

GARANTIA

A DEWALT confia na qualidade dos seus produtos e, como tal, oferece uma garantia excepcional aos utilizadores profissionais deste equipamento. Esta declaração de garantia complementa os seus direitos contratuais enquanto utilizador profissional ou os seus direitos legais enquanto utilizador privado não profissional, não os prejudicando, seja de que forma for. A garantia é válida nos Estados-membros da União Europeia e nos países-membros da Zona Europeia de Comércio Livre.

• GARANTIA DE SATISFAÇÃO DE 30 DIAS •

Se não estiver completamente satisfeito com o desempenho da sua ferramenta da DEWALT, basta devolvê-la ao revendedor no prazo de 30 dias, juntamente com a respectiva embalagem e todos os componentes originais, para obter um reembolso total ou trocá-la por outra ferramenta. O produto apenas poderá ter sido sujeito a um desgaste normal, sendo necessário apresentar uma prova de compra.

• CONTRATO DE UM ANO DE ASSISTÊNCIA GRATUITA •

Se a sua ferramenta da DEWALT necessitar de manutenção ou assistência durante os 12 meses subsequentes à respectiva compra, este serviço será realizado gratuitamente por um agente de reparação autorizado da DEWALT. Será necessário apresentar uma prova de compra. O serviço inclui a mão-de-obra, mas exclui quaisquer acessórios e peças sobresselentes, a não ser que estes se tenham avariado ao abrigo da garantia.

• GARANTIA TOTAL DE UM ANO •

Se o seu produto da DEWALT apresentar um funcionamento anómalo resultante de materiais ou mão-de-obra defeituosos num período de 12 meses após a respectiva data de compra, a DEWALT garante a substituição gratuita de todas as peças defeituosas ou, de acordo com o nosso critério, a substituição gratuita da unidade, desde que:

- O produto não tenha sido utilizado incorrectamente ou de forma abusiva;
- O produto apenas tenha sido sujeito a um desgaste normal;
- Não tenham sido realizadas reparações por pessoas não autorizadas;

- Seja apresentada uma prova de compra;
- O produto seja devolvido juntamente com a respectiva embalagem e todos os componentes originais.

Se pretender recorrer à assistência técnica concedida pela garantia, contacte o seu revendedor ou verifique a localização do agente de reparação autorizado da DEWALT mais perto de si no catálogo da DEWALT, ou, em alternativa, contacte o representante local da DEWALT através da morada indicada neste manual. Poderá encontrar na internet (em www.2helpU.com) uma lista dos agentes de reparação autorizados da DEWALT, bem como os dados de contacto completos do nosso serviço pós-venda.

JYRSIN

DW624, DW625E

Onnittelut!

Olet valinnut DEWALT-työkalun. Monien vuosien kokemus, huolellinen tuotekehitys ja innovaatiot tekevät DEWALT-työkaluista luotettavia kumppaneita ammattilaisille.

Tekniset tiedot

		DW624	DW625E
Jännite	V_{DC}	230	230
Tyyppi		1	6
Virransyöttö	W	1.600	2.000
Antoteho	W	960	1.110
Kuormittamaton nopeus	väh.-1	20.000	8.000–20.000
Jyrsimen runko		2-pylväinen	2-pylväinen
Jyrsimen iskunpituus	mm	62	62
Revolverisyvydenasetus		3-portainen, asteikolla ja hienosäädöllä	3-portainen, asteikolla ja hienosäädöllä
Kiristysholkki	inch	1/2	1/2
Suurin terän halkaisija	mm	50	50
Paino	kg	5,2	5,2
L_{PA} (äänenpaine)	dB(A)	96	92
K_{PA} (äänenpaineen vaihtelu)	dB(A)	3	3
L_{WA} (ääniteho)	dB(A)	103	100
K_{WA} (äänitehon vaihtelu)	dB(A)	2,9	3,4

Tärinän kokonaisarvot (kolmiakselivektorisumma) EN 60745 -standardin mukaisesti:

Tärinän päästöarvo a_h			
$a_h =$	m/s ²	4,6	3,1
Vaihtelu K =	m/s ²	2,6	1,5

Tässä käyttöohjeessa ilmoitettu tärinäarvo on mitattu EN 60745 -standardin mukaisesti. Sitä voidaan käyttää verrattaessa työkaluja keskenään. Sitä voidaan käyttää arvioitaessa altistumista.



VAROITUS: Ilmoitettu tärinä esiintyy käytettäessä työkalua sen varsinaiseen käyttötarkoitukseen. Jos työkalua käytetään erilaiseen tarkoitukseen, jos siihen on kiinnitetty erilaisia lisävarusteita tai jos sitä on hoidettu huonosti, tärinä

voi lisääntyä. Tämä voi vaikuttaa merkittävästi altistumiseen työkalua käytettäessä.

Tärinä vähentyy, kun työkalusta katkaistaan virta tai se toimii tyhjäkäynnillä. Tämä voi vähentää tärinää merkittävästi työkalua käytettäessä.

Työkalun käyttäjän altistumista tärinälle voidaan vähentää merkittävästi pitämällä työkalu ja sen varusteet kunnossa, pitämällä kädet lämpiminä ja kiinnittämällä huomiota työn jaksottamiseen.

Sulakkeet

Eurooppa	230 voltin työkalut	10 ampeerin sulake
----------	---------------------	--------------------

Määritelmät: Turvallisuusohjeet

Alla näkyvät selitykset liittyvät turvallisuuteen. Lue käyttöohje ja kiinnitä huomiota näihin symboleihin.



VAARA: Ilmaisee, että on olemassa hengen- tai vakavan henkilövahingon vaara.



VAROITUS: Ilmoittaa, että on olemassa hengen- tai vakavan vaaran mahdollisuus.



HUOMIO: Tarkoittaa mahdollista vaaratilannetta. Ellei tilannetta korjata, saattaa aiheutua lievä tai keskinertainen loukkaantuminen.

HUOMAUTUS: Viittaa menettelyyn, joka ei välttämättä aiheuta henkilövahinkoa mutta voi aiheuttaa omaisuusvahingon.



Sähköiskun vaara!



Tulipalon vaara.

EU-yhdenmukaisuusilmoitus

KONEDIREKTIIVI



DW624, DW625E

DEWALT vakuuttaa, että nämä tuotteet täyttävät seuraavat määräykset: 2006/42/EC, EN 60745-1, EN 60745-2-17.

Nämä tuotteet täyttävät myös direktiivin 2004/108/EU vaatimukset. Saat lisätietoja ottamalla yhteyden DEWALTiin. Osoitteet näkyvät käyttöohjeen takasivulla.

Allekirjoittaja vastaa teknisistä tiedoista ja antaa tämän vakuutuksen DEWALTin puolesta.

Horst Grossmann
Vice President Engineering and Product
Development
DEWALT, Richard-Klinger-Strasse 11,
D-65510, Idstein, Germany
31.12.2009



VAROITUS: Loukkaantumisriskin vähentämiseksi lue tämä käyttöohje.

Sähkötyökalun yleiset turvallisuusvaroitukset



VAROITUS! Lue kaikki turvallisuusvaroitukset ja ohjeet Jos varoituksia ja ohjeita ei noudateta, on olemassa sähköiskun, tulipalon ja/tai vakavan henkilövahingon vaara.

SÄILYTÄ KAIKKI VAROITUKSET JA OHJEET MYÖHEMPÄÄ KÄYTTÖÄ VARTEN

Näissä varoituksissa käytettävä sähkötyökalu-ilmaus viittaa verkkovirtaan yhdistettävään tai akkukäyttöiseen työkaluun.

1) TYÖSKENTELYALUEEN TURVALLISUUS

- Pidä työskentelyalue siistinä ja kirkkaasti valaistuna.** Onnettomuuksia sattuu herkemmin epäsiistissä tai huonosti valaistussa ympäristössä.
- Älä käytä sähkötyökaluja, jos on olemassa räjähdysvaara esimerkiksi syttyvien**

nesteid, kaasujen tai pölyn vuoksi.

Sähkötyökalujen aiheuttamat kipinät voivat sytyttää pölyn tai kaasut.

- Pidä lapset ja sivulliset kaukana käyttäessäsi sähkötyökalua.** Keskittymiskyvyn herpaantuminen voi aiheuttaa hallinnan menettämisen.

2) SÄHKÖTURVALLISUUS

- Pistokkeen ja pistorasian on vastattava toisiaan. Älä koskaan tee pistokkeeseen mitään muutoksia. Älä yhdistä maadoitettua sähkötyökalua jatkojohtoon.** Sähköiskun vaara vähenee, jos pistokkeisiin ei tehdä muutoksia ja ne yhdistetään vain niille tarkoitettuihin pistorasioihin.
- Älä kosketa maadoituksessa käytettäviin pintoihin, kuten putkiin, lämpöpattereihin ja jäähdytyslaitteisiin.** Voit saada sähköiskun, jos kehosi on maadoitettu.
- Älä altista sähkötyökaluja sateelle tai kosteudelle.** Sähkötyökaluun menevä vesi lisää sähköiskun vaaraa.
- Älä vaurioita sähköjohtoa. Älä kannata työkaluja sähköjohtosta tai vedä pistoketta pistorasiasta sähköjohton avulla. Pidä sähköjohto kaukana kuumuudesta, öljystä, terävistä reunoista tai liikkuvista osista.** Vaurioituneet tai sotkeutuneet johdot lisäävät sähköiskun vaaraa.
- Jos käytät sähkötyökalua ulkona, käytä vain ulkokäyttöön tarkoitettua jatkojohtoa.** Ulkokäyttöön tarkoitettua sähköjohtoa käyttäminen vähentää sähköiskun vaaraa.
- Jos sähkötyökalua on käytettävä kosteassa paikassa, käytä vikavirtasuojaa.** Tämä vähentää sähköiskun vaaraa.

3) HENKILÖSUOJAUS

- Käyttäessäsi sähkötyökalua pysy valppaana, keskity työhön ja käytä tervettä järkeä. Älä käytä tätä työkalua ollessasi väsynyt tai alkoholin, huumeiden tai lääkkeiden vaikutuksen alaisena.** Keskittymisen herpaantuminen hetkeksikin sähkötyökalua käytettäessä voi aiheuttaa vakavan henkilövahingon.
- Käytä henkilösuojausvarusteita. Käytä aina suojalaseja.** Hengityssuojaimen, liukumattomien turvajalkineiden, kypärän ja kuulosuojaimen käyttäminen vähentää henkilövahinkojen vaaraa.
- Estä tahaton käynnistäminen. Varmista, että virtakytkin on OFF-asennossa, ennen kuin kytket sähkötyökalun pistorasiaan, yhdistät siihen akun, nostat työkalun käteesi tai kannat sitä.** Sähkötyökalun

kantaminen sormi virtakytkimellä lisää onnettomuusvaaraa.

- d) **Poista kaikki säätöavaimet tai vääntimet ennen sähkötyökalun käynnistämistä.** Sähkötyökalun pyörivään osaan jäänyt säätöavain tai väännin voi aiheuttaa henkilövahingon.
- e) **Älä kurkottele. Seiso aina vakaasti tasapainossa.** Näin voit hallita sähkötyökalua paremmin odottamattomissa tilanteissa.
- f) **Pukeudu oikein. Älä käytä löysiä vaatteita tai koruja. Pidä hiukset, vaatteet ja kädet loitolla liikkuvista osista.** Löysät vaatteet, korut tai pitkät hiukset voivat tarttua liikkuviin osiin.
- g) **Jos käytettävissä on laitteita pölyn ottamiseksi talteen, käytä niitä.** Pölyn ottaminen talteen voi vähentää pölyn aiheuttamia vaaroja.

4) SÄHKÖTYÖKALUISTA HUOLEHTIMINEN

- a) **Älä kohdista sähkötyökaluun liikaa voimaa. Valitse käyttötarkoituksen kannalta oikea sähkötyökalu.** Sähkötyökalu toimii paremmin ja turvallisemmin, kun sitä käytetään sille suunniteltuun käyttötarkoitukseen.
- b) **Älä käytä työkalua, jos virtakytkin ei toimi.** Jos sähkötyökalua ei voi hallita kytkimen avulla, se on vaarallinen ja se on korjattava.
- c) **Katkaise sähkötyökalusta virta ja irrota sen pistoke pistorasiasta tai irrota akku siitä ennen säätämistä, varusteiden vaihtamista tai sähkötyökalun asettamista säilytykseen.** Näin voit vähentää vahingossa käynnistymisen aiheuttaman henkilövahingon vaaraa.
- d) **Varastoi sähkötyökaluja lasten ulottumattomissa. Älä anna sähkötyökaluihin tottumattomien tai näihin ohjeisiin perehtymättömien henkilöiden käyttää sähkötyökaluja.** Sähkötyökalut ovat vaarallisia kouluttamattomien käyttäjien käsissä.
- e) **Pidä sähkötyökalut kunnossa. Tarkista liikkuvat osat, niiden kiinnitys, osien eheys ja muut toimintaan vaikuttavat tekijät. Jos havaitset vaurioita, korjauta sähkötyökalu ennen niiden käyttämistä.** Huonosti kunnossapidetyt sähkötyökalut aiheuttavat onnettomuuksia.
- f) **Pidä leikkaavat pinnat terävinä ja puhtaina.** Kunnossa pidettyjen leikkaavien teräviä reunoja sisältävien työkalut todennäköisyys jumiutua vähenee, ja niitä on helpompaa hallita.

- g) **Käytä sähkötyökalua ja sen tarvikkeita, kuten poranteriä, näiden ohjeiden mukaisesti. Ota työskentelyolosuhteet ja tehtävä työ huomioon.** Jos sähkötyökalua käytetään näiden ohjeiden vastaisesti, voi syntyä vaaratilanne.

5) HUOLTO

- a) **Korjauta työkalu valtuutetulla asentajalla. Varaosina on käytettävä vain alkuperäisiä vastaavia osia.** Tämä varmistaa sähkötyökalun turvallisuuden.

Lisäturvasääntöjä jyrksinterille

- Käytä aina jyrksinteriä, joiden varren halkaisija vastaa työkalussa käytettyä holkkia.
- Käytä aina nopeudelle 30.000 min⁻¹ sopivia jyrksinteriä, jotka on merkitty sen mukaisesti.
- Älä koskaan käytä jyrksinteriä, joiden halkaisija ylittää teknisissä tiedoissa esitetyn enimmäishalkaisijan.

Tämä jyrksin on suunniteltu suorille, profiili-, puolipontti- ja uratyypin jyrksinterille vähimmäisnopeudella 30.000/min.



VAROITUS! Ota aina huomioon seuraavat ehdot:

- Käytä 12 mm:n varren halkaisijaa suorille, profiili-, puolipontti- ja uratyypin jyrksinterille
- Jyrksinterin enimmäishalkaisija:
 - DW624: 40 mm 35 mm:n leikkaussyvytydessä
 - DW625E: 50 mm 35 mm:n leikkaussyvytydessä
 - DW624 & DW625E
 - Uraterä: 50 mm 6 mm:n leikkaussyvytydessä

Vaarat

Turvamääräysten noudattamisesta ja turvalaitteiden käyttämisestä huolimatta tiettyjä vaaroja ei voida välttää. Näitä ovat seuraavat:

- Kuulon heikkeneminen.
- Lentävien kappaleiden aiheuttamat henkilövahingot.
- Käytön aikana kuumenevien varusteiden aiheuttamat palovammat.
- Pitkäaikaisen käyttämisen aiheuttamat henkilövahingot.

Työkalun merkinnät

Seuraavat kuvakkeet näkyvät työkalussa:



Lue käyttöohjeet ennen käyttämistä.

PÄIVÄMÄÄRÄKODIN SIJAINTI (KUVA [FIG.] 1)

Päivämääräkoodi (nn) on merkitty koteloon. Se sisältää myös valmistusvuoden.

Esimerkki:

2010 XX XX

Valmistusvuosi

Pakkauksen sisältö

Pakkauksen sisältö:

- 1 jyrsin
- 1 ohjausviivain, jossa hienosäätö ja ohjaintangot
- 1 kiintoavain #22
- 1 Pölynpoiston sovitin
- 1 Ohjausholkki
- 1 Käyttöohje
- 1 Poikkileikkauspiirros
- *Tarkista, onko työkalussa, osissa tai tarvikkeissa kuljetusvaurioita.*
- *Lue tämä käyttöohje huolellisesti ennen laitteen käyttämistä.*

Kuvaus (kuva 1A, 1B)



VAROITUS: Älä tee työkaluun tai sen osiin mitään muutoksia. Tällöin voi aiheutua omaisuus- tai henkilövahinkoja.

- a. Virtakytkin
- b. Nopeudensäädön valitsin (DW625E)
- c. Holkkimutteri
- d. Karan lukko
- e. Ohjausviivaimen lukituspultti
- f. Ohjaintangot ohjausviivaimelle
- g. Kierteinen kara
- h. Pysäytin
- i. Pyälletty mutteri
- j. Kädensijat
- k. Ohjauspyörä
- l. Mittauslinssi
- m. Asteikko
- n. Upotuksen lukitus

- o. Kiristysruuvi
- p. Syvyyden pysäytin
- q. Syvyyden pysäyttimen hienosäädin
- r. Hienosäätö ohjausviivaimelle
- s. Ohjausviivain
- t. Revolverisyvyydenasetus
- u. Jyrsimen runko
- v. Runkolevyn jatke
- w. Ohjausnuppi

KÄYTTÖTARKOITUS

DEWALT DW624/DW625E -jyrsin on suunniteltu vaativaan ammattimaiseen puun, puutuotteiden ja muovin jyrsimiseen.

ÄLÄ käytä kosteissa olosuhteissa tai jos laitteen lähellä on syttyviä nesteitä tai kaasuja.

Nämä jyrsimet ovat ammattimaisia sähkötyökaluja.

ÄLÄ anna lasten koskea niihin. Kokemattomat henkilöt saavat käyttää tätä laitetta vain valvotusti.

Sähköturvallisuus

Sähkömoottori toimii vain yhdellä jännitteellä. Tarkista aina, että verkkovirran jännite vastaa tyypikilpeen merkittyä jännitettä.



Tämä DEWALT-työkalu on kaksoiseristetty EN 60745 -säädösten mukaisesti, joten maadoitusjohdinta ei tarvita.

Jos virtajohto vaurioituu, se on korvattava uudella johdolla, jonka voi hankkia DEWALTin huolto-organisaation kautta.

Jatkojohdon käyttäminen

Jos on käytettävä jatkojohtoa, käytä tälle työkalulle soveltuvaa jatkojohtoa. Lisätietoja on teknisissä tiedoissa. Johdinten pienin koko on 1 mm² ja suurin pituus 30 m.

Jos käytät johtokelaa, kelaa johto aina kokonaan auki.

KOKOAMINEN JA SÄÄTÄMINEN



VAROITUS: Loukkaantumisvaaran vähentämiseksi katkaise laitteesta virta ja irrota pistoke pistorasiasta ennen varusteiden asentamista tai irrottamista sekä ennen säätöjen ja korjausten tekemistä. Varmista, että virtakytkin on OFF-asennossa. Jos laite käynnistyy vahingossa, voi aiheutua loukkaantumisen.

Jyrsinterän asentaminen ja poistaminen (kuva 2)

1. Paina ja pidä alhaalla karan lukitusta (d).
2. Käytä 22 mm:n kiintoavainta, löysää holkkimutteria (c) muutama kierros ja laita terä (x) paikalleen.
3. Kiristä holkkimutteri ja vapauta karan lukitus.



VAROITUS: Älä koskaan kiristä holkkimutteria ilman, että jyrsinterä on holkissa.

Holkin vaihtaminen. (kuva 3)

Jyrsin on varustettu työkaluun kiinnitetyllä 1/2 tuuman holkillä. Muita käytettyyn jyrsinterään sopivia tarkkuusholkkeja on myös saatavissa.

1. Irrota holkki (y) holkkimutterista (c) vetämällä sitä lujasti.
2. Napsauta uusi holkki paikalleen.

Elektronisen nopeudensäätimen asettaminen (kuva 1A)

DW625E

Nopeus on vaihdeltavissa välillä 8 000–20 000 min⁻¹ käyttämällä elektronista nopeudensäädön valitsinta (b), jotta saadaan tasaiset leikkaustulokset kaiken tyyppisessä puussa ja muovissa.

Käännä elektronista nopeudensäädön valitsinta vaaditulle tasolle. Oikea asetus löytyy kokeilemalla.

- 1 = 8.000 min⁻¹
- 2 = 12.000 min⁻¹
- 3 = 16.000 min⁻¹
- 4 = 18.000 min⁻¹
- 5 = 20.000 min⁻¹

Leikkaussyvyyden asettaminen (kuva 1A)

Jyrsin on varustettu tarkalla syvyyden säätöjärjestelmällä, jossa on revolverisyvyydenasetus (t), mittauslinssi (l) ja hienosäätö (q).

Pikasäätö (kuva 1A, 4)

1. Löysää upotuksen lukitusta (n) vetämällä sitä ylös.
2. Laske jyrsimen runkoa kunnes terä koskettaa työkalupalletta.
3. Kiristä upotuksen lukitusta (n) työntämällä sitä alas.

4. Käytön optimaalista helppoutta varten rungon palautuminen voidaan sovittaa vaadittuun leikkauksen syvyyteen kiertämällä tai liu'uttamalla pyällettyä mutteria (i).
5. Löysää kiristysruuvi
6. Käännä ohjauspyörää (k) kunnes hienosäädin (q) koskettaa revolverisyvyydenasetinta (t).
7. Aseta mittauslinssi tasalukuun (esim. 0).
8. Säädä leikkaussyvyys ohjauspyörällä (k) ja mittauslinssillä (l). Revolverisyvyydenasettimen yläosan ja hienosäätimen alaosan välinen etäisyys on leikkauksen säädetty syvyys.
9. Kiristä kiristysruuvi (o).

Kolmiportainen syvyyden asetus revolverisyvyydenasetinta käyttämällä (kuva 5)

Revolverisyvyydenasetinta (t) voidaan käyttää asettamaan kolme erilaista syvyyttä. Ominaisuus on erittäin hyödyllinen syvissä, vaihteittain suoritettavissa leikkauksissa.

1. Aseta syvyyttulkki hienosäätimen (q) ja revolverisyvyydenasettimen (t) väliin ja säädä täsmällinen leikkaussyvyys.
2. Aseta tarvittaessa kaikki kolme ruuvia.



VAROITUS: Tee vain matalia leikkauksia!

Hienosäädöt (kuva 6)

Jos et käytä syvyyttulkkia tai jos leikkaussyvyyttä täytyy säätää uudelleen, suosittelemme hienosäätimen käyttöä (q).

1. Säädä leikkaussyvyys hienosäätimellä (q).
2. Lue leikkaussyvyys mittauslinssistä (l) ja asteikosta (m).
3. Säädä leikkaussyvyys millimetrin tarkkuudelle ohjauspyörällä (k).

Syvyyden säätö kun jyrsin on asennettu käänteiseen asentoon (kuva 4)

1. Irrota umpimutteri (aa) ja pyälletty nappi (i) ja vaihda sen tilalle korkeuden säätötyökalu (DE6966), joka on saatavissa lisävarusteena.
2. Ruuvaa korkeuden säätötyökalun kierteinen pää kierteiseen karaan (g).
3. Aseta leikkaussyvyys korkeuden säätötyökalun hienosäätimellä.



VAROITUS: Kun asennat jyrshintä käänteiseen asentoon, katso vastaavaa kohtaa kiinteän työkalun käyttöohjeessa.

Ohjausviivaimen asennus (kuvat 1A, 7)

1. Aseta ohjaintanko (f) jyrsimen runkoon (u).
2. Liu'uta ohjausviivan (s) tankojen päälle.
3. Kiristä lukitusruuvit (e) tilapäisesti.

Ohjausviivaimen säätö (kuvat 1A, 7)

1. Vedä leikkuulinja materiaaliin.
2. Laske jyrsimen runkoa kunnes terä koskettaa työkappaletta.
3. Kiristä upotuksen lukitus (n) ja rajoita rungon palautuminen pyälletyllä mutterilla (i).
4. Sijoita jyrsin leikkuulinjalle.
5. Liu'uta ohjausviiva (s) työkappaletta kohti ja kiristä lukituspultit (e).
6. Säädä ohjausviiva hienosäätimellä (r). Jyrsinterän leikkaavan ulkoreunan täytyy olla osua yhteen leikkuulinjan kanssa.
7. Löysää tarvittaessa ruuveja (bb) ja säädä kappaleet (cc), jotta saat halutun ohjauspituuden.

Runkolevyn jatkeen asennus (kuvat 1B, 8)

1. Sovita runkolevyn jatke (v) ohjauskiskoja vapaisiin päihin.
2. Ohjaa työkalua niin, että toinen kätesi on nupilla (w) ja toinen käsi vastakkaisessa kahvassa (j).

Ohjausholkin kiinnitys (kuva 9)

Yhdessä mittatulkin kanssa ohjausholkit ovat tärkeitä leikkauksessa ja kuvion muodostamisessa.

- Aseta ohjausholkit (ee) jyrsimen runkoon (u) ruuvien (ff) kuten kuvassa näytetään.



Pölynimulaitteen kiinnitys (kuvat 1A, 10)

Pölynpoiston sovittimessa on pääosa (hh), kansi (ii), letkun ohjain (jj), kaksi ruuvia (kk) ja kaksi mutteria (ll).

1. Liu'uta kansi (ii) pääosan (hh) päälle ja napsauta se paikalleen.

2. Liitä pölynimulaitteen letkun pölynpoiston sovittimeen.
3. Löysää ruuvi jyrsimen päällä ja sovita letkun ohjain (jj) kuvassa näytetyllä tavalla.

Ennen käyttämistä

1. Tarkista, että jyrsinterä on asennettu oikein holkkiin.
2. Aseta leikkaussyvyys.
3. Liitä pölynimulaite.
4. Varmista, että upotuksen rajoitin on aina lukittu ennen käynnistystä.

KÄYTTÄMINEN

Käyttöohjeet



VAROITUS: Noudata aina turvaohjeita ja määräyksiä.



VAROITUS: Vakavan henkilövahingon vaaran vähentämiseksi katkaise työkalusta virta ja irrota sen pistoke pistorasiasta ennen säätämistä tai varusteiden irrottamista tai asentamista.



VAROITUS:

- Noudata aina turvaohjeita ja määräyksiä.
- Siirrä aina jyrshintä kuvassa L näytetyllä tavalla (ulkoreunat/sisäreunat).

Käsien oikea asento (kuvat 1, 12)



VAROITUS: Jotta vähennät vakavan henkilövahingon riskiä, pidä käsiäsi **AINA** oikeassa asennossa kuten kuvissa näytetään.



VAROITUS: Jotta vähennät vakavan henkilövahingon riskiä, pidä työkalusta **AINA** tiukasti kiinni odottamattomien reaktioiden varalta.

Käsien oikea asento tarkoittaa käden pitämistä kummassakin kahvassa (j) kuten kuvassa näytetään.

Käynnistäminen ja sammuttaminen (kuva 1A, 4)

1. Käynnistys: vedä kytkin (a) ylös.
2. Sammutus: paina kytkin (a) alas.



VAROITUS: Löysää upotuksen rajoitin ja anna jyrsimen rungon palata lepoasentoon ennen sammutusta.

Ohjausholkkien käyttö (kuva 9)

1. Kiinnitä mittatulkki työkappaleeseen ennen päätykiinnikkeiden käyttöä.
2. Valitse ja asenna oikea ohjausholkki (ee).
3. vähennä jrsinterän halkaisija ohjausholkin ulkohalkaisijasta ja jaa kahdella. Tämä on tulkin ja työkappaleen välinen ero.



VAROITUS: Jos työkappale ei ole riittävän paksu, sijoita se jätepuun palalle.

Ohjaus riman avulla

Jos ohjauskiskoa ei voi käyttää, on myös mahdollista ohjata jrsin työkappaleeseen kiinnitettyä rimaa pitkin (joka ulottuu työkappaleen yli molemmissa päissä.)

Käsivarainen jrsintä

Jrsintä voidaan myös käyttää ilman minkäänlaista ohjainta, esim. kyttien kirjoittamiseen tai luovaan työhön.



VAROITUS: Tee vain matalia leikkauksia! Käytä jrsinteriä, joiden enimmäishalkaisija on 6 mm.

Jrsintä tappijrsinterillä (kuva 2)

Jos ohjausvivaimen tai ohjausholkin käyttö ei ole käytännöllistä, on mahdollista käyttää tappijrsinteriä (x) muotoiltujen reunojen leikkaamiseen.

Tällaisia ovat hylsytyt (6–12,7 mm), korkeuden säätötyökalu ja jrsintasot käytettäväksi käänteisessä asennossa, sormiliitostustyökalut pyrstöliitos- ja sormiliitosjoihin, pyrstöliitosmallineet, säädettävä ohjausholkin pidike sekä eri pituiset ohjausholkit ja ohjauskiskot.

KUNNOSSAPITO

DEWALT-työkalusi on suunniteltu käytettäväksi pitkään ja edellyttämään vain vähän kunnossapitoa. Oikea käsittely ja säännöllinen puhdistus varmistavat laitteen ongelmattoman toiminnan.



VAROITUS: Loukkaantumisvaaran vähentämiseksi katkaise laitteesta virta ja irrota pistoke pistorasiasta ennen varusteiden asentamista tai irrottamista sekä ennen säätöjen ja korjausten tekemistä. Varmista, että virtakytkin on OFF-asennossa. Jos laite käynnistyy vahingossa, voi aiheutua loukkaantumisen.



Voiteleminen

Tätä sähkötyökalua ei tarvitse voidella.



Puhdistaminen



VAROITUS: Puhalla lika ja pöly kotelosta kuivalla ilmalla, kun sitä kertyy ilmanvaihtoaukkoihin tai niiden ympärille. Käytä tällöin hyväksytyjä silmäsuojuksia ja hengityssuojainta.



VAROITUS: Älä koskaan puhdista muita kuin metallipintoja liuottimien tai muiden voimakkaiden kemikaalien avulla. Nämä kemikaalit voivat heikentää näissä osissa käytettyjä materiaaleja. Käytä vain vedellä ja miedolla pesuaineella kostutettua kangasta. Älä päästä mitään nestettä laitteen sisään. Älä upota mitään laitteen osaa nesteeseen.

Lisävarusteet



VAROITUS: Muita kuin DEWALT-lisävarusteita ei ole testattu tämän työkalun kanssa, joten niiden käyttäminen voi olla vaarallista. Käytä tämän laitteen kanssa vain DEWALTin suosittelemia varusteita vahingoittumisvaaran vähentämiseksi.

Saat lisätietoja jälleenmyyjältäsi.

Ympäristön suojeleminen



Toimita tämä laite kierrätykseen. Tätä tuotetta ei saa hävittää kotitalousjätteen mukana.



Jos DEWALT-tuote on tullut elinkaarensa päähän tai jos et enää tarvitse sitä, älä hävitä sitä kotitalousjätteenä. Toimita se kierrätykseen.



Kierrätykseen toimitetut käytetyt tuotteet ja pakkaus voidaan käyttää uudelleen. Tämä suojelee ympäristöä ja vähentää raaka-aineiden tarvetta.

Paikallisissa määräyksissä voidaan edellyttää, että sähkölaitteet on toimitettava kierrätysasemalle tai jälleenmyyjälle, jolta ostit uuden tuotteen.

DEWALT kierrättää DEWALT-tuotteet, kun ne ovat tulleet elinkaarensa päähän. Voit käyttää tätä palvelua palauttamalla tuotteen valtuutettuun huoltokorjaamoon. Se toimitetaan sieltä meille.

Saat lähimmän valtuutetun DEWALT-huoltokorjaamon tiedot ottamalla yhteyden lähimpään DEWALT-toimipisteeseen. Yhteystiedot ovat tässä käyttöohjeessa. Luettelo valtuutetuista DEWALT-huoltokorjaamoista ja myynnin jälkeisestä palvelusta on Internet-sivustossa www.2helpU.com.

TAKUU

DEWALT luottaa tuotteidensa laatuun ja antaa erinomaisen takuun tämän tuotteen ammattikäyttäjille. Tämä takuu laajentaa käyttäjän oikeuksia heikentämättä ammattikäyttäjän sopimusperusteisia oikeuksia eikä yksityisen muun kuin ammattikäyttäjän lainsäädäntöön perustuvia oikeuksia. Tämä takuu on voimassa kaikissa EU- ja ETA-maissa.

• 30 PÄIVÄN TYYTYVÄISYYSTAKUU ILMAN RISKEJÄ •

Jos et ole täysin tyytyväinen DEWALT-työkalun toimintaan, palauta se ostopaikkaan 30 päivän kuluessa kaikkine osineen. Saat rahat takaisin. Tuote saa olla kulunut vain kohtalaisesti, ja ostotodistus on esitettävä.

• VUODEN HUOLTOSOPIMUS MAKSUTTA •

Jos DEWALT-työkalusi tarvitsee huoltoa 12 kuukauden kuluessa ostamisesta, valtuutettu DEWALT-huoltokorjaamo tekee sen ilmaiseksi. Ostotodistus on esitettävä. Takuu kattaa myös työn. Takuu ei kata tarvikkeita eikä varaosia, ellei niissä ole vikaa.

• YHDEN VUODEN TAKUU •

Jos DEWALT-tuotteeseesi tulee vika 12 kuukauden aikana ostopäivästä materiaali- tai valmistusvirheen vuoksi, DEWALT vaihtaa kaikki vialliset osat maksutta tai harkintansa mukaan vaihtaa laitteen maksutta edellyttäen, että

- laitetta ei ole väärinkäytetty
- laite on kulunut vain normaalisti
- valtuuttamattomat henkilöt eivät ole yrittäneet korjata laitetta
- ostotodistus esitetään
- laite palautetaan kaikkine alkuperäisine osineen.

Voit pyytää takuuhuoltoa ottamalla yhteyden laitteen jälleenmyyjään tai lähimpään valtuutettuun DEWALT-huoltokorjaamoon. Saat yhteystiedot DEWALT-kuvastosta tai ottamalla yhteyden tässä käyttöohjeessa näkyvään DEWALTin toimipaikkaan. Luettelo valtuutetuista DEWALT-huoltokorjaamoista ja myynnin jälkeisestä palvelusta on Internet-sivustossa www.2helpU.com.

HANDÖVERFRÄS DW624, DW625E

Gratulerar!

Du har valt ett DEWALT-verktyg. År av erfarenhet, grundlig produktutveckling och innovation gör DEWALT till en av de pålitligaste partnerna för fackmannamässiga elverktygs-användare.

Tekniska data

		DW624	DW625E
Spänning	V _{DC}	230	230
Typ		1	6
Strömförsörjning	W	1.600	2.000
Strömförbrukning	W	960	1.110
Varvtal obelastad	min-1	20.000	8.000–20.000
Fråskorg		2 pelare	2 pelare
Slaglängd	mm	62	62
Revolverdjupstopp		3-steps med skala och fin inställning	3-steps med skala och fin inställning
Spänntång	inch	1/2	1/2
Verktygsdiameter, max.	mm	50	50
Vikt	kg	5,2	5,2
L _{PA} (ljudtryck)	dB(A)	96	92
K _{PA} (ljudtryck, osäkerhet)	dB(A)	3	3
L _{WA} (ljudstyrka)	dB(A)	103	100
K _{WA} (ljudstyrka, osäkerhet)	dB(A)	2,9	3,4

Vibration totalvärde (triaxvektor-summa) fastställt i enlighet med EN 60745:

Vibration, emissionsvärde a _h			
a _h =	m/s ²	4,6	3,1
Osäkerhet K =	m/s ²	2,6	1,5

Den emissionsnivå för vibration som anges i detta informationsblad har uppmätts i enlighet med en standardiserad test som anges i EN 60745, och den kan användas för att jämföra ett verktyg med ett annat. Den kan användas för att få fram en preliminär uppskattning av exponering.



WARNING: Den angivna emissionsnivån för vibration gäller vid verktygets huvudsakliga användning. Om verktyget emellertid används för andra tillämpningar, med andra tillbehör,

eller om det är dåligt underhållet kan vibrationen avvika. Detta kan avsevärt öka exponeringsnivån under hela dess arbetstid.

En uppskattning av exponeringsnivån för vibrationer bör dessutom ta med i beräkningen de gånger verktyget är avstängt, eller när det är igång utan att utföra sitt arbete. Detta kan avsevärt minska exponeringsnivån under hela dess arbetstid.

Identifiera ytterligare säkerhetsåtgärder för att skydda handhavaren mot verkningarna av vibration, såsom att: underhålla verktyget och tillbehören, hålla händerna varma, organisera arbetsgången.

Säkringar

Europa	230 Volt verktyg	10 Ampere, starkström
--------	------------------	-----------------------

Definitioner: Säkerhetsriktlinjer

Nedanstående definitioner beskriver allvarighetsnivån för varje signalord. Var god läs handboken och uppmärksamma dessa symboler.



FARA: Indikerar en omedelbart riskfylld situation som, om den inte undviks, **kommer att resultera i dödsfall eller allvarlig personskada.**



VARNING: Indikerar en potentiellt riskfylld situation som, om den inte undviks, **skulle kunna resultera i dödsfall eller allvarlig personskada.**



SE UPP! Indikerar en potentiellt riskfylld situation som, om den inte undviks, **kan resultera i mindre eller medelmåttig personskada.**

OBSERVERA: Anger en praxis som **inte är relaterad till personskada** som, om den inte undviks, **skulle kunna resultera i egendomsskada.**



Anger risk för elektrisk stöt.



Anger risk för eldsvåda.

EC-Följsamhetsdeklaration

MASKINDIREKTIV



DW624, DW625E

DEWALT deklarerar att dessa produkter, beskrivna under "tekniska data" uppfyller: 2006/42/EC, EN 60745-1, EN 60745-2-17.

Dessa produkter uppfyller dessutom direktiv 2004/108/EC. För mer information, var god kontakta DEWALT på följande adress, eller se handbokens baksida.

Undertecknad är ansvarig för sammanställning av den tekniska filen och gör denna förklaring å DEWALTs vägnar.

Horst Grossmann
Vicepresident, Konstruktion och Produktutveckling
DEWALT, Richard-Klinger-Straße 11,
D-65510, Idstein, Tyskland
31.12.2009



VARNING: För att minska risken för personskada, läs instruktionshandboken.

Säkerhetsvarningar, Allmänt Elverktyg



VARNING! Läs alla säkerhetsvarningar och alla instruktioner. Underlåtenhet att följa varningarna och instruktionerna kan resultera i elektrisk stöt, eldsvåda och/eller allvarlig personskada.

SPARA ALLA VARNINGAR OCH INSTRUKTIONER FÖR FRAMTIDA REFERENS

Termen "elverktyg" i varningarna syftar på ditt starkströmsdrivna (sladdanslutna) elverktyg eller batteridrivna (sladdlösa) elverktyg.

1) SÄKERHET PÅ ARBETSOMRÅDET

- Håll arbetsområdet rent och ordentligt upplyst.** Belamrade eller mörka områden inbjuder till olyckor.
- Använd inte elektriska verktyg i explosiva atmosfärer, såsom i närvaron av lättantändliga vätskor, gaser eller damm.**

Elektriska verktyg ge upphov till gnistor som kan antända dammet eller ångorna.

- Håll barn och åskådare borta meda du arbetar med ett elverktyg.** Distractioner kan göra att du förlorar kontrollen.

2) ELEKTRISK SÄKERHET

- Kontakterna till elverktyget måste matcha uttaget. Modifiera aldrig kontakten på något sätt. Använd inte några adapterpluggar med jordanslutna (jordade) elektriska verktyg.** Omodifierade kontakter och matchande uttag minskar risken för elektrisk stöt.
- Undvik kroppskontakt med jordanslutna eller jordade ytor såsom rör, värmeelement, spisar och kylskåp.** Det finns en ökad risk för elektrisk chock om din kropp är jordansluten eller jordad.
- Utsätt inte elektriska verktyg för regn eller våta förhållanden.** Vatten som kommer in i ett elverktyg ökar risken för elektrisk stöt.
- Missbruka inte sladden. Använd aldrig sladden till att bära, dra eller koppla bort elverktyget från strömmen. Håll sladden borta från värme, olja, skarpa kanter eller rörliga delar.** Skadade eller tilltrasslade sladdar ökar risken för elektrisk stöt.
- När du arbetar med ett elverktyg utomhus, använd en förlängningssladd som passar för utomhusanvändning.** Användning av en sladd som passar för utomhusanvändning minskar risken för elektrisk stöt.
- Om arbete med ett elverktyg i en fuktig lokal är oundvikligt, använd ett uttag som är skyddat med jordfelsbrytare (RCD).** Användning av en RCD minskar risken för elektrisk stöt.

3) PERSONLIG SÄKERHET

- Var vaksam, ha koll på vad du gör och använd sunt förnuft när du arbetar med ett elverktyg. Använd inte ett elverktyg när du är trött eller påverkad av droger, alkohol eller medicinering.** Ett ögonblicks uppmärksamhet när du arbetar med elektriska verktyg kan resultera i allvarlig personskada.
- Använd personlig skyddsutrustning. Bär alltid ögonskydd.** Skyddsutrustning såsom dammfilterskydd, halksäkra säkerhetsskor, skyddshjälm eller hörselskydd som används för lämpliga förhållanden minskar personskador.
- Förebygg oavsiktlig igångsättning. Se till att strömbrytaren är i främläge innan du ansluter till strömkällan och/eller**

batteripaketet, plockar upp eller bär verktyget. Att bära elektriska verktyg med ditt finger på strömbrytaren eller att strömsätta elektriska verktyg som har strömbrytaren på är att invitera olyckor.

- d) **Avlägsna eventuell justeringsnyckel eller skiftnyckel innan du sätter på elverktyget.** En skiftnyckel eller en nyckel som sitter kvar på en roterande del av elverktyget kan resultera i personskada.
- e) **Böj dig inte för långt. Bibehåll alltid ordentligt fotfäste och balans.** Detta möjliggör bättre kontroll av elverktyget i oväntade situationer.
- f) **Klä dig ändamålsenligt. Bär inte lösa kläder eller smycken. Håll hår, beklädnad och handskar borta från delar i rörelse.** Lösa kläder, smycken eller långt hår kan fastna i delar i rörelse.
- g) **Om det finns anordningar för anslutning av apparater för dammutrensning och insamling, se till att dessa är anslutna och används på ett korrekt sätt.** Användning av dammuppsamling kan minska dammrelaterade faror.

4) ANVÄNDNING OCH SKÖTSEL AV ELVERKTYG

- a) **Tvinga inte elverktyget. Använd det korrekta elverktyget för din tillämpning.** Det korrekta elverktyget gör arbetet bättre och säkrare vid den hastighet för vilket det konstruerades.
- b) **Använd inte elverktyget om strömbrytaren inte sätter på och stänger av det.** Ett elverktyg som inte kan kontrolleras med strömbrytaren är farligt och måste repareras.
- c) **Ta ur kontakten från strömkällan och/eller batteripaketet från elverktyget innan du gör några justeringar, byter tillbehör eller lägger elverktygen i förvaring.** Sådana förebyggande säkerhetsåtgärder minskar risken att oavsiktligt starta elverktyget.
- d) **Förvara elektriska verktyg som inte används utom räckhåll för barn, och låt inte personer som är obekanta med elverktyget eller med dessa instruktioner använda elverktyget.** Elektriska verktyg är farliga i händerna på utbildade användare.
- e) **Underhåll elektriska verktyg. Kontrollera för feljustering eller om rörliga delar har fastnat, bristning hos delar och andra eventuella förhållanden som kan komma att påverka elverktygets funktion. Om det är skadat, se till att elverktyget blir reparerat före användning.** Många olyckor orsakas av dåligt underhållna elektriska verktyg.

- f) **Håll kapningsverktyg vassa och rena.** Ordentligt underhållna kapningsverktyg med vassa sågkanter är mindre sannolika att fastna och är lättare att kontrollera.
- g) **Använd elverktyget, tillbehören och verktygssatserna, etc. i enlighet med dessa instruktioner, och ta hänsyn till arbetsförhållandena och det arbete som ska utföras.** Användningen av elverktyget för andra verksamheter än de som det är avsett för skulle kunna resultera i en farlig situation.

5) SERVICE

- a) **Se till att ditt elverktyg får service av en kvalificerad reparatör, som endast använder identiska ersättningsdelar.** Detta säkerställer att elverktygets säkerhet bibehålles.

Ytterligare specifika säkerhetsregler för fräsmaskiner

- Använd endast fräsverktyg med en diameter som passar till spänntången som är monterad på din maskin.
- Använd endast verktyg som är avsedda⁻¹ och märkta för ett varvtal på 30.000/min.
- Använd aldrig fräsmaskiner med en diameter som överstiger den maximala diametern som anges i tekniska data.

Denna fräsmaskin är konstruerad för att acceptera professionell fräsning av rak, profil, fals och spår typ med ett märkvarvtal på 30 000/min.



! VARNING! Tänk alltid på följande tvingande förhållanden:

- Använd 12 mm skaftdiameter för rak, fals, spår och profilfräsning
- Maximal fräsdiameter:
 - DW624: 40 mm vid 35 mm fräsdjup
 - DW625E: 50 mm vid 35 mm fräsdjup
 - DW624 och DW625E
 - Spårfräsning: 50 mm vid 6 mm fräsdjup

Dolda risker

Trots tillämpning av de relevanta säkerhetsbestämmelserna och användning av säkerhetsapparater kan vissa återstående risker inte undvikas. Dessa är:

- Hörselnedsättning.
- Risk för personskada på grund av flygande partiklar.

- Risk för brännskador på grund av att tillbehör blir heta under arbetet.
- Risk för personskada på grund av långvarig användning.

Märkningar på verktyg

Följande bildikoner visas på verktyget:



Läs instruktionshandbok före användning.

DATUMKODPLACERING (FIG. 1)

Datumkoden (nn), vilken också inkluderar tillverkningsår, finns tryckt i kåpan.

Exempel:

2010 XX XX

Tillverkningsår

Förpackningsinnehåll

Förpackningen innehåller:

- 1 Överfräs
- 1 Parallellanslag med fininställning och styrstänger
- 1 Nyckel #22
- 1 Dammutslagningsadapter
- 1 Styrhylsa
- 1 Instruktionshandbok
- 1 Sprängskiss
- *Kontrollera med avseende på skada på verktyget, på delar eller tillbehör som kan tänkas ha uppstått under transporten.*
- *Ta dig tid att grundligt läsa och förstå denna handbok före användning.*

Beskrivning (fig. 1A, 1B)



VARNING: Modifiera aldrig elverket eller någon del av det. Skada eller personskada skulle kunna uppstå.

- På/av-omkopplare
- Hastighetskontroll (DW625E)
- Spänntångsmutter
- Spindellås
- Låsskruv för parallellanslag
- Ledstänger för parallellanslag
- Gängad spindel
- Stopp
- Räfflad mutter

- Grepp
- Handhjul
- Mätarlins
- Skala
- Slagspär
- Klämskruv
- Djupstopp
- Fininställning för djupstopp
- Fininställning för parallellanslag
- Parallellanslag
- Revolverdjustering
- Fräsfot
- Förlängning för bottenplatta
- Styrknopp

AVSEDD ANVÄNDNING

Den DEWALT högpresterande DW624/DW625E handöverfräs har konstruerats för professionell användning för krävande fräsning av trä, träprodukter och plast.

ANVÄND INTE under våta förhållanden eller i närheten av lättantändliga vätskor eller gaser.

Dessa fräsmaskiner är professionella elverktyg.

LÅT INTE barn komma i kontakt med verktyget. Övervakning krävs när oerfarna handhavare använder detta verktyg.

Elektrisk Säkerhet

Den elektriska motorn har konstruerats för endast en spänning. Kontrollera alltid att strömförsörjningen motsvarar spänningen på klassificeringsplattan.



Ditt DEWALT-verktyg är dubbel-isolerad i enlighet med EN 60745; därför behövs ingen jordningstråd.

Om starkströmssladden är skadad måste den bytas ut mot en speciellt preparerad sladd som finns att få genom DEWALTs serviceorganisation.

Användning av Förlängningssladd

Om en förlängningssladd behövs, använd en godkänd förlängningssladd, som är lämplig för detta verktygs strömbehov (se tekniska data). Minsta ledningsstorlek är 1 mm²; maximala längden är 30 m.

Vid användning av en sladdvinda, dra alltid ut sladden helt och hållet.

HOPMONTERING OCH JUSTERING



VARNING: För att minska risken för personskada, stäng av enheten och koppla bort maskinen från strömkällan innan du installerar och tar bort tillbehör, före justering eller ändring av inställningar eller vid reparationer. Se till att startknappen är i AV-läge. En oavsiktlig igångsättning kan orsaka personskada.

Isättning och avlägsnande av en fräs (fig. 2)

1. Tryck och håll in spindellåset (d).
2. Lossa med 22 mm nyckeln spänntångmuttern (c) några varv och sätt i en fräs (x).
3. Drag åt spänntångmuttern och lossa spindellåset.



VARNING: Drag aldrig åt spänntångmuttern utan att det sitter en fräs i spännhylsan.

Byte av spännhylsan. (fig. 3)

Din handöverfräs levereras med en 12,7 mm spännhylsa monterad i verktyget. Andra precisionshylsor finns också tillgängliga för andra fräsmått.

1. Ta bort spännhylsan (y) från spänntångmuttern (c) genom att dra åt den hårt.
2. Klicka fast den nya spännhylsan på plats.

Inställning av den elektroniska hastighetskontrollen (fig. 1A)

DW625E

Hastigheten är oändligt variabel från 8.000 till 20.000/min⁻¹ med den elektroniska hastighetskontrollen (b) för jämna fräsresultat i alla sorters trä och plast.

Vrid den elektroniska hastighetskontrollen till önskad nivå. Rätt inställning är dock en fråga om erfarenhet.

- 1 = 8.000 min⁻¹
- 2 = 12.000 min⁻¹
- 3 = 16.000 min⁻¹
- 4 = 18.000 min⁻¹
- 5 = 20.000 min⁻¹

Inställning fräsdjup (fig. 1A)

Din fräsmaskin är utrustad med ett högprecisions djupinställningssystem som inkluderar en revolverdjupstopp (t), en mätarlins (l) och fininställning (q).

Snabbinställning (fig. 1A, 4)

1. Lossa slagspärren (n) genom att dra den upp.
2. Sänk fräskorgen tills fräsen kommer i kontakt med arbetsstycket.
3. Dra åt slagspärren (n) genom att skjuta den nedåt.
4. För optimal enkel hantering kan slagreturen anpassas till önskat djup genom att vrida på eller skjuta den räfflade muttern (i).
5. Lossa klämskruven.
6. Vrid handhjulet (k) tills fininställningen (q) vidrör revolverdjupstoppet (t).
7. Ställ in mätarlinsen på en rund sifra (t.ex. 0).
8. Ställ in djupet med handhjulet (k) och mätarlinsen (l). Avståndet mellan överdelen på revolverdjupstoppet och nederdelen av fininställningen är det inställda fräsdjupet.
9. Drag åt klämskruven (o).

Trefaldig djupinställning med revolverdjupstoppet (fig. 5)

Revolverdjupstoppet (t) kan användas till att ställa in tre olika djup. Detta är speciellt lämpat för djupa fräsningar som utförs stegvis.

1. Placera en djupmall mellan djupstoppet (q) och revolverdjupstoppet (t) för att ställa in det exakta fräsdjupet.
2. Ställ om så behövs in alla tre skruvarna.



VARNING: Gör endast grunda skår!

Fininställning (fig. 6)

När du inte använder en djupmall, eller om fräsdjupet måste justeras, rekommenderar vi att du använder fininställningen (q).

1. Ställ in fräsdjupet med fininställningen (q).
2. Avläs fräsdjupet med hjälp av mätarlinsen (l) och skalan (m).
3. Ställ in fräsdjupet på millimetern med handhjulet (k).

Djupinställning med överfräsen i omvänt läge (fig. 4)

1. Ta bort hattmuttern (aa) och den räfflade knoppen (i) och ersätt dessa med höjjusteringsverktyget (DE6966) om finns tillgänglig som tillval.
2. Skruva fast den gängade änden av höjjusteringsverktyget på den gängden spindeln (g).
3. Ställ in djupet på skåret med inställningen på höjjusteringsverktyget.



VARNING: För montering av överfräsen upp och ned, se relevant bruksanvisning för det stationära verktyget.

Montering av parallellanslaget (fig. 1A, 7)

1. Fäst styrstängerna (f) vid fräsfoten (u).
2. Skjut parallellanslaget (s) över stängerna.
3. Dra åt låsskruvarna (e) provisoriskt.

Inställning av parallellanslaget (fig. 1A, 7)

1. Drag en fräslinje på materialet.
2. Sänk fräskorgen tills verktyget vidrör arbetsstycket.
3. Sätt fast slagspärren (n) och begränsa återslaget med den räfflade muttern (i).
4. Placera överfräsen på fräslinjen.
5. Skjut parallellanslaget (s) mot arbetsstycket och drag åt låsskruvarna (e).
6. Ställ in parallellanslaget med fininställningen (r). Fräswerktygets ytterkant måste sammanfalla med fräslinjen.
7. Om så krävs, lossa skruvarna (bb) och ställ in slingorna (cc) för att få önskad styrlängd.

Montera förlängningen för bottenplattan (tillval) (fig. 1B, 8)

1. Monera förlängningen för bottenplattan (v) till den fria änden av styrstängerna.
2. Styr verktyget med en hand på knoppen (w) och den andra på motsatt handtag (j).

Montera en styrhylsa (fig. 9)

I kombination med en mall, är styrhysor till stor hjälp vid fräsning och formning efter ett mönster.

- Montera styrhysan (ee) vid fräsfoten (u) med skruvarna (ff) såsom visas.



Montering av en dammutsugare (fig. 1A, 10)

Dammutsugningsadaptern består av en huvudsektion (hh), ett lock (ii), en slanghållare (jj), två skruvar (kk) och två muttrar (ll).

1. Skjut locket (ii) på huvudsektionen (hh) och låt det klicka på plats.
2. Anslut en dammutsugningsslang till dammutsugningsadaptern.
3. Lossa skruven ovanpå överfräsen och montera slanghållaren (jj) såsom visas.

Före användning

1. Se till att verktyget är rätt monterat i spännstången.
2. Ställ in fräsdjupet.
3. Koppla till en dammsugare.
4. Se alltid till att slagbegränsaren är låst innan maskinen kopplas på.

DRIFT

Bruksanvisning



VARNING: Följ alltid säkerhetsinstruktionerna och tillämpbara bestämmelser.



VARNING: För att minska risken för allvarlig personskada, stäng av verktyget och koppla bort det från strömkällan innan du gör några justeringar eller tar bort/installerar tillsatser eller tillbehör.



VARNING:

- Följ alltid säkerhetsinstruktionerna och tillämpbara bestämmelser.
- Flytta alltid din fräs såsom visas in fig. L (yttre kanterna/inre kanterna).

Korrekt Handplacering (fig. 1, 12)

 **VARNING:** För att minska risken för allvarlig personskada, använd **ALLTID** korrekt handställning, så som visas.

 **VARNING:** För att minska risken för allvarlig personskada, håll **ALLTID** verktyget säkert, för att förekomma en plötslig reaktion.

Korrekt handplacering kräver en hand på huvudhandtaget (j) såsom visas.

Att slå på och stänga av (fig. 1A, 4)

1. På: dra brytaren (a) upp.
2. Av: tryck ned brytaren (a).

 **VARNING:** Lossa slagbegränsaren och låt fräskorgen återta sitt viloläge innan du stänger av.

Använda styrhylsan (fig. 9)

1. Fäst schablonen vid arbetsstycket med ändklämmor.
2. Välj och montera en lämplig styrhylsa (ee).
3. Drag av fräsverktygets diameter från styrhylsans yttre diameter och dela med 2. Detta är skillnanden mellan schablonen och arbetsstycket.

 **VARNING:** Om arbetsstycket inte är tjockt nog, placera det på ett stycke spillträ.

Styrning längs en ribba

Där ett kantanslag inte kan användas, kan man även styra överfräsen längs en ribba som kläms över arbetsstycket (utstickande över båda ändarna).

Frihandsfräsning

Din överfräs kan även användas utan någon form av styrning, t ex för skyltskrivning eller kreativa arbeten.

 **VARNING:** Gör små grunda skärningar! Använd fräsverktyg med en max. diameter på 6 mm.

Fräsning med självstyrande verktyg (fig. 2)

Där ett parallellanslag eller en styrhylsa inte är lämpliga, kan man använda självstyrande fräsverktyg (x) för fräsning av formade kanter.

Dessa omfattar spänntänger (6 - 12,7 mm), ett djupanslag och fräsbord för bruk i omvänd position, sinkfräsar för laxstjärt- och fingersinkningsmallar, dyvlingsmallar, inställbara styrhylshållare och styrhylshållare och ledarrälsar i olika längder.

UNDERHÅLL

Ditt elverktyg från DEWALT har konstruerats för att arbeta över en lång tidsperiod med minimalt underhåll. Kontinuerlig tillfredsställande drift beror på ordentlig verktygsvård och regelbunden rengöring.

 **VARNING:** För att minska risken för personskada, stäng av enheten och koppla bort maskinen från strömkällan innan du installerar och tar bort tillbehör, före justering eller ändring av inställningar eller vid reparationer. Se till att startknappen är i AV-läge. En oavsiktlig igångsättning kan orsaka personskada.





Smörjning

Ditt elverktyg behöver ingen ytterligare smörjning.



Rengöring

 **VARNING:** Blås bort smuts och damm från huvudkåpan med torr luft varje gång du ser smuts samlas i och runt lufthålen. Bär godkända ögonskydd och godkänt dammfilterskydd när du utför denna procedur.

 **VARNING:** Använd aldrig lösningsmedel eller andra skarpa kemikalier för att rengöra de icke-metalliska delarna på verktyget. Dessa kemikalier kan försvaga de material som används i dessa delar. Använd en trasa som bara är fuktad med vatten och mild tvål. Låt aldrig någon vätska komma in i verktyget; sänk aldrig ner någon del av verktyget i en vätska.

Valfria tillbehör



VARNING: Eftersom andra tillbehör än de som erbjuds av DEWALT inte har testats med denna produkt, kan användningen av sådana tillbehör med detta verktyg vara riskabelt. För att minska risken för personskada bör endast tillbehör som rekommenderas av DEWALT användas med denna produkt.

Rådfråga din återförsäljare för vidare information angående lämpliga tillbehör.

Att skydda miljön



Separat insamling. Denna produkt får inte kasseras tillsammans med vanligt hushållsavfall.

Skulle du en dag upptäcka att din produkt från DEWALT behöver ersättas eller att du inte längre har någon användning för den, kassera den inte tillsammans med hushållsavfallet. Gör denna produkt tillgänglig för separat insamling.



Separat insamling av använda produkter och förpackningar möjliggör att ämnena kan återvinnas och användas igen. Återanvändning av återvunna ämnen bidrar till att förhindra miljöföroreningar och minskar behovet av råmaterial.

Lokala bestämmelser kan ge anvisningar för separat insamling av elektriska produkter från hushållen, på kommunala avfallsanläggningar eller via återförsäljaren när du köper en ny vara.

DEWALT tillhandahåller en inrättning för insamling och återvinning av DEWALTs produkter när dessa har nått slutet på sin livslängd. För att utnyttja denna tjänst, återsänd din vara till något behörigt reparationsombud, som kommer att tillvarata den å dina vägnar.

Du kan kontrollera var ditt närmaste behöriga reparationsombud finns, genom att kontakta det lokala kontoret för DEWALT på den adress som anges i denna handbok. Alternativt finns en förteckning över behöriga reparationsombud för DEWALT och komplett information om vår service efter försäljning, med kontaktadresser, på Internet på: www.2helpU.com.

GARANTI

DEWALT har förtroende för kvaliteten på sina produkter, och erbjuder en enastående garanti för professionella användare av produkten. Denna garanti-deklaration kommer som tillägg till och inskränker inte dina kontraktsmässiga rättigheter i egenskap av professionell användare, eller dina lagstadgade rättigheter i egenskap av enskild icke-professionell användare. Garantin är giltig i de territorier som tillhör medlemsstaterna i Europeiska unionen och det europeiska frihandelsområdet.

• 30 DAGARS RISKFRI TILLFREDSSTÄLLELSE-GARANTI •

Om du inte är helt nöjd med funktionaliteten hos ditt verktyg från DEWALT kan du helt enkelt återlämna det inom 30 dagar, i komplett skick, med alla ursprungliga delar så som det köpts, till inköpsstället, för full återbetalning eller byte. Produkten måste ha blivit utsatt för rimligt slitage och nötning, och bevis på inköpet måste visas upp.

• KONTRAKT PÅ ETT ÅRS FRI SERVICE •

Skulle du behöva underhåll eller service på ditt verktyg från DEWALT inom 12 månader efter inköpet, kommer detta att göras avgiftsfritt hos ett godkänt reparationsombud för DEWALT. Bevis på köpet måste visas upp. Detta inkluderar arbete. Det innefattar inte tillbehör och reservdelar, såvida dessa inte faller inom ramen för garantin.

• ETT ÅRS FULLSTÄNDIG GARANTI •

Om din produkt från DEWALT faller på grund av bristfälligt material eller tillverkning inom 12 månader efter inköpsdatum, garanterar DEWALT att vi kostnadsfritt byter ut alla felaktiga delar eller – efter vårt gottfinnande – kostnadsfritt byter ut enheten, förutsatt att:

- Produkten inte har använts felaktigt;
- Produkten bara har utsatts för rimligt slitage och nötning;
- Reparationer inte har försökt göras av obehöriga personer;
- Bevis på köpet visas upp.
- Produkten återlämnas i fullständigt skick, med alla sina ursprungliga beståndsdelar.

Om du vill ställa skadeståndsanspråk, kontakta din försäljare eller ta reda på var ditt närmaste godkända reparationsombud

för DEWALT finns, i DEWALTs katalog, eller kontakta närmaste kontor för DEWALT på den adress som anges i denna handbok. En förteckning över behöriga reparationsombud för DEWALT och komplett information om vår service efter försäljning finns tillgängligt på Internet på: **www.2helpU.com**.

YÖNLENDİRİCİ DW624, DW625E

Tebrikler!

Bir DEWALT aleti seçtiniz. Uzun süreli deneyim, sürekli ürün geliştirme ve yenilik DEWALT markasının profesyonel elektrikli alet kullanıcıları için en güvenilir ortaklardan birisi haline gelmesini sağlamaktadır.

Teknik veriler

		DW624	DW625E
Voltaj	V _{DC}	230	230
Tip		1	6
Giriş gücü	W	1.600	2.000
Güç çıkışı	W	960	1.110
Yüksüz hız	dak-1	20.000	8.000–20.000
Yönlendirici taşıyıcı		2 sütun	2 sütun
Yönlendirici taşıyıcı stroku	mm	62	62
Döner derinlik çubuğu		3 adım, kademelenme ve hassas ayar ile	3 adım, kademelenme ve hassas ayar ile
Bilezik boyutu	mm	12,7	12,7
Kesicilerin çapı azami	mm	50	50
Ağırlık	kg	5,2	5,2
L _{PA} (ses basıncı)	dB(A)	96	92
K _{PA} (ses basıncı belirsizliği)	dB(A)	3	3
L _{WA} (ses gücü)	dB(A)	103	100
K _{WA} (ses gücü belirsizliği)	dB(A)	2,9	3,4

EN 60745'a göre tespit edilen toplam titreşim değerleri (üç yönün vektör toplamı):

Titreşim emisyon değeri a _h			
a _h =	m/s ²	4,6	3,1
Belirsizlik değeri K =	m/s ²	2,6	1,5

Bu bilgi sayfasında verilen titreşim emisyon düzeyi, EN 60745'te sağlanan standart teste uygun olarak ölçülmüştür ve aletleri birbiriyle karşılaştırmak için kullanılabilir. Ön maruziyet değerlendirmesi için kullanılabilir.



UYARI: Beyan edilen titreşim emisyon düzeyi, aletin ana uygulamalarını yansıtır. Ancak alet farklı aksesuarlarla farklı uygulamalar için kullanılırsa veya bakımı kötü yapılırsa, titreşim emisyonu değişebilir. Bu, toplam çalışma süresindeki maruziyet düzeyini önemli ölçüde artırabilir.

Tahmini titreşim maruziyeti, aletin kapalı kaldığı veya çalışmasına karşın iş görmediği zamanları da dikkate alınmalıdır. Bu, toplam çalışma süresindeki maruziyet düzeyini önemli ölçüde azaltabilir.

Kullanıcıyı titreşim etkilerinden korumak için belirtilen ek güvenlik önlemlerini alın: Aletin ve aksesuarların bakımını yapın, elleri sıcak tutun, çalışma modellerini düzenleyin.

Sigortalar

Avrupa 230 V aletler 10 Amper, ana şebeke

Tanımlar: Güvenlik Talimatları

Aşağıdaki tanımlar her işaret sözcüğü ciddiyet derecesini gösterir. Lütfen kılavuzu okuyunuz ve bu simgelere dikkat ediniz.



TEHLİKE: Engellenmemesi halinde **ölüm veya ciddi yaralanma** ile sonuçlanabilecek çok yakın bir tehlikeli durumu gösterir.



UYARI: Engellenmemesi halinde **ölüm veya ciddi yaralanma** ile sonuçlanabilecek potansiyel bir tehlikeli durumu gösterir.



DİKKAT: Engellenmemesi halinde **önemsiz veya orta dereceli yaralanma** ile sonuçlanabilecek potansiyel bir tehlikeli durumu gösterir.

İKAZ: Engellenmemesi halinde **maddi hasara neden olabilecek, yaralanma ile ilişkisi olmayan** durumları gösterir.



Elektrik çarpması riskini belirtir.



Yangın riskini belirtir.

AT Uygunluk Beyanatı

MAKİNE DİREKTİFİ



DW624, DW625E

DEWALT, "teknik veriler" bölümünde açıklanan bu ürünlerin 2006/42/EC, EN 60745-1 ve EN 60745-2-17 normlarına uygun olarak tasarlandığını beyan eder.

Bu ürünler ayrıca 2004/108/EC Direktifi ile uyumludur. Daha fazla bilgi için, lütfen aşağıdaki adresten DEWALT ile irtibata geçin veya kılavuzun arkasına bakın.

Bu belge altında imzası bulunan yetkili, teknik dosyanın derlenmesinden sorumludur ve bu beyanı DEWALT adına vermiştir.

Horst Grossmann
Başkan Yardımcısı, Mühendislik ve Ürün Geliştirme
DEWALT, Richard-Klinger-Straße 11,
D-65510, Idstein, Almanya
31.12.2009



UYARI: Yaralanma riskini azaltmak için, kullanım kılavuzunu okuyun.

Elektrikli El Aletleri İçin Genel Güvenlik Talimatları



UYARI! Bütün güvenlik uyarılarını ve talimatlarını mutlaka okuyun.

Bu talimatların herhangi birisine uyulmaması elektrik çarpması, yangın ve/veya ciddi yaralanma riskine neden olabilir.

BÜTÜN UYARI VE GÜVENLİK TALİMATLARINI İLERİDE BAKMAK ÜZERE MUHAFAZA EDİN

Aşağıda yer alan uyarılardaki "elektrikli alet" terimi şebeke elektriğiyle (kablolu) veya akü/pille (şarjlı) çalışan elektrikli aletinizi ifade etmektedir.

1) ÇALIŞMA ALANININ GÜVENLİĞİ

- Çalışma alanını temiz ve aydınlık tutun.** Karışık ve karanlık alanlar kazaya davetiye çıkarır.

- Elektrikli aletleri, yanıcı sıvılar, gazlar ve tozların bulunduğu yerler gibi yanıcı ortamlarda çalıştırmayın.** Elektrikli aletler, toz veya dumanları ateşleyebilecek kıvılcımlar çıkarır.
- Bir elektrikli aleti çalıştırırken çocuklardan ve etraftaki kişilerden uzak tutun.** Dikkatinizi dağıtıcı şeyler kontrolü kaybetmenize neden olabilir.

2) ELEKTRİK GÜVENLİĞİ

- Elektrikli aletlerin fişleri prizlere uygun olmalıdır. Fiş üzerinde kesinlikle hiçbir değişiklik yapmayın. Topraklı elektrikli aletlerde hiçbir adaptör fişi kullanmayın.** Değiştirilmemiş fişler ve uygun prizler elektrik çarpması riskini azaltacaktır.
- Borular, radyatörler, ocaklar ve buzdolapları gibi topraklanmamış yüzeylerle vücut temasından kaçının.** Vücudunuzun topraklanması halinde yüksek bir elektrik çarpması riski vardır.
- Elektrikli aletleri yağmura maruz bırakmayın veya ıslatmayın.** Elektrikli alete su girmesi elektrik çarpması riskini arttıracaktır.
- Elektrik kablosunu uygun olmayan amaçlarla kullanmayın. Elektrikli aleti kesinlikle kablodan tutarak taşımayın, çekmeyin veya prizden çıkartmayın. Kabloyu sıcaktan, yağdan, keskin kenarlardan veya hareketli parçalardan uzak tutun.** Hasarlı veya dolaşmış kablolar elektrik çarpması riskini artırır.
- Elektrikli bir aleti açık havada çalıştırıyorsanız, açık havada kullanıma uygun bir uzatma kablosu kullanın.** Açık havada kullanıma uygun bir kablunun kullanılması elektrik çarpması riskini azaltır.
- Eğer bir elektrikli aletin nemli bir bölgede çalıştırılması zorunluysa, bir artık akım aygıtı (RCD) korumalı bir kaynak kullanın.** Bir RCD kullanılması elektrik şoku riskini azaltır.

3) KİŞİSEL GÜVENLİK

- Elektrikli bir aleti kullanırken her zaman dikkatli olun, yaptığınız işe yoğunlaşın ve sağduyulu davranın. Elektrikli bir aleti yorgunken veya ilaç ya da alkolün etkisi altındayken kullanmayın.** Elektrikli aletleri kullanırken bir anlık dikkatsizlik ciddi kişisel yaralanmayla sonuçlanabilir.

- b) **Kişisel koruyucu ekipmanları mutlaka kullanın. Daima koruyucu gözlük takın.** Koşullara uygun toz maskesi, kaymayan güvenlik ayakkabıları, baret veya kulaklık gibi koruyucu donanımların kullanılması kişisel yaralanmaları azaltacaktır.
- c) **İstem dışı çalıştırılmasını önleyin. Cihazı güç kaynağına ve/veya aküye bağlamadan, yerden kaldırmadan veya taşımadan önce düğmenin kapalı konumunda olduğundan emin olun. Aleti, parmağınız düğme üzerinde bulunacak şekilde taşımak veya açık konumdaki elektrikli aletleri elektrik şebekesine bağlamak kazaya davetiye çıkartır.**
- d) **Elektrikli aleti açmadan önce tüm ayarlama anahtarlarını çıkartın.** Elektrikli aletin hareketli bir parçasına takılı kalmış bir anahtar kişisel yaralanmaya neden olabilir.
- e) **Ulaşmakta zorlandığınız yerlerde kullanmayın. Daima sağlam ve dengeli basin.** Bu, beklenmedik durumlarda elektrikli aletin daha iyi kontrol edilmesine olanak tanır.
- f) **Uygun şekilde giyinin. Bol elbiseler giymeyin ve takı takmayın. Saçınızı, elbiselerinizi ve eldivenlerinizi hareketli parçalardan uzak tutun.** Bol elbiseler ve takılar veya uzun saç hareketli parçalara takılabilir.
- g) **Eğer kullandığınız üründe toz emme ve toplama özellikleri olan ataşmanlar varsa bunların bağlı olduğundan ve doğru şekilde kullanıldığından emin olun.** Bu ataşmanların kullanılması tozla ilgili tehlikeleri azaltabilir.

4) ELEKTRİKLİ ALETLERİN KULLANIMI VE BAKIMI

- a) **Elektrikli aleti zorlamayın. Uygulamanız için doğru elektrikli aleti kullanın.** Doğru elektrikli alet, belirlendiği kapasite ayarında kullanıldığında daha iyi ve güvenli çalışacaktır.
- b) **Düğme açmıyor ve kapatmıyorsa elektrikli aleti kullanmayın. Düğmeyle kontrol edilemeyen tüm elektrikli aletler tehlikelidir ve tamir edilmesi gerekmektedir.**
- c) **Herhangi bir ayarlama, aksesuar değişimi veya elektrikli aletlerin saklanması öncesinde fişi güç kaynağından çekin ve/veya aküyü aletten ayırın.** Bu tür önleyici güvenlik tedbirleri elektrikli aletin istem dışı olarak çalıştırılması riskini azaltacaktır.

- d) **Elektrikli aleti, çocukların ulaşamayacağı yerlerde saklayın ve elektrikli aleti tanımayan veya bu talimatları bilmeyen kişilerin elektrikli aleti kullanmasına izin vermeyin.** Elektrikli aletler, eğitimsiz kullanıcıların elinde tehlikelidir.
- e) **Elektrikli aletleri iyi durumda muhafaza edin. Hareketli parçalardaki hizalama hatalarını ve tutuklukları, parçalardaki kırılmalar ve elektrikli aletin çalışmasını etkileyebilecek tüm diğer koşulları kontrol edin. Hasarlı ise, elektrikli aleti kullanmadan önce tamir ettirin.** Kazaların çoğu, elektrikli aletlerin bakımının yeterli şekilde yapılmamasından kaynaklanır.
- f) **Kesim aletlerini keskin ve temiz tutun.** Bakımı uygun şekilde yapılmış keskin kesim uçlu kesim aletlerinin sıkışma ihtimali daha düşüktür ve kontrol edilmesi daha kolaydır.
- g) **Elektrikli aleti, aksesuarlarını ve aletin diğer parçalarını kullanırken bu talimatlara mutlaka uyun ve çalışma ortamının koşullarını ve yapılacak işin ne olduğunu göz önünde bulundurun.** Elektrikli aletin öngörülen işlemler dışındaki işlemler için kullanılması tehlikeli durumlara neden olabilir.

5) SERVİS

- a) **Elektrikli aletinizi, sadece orijinal yedek parçaların kullanıldığı yetkili DEWALT servisine tamir ettirin.** Bu, elektrikli aletin güvenliğinin muhafaza edilmesini sağlayacaktır.

Kesiciler için Özel Ek Güvenlik Önlemleri

- Daima aletinize takılan bileziğin boyutuna karşılık gelen mil çapına sahip kesiciler kullanın.
- Daima 30.000 dak⁻¹ hızına uygun ve ilgili şekilde işaretlenmiş kesiciler kullanın.
- Kesinlikle teknik verilerde belirtilen maksimum çapı aşan çapta kesiciler kullanmayın.

Bu yönlendirici, nominal minimum 30.000/dak. hızı olan düz, profil, yiv ve oluklu tipte profesyonel kesicileri kabul edecek şekilde tasarlanmıştır.



UYARI! DAIMA AŞAĞIDAKİ ZORUNLU KOŞULLARI GÖZ ÖNÜNDE BULUNDURUN:

- Düz, yiv, oluk ve profil kesici için 12 mm mil çapı kullanın.

TÜRKÇE

- **Maksimum kesici çapı:**
DW624: 35 mm kesme derinliğinde
40 mm
DW625E: 35 mm kesme derinliğinde
50mm
DW624 & DW625E
Oluk Kesici: 6 mm kesme derinliğinde
50 mm

Diğer Riskler

İlgili güvenlik düzenlemelerinin uygulanması ve güvenlik cihazlarının kullanılmasına rağmen, bazı risklerden kaçınmak mümkün değildir. Bunlar:

- İşitme kaybı.
- Sıçrayan parçacıklardan kaynaklanan yaralanma riski.
- Çalışma sırasında ısınan aksesuarlardan kaynaklanan yanık tehlikesi.
- Uzun süreli kullanımdan kaynaklanan yaralanma riski.

Alet Üzerindeki Etiketler

Alet üzerinde aşağıdaki semboller gösterilir:



Kullanmadan önce kullanım kılavuzunu okuyun.

TARİH KODU KONUMU (ŞEKİL [FIGURE] 1)

İmalat yılını da içeren Tarih Kodu (nn) gövdeye basılıdır.

Örnek:

2010 XX XX
İmalat Yılı

Ambalaj İçeriği

Ambalaj içeriğinde şunlar bulunmaktadır:

- 1 Yönlendirici
- 1 Hassas ayar ve kılavuz çubukları olan paralel çit
- 1 Anahtar #22
- 1 Toz emme adaptörü
- 1 Kılavuz burcu
- 1 Kullanım kılavuzu
- 1 Parça şeması
- *Alet, parçalar ve aksesuarlarda nakliye sırasında hasar oluşup oluşmadığını kontrol edin.*

- *Çalıştırmadan önce bu kılavuzu iyice okuyup anlamak için zaman ayırın.*

Tanımlama (şek. 1A, 1B)



UYARI: Hiçbir zaman elektrikli aleti veya herhangi bir parçasını değiştirmeyin. Hasarla veya yaralanmayla sonuçlanabilir.

- a. Açma/kapama düğmesi
- b. Hız kontrol kadranı (DW625E)
- c. Bilezik somunu
- d. Mil kilidi
- e. Paralel çit kilit civatası
- f. Paralel çit için kılavuz çubuklar
- g. Dişli mil
- h. Durdurma
- i. Tırtıklı somun
- j. Tutamaklar
- k. El çarkı
- l. Ölçüm merceği
- m. Ölçek
- n. Daldırma kilidi
- o. Kelepçe vidası
- p. Derinlik durdurucu
- q. Derinlik durdurucu için hassas ayarlayıcı
- r. Paralel çit için hassas ayarlayıcı
- s. Paralel çit
- t. Döner derinlik çubuğu
- u. Yönlendirici tabanı
- v. Taban plakası uzatması
- w. Yönlendirme düğmesi

KULLANIM ALANI

DEWALT yüksek performanslı DW624/DW625E yönlendiriciniz, ahşap, ahşap ürünleri ve plastik uygulamalarının ağır hizmet yönlendirmeleri için tasarlanmıştır.

Islak koşullarda veya yanıcı sıvı ya da gazların mevcut olduğu ortamlarda **KULLANMAYIN**.

Bu yönlendiriciler profesyonel elektrikli aletlerdir.

Çocukların aleti ellemesine **İZİN VERMEYİN**. Bu alet deneyimsiz kullanıcılar tarafından kullanılırken nezaret edilmelidir.

Elektrik emniyeti

Elektrik motoru sadece tek bir voltaj için tasarlanmıştır. Her zaman güç kaynağının, etiket plakasındaki voltajla aynı olup olmadığını kontrol edin.



DEWALT aletiniz EN 60745 standardına uygun olarak çift yalıtımlıdır; bu nedenle, topraklama kablosuna gerek yoktur.

Güç kablosu hasarlıysa, DEWALT yetkili servisinden temin edilebilen özel olarak hazırlanmış bir kabloyla değiştirilmelidir.

Uzatma kablosu kullanılması

Uzatma kablosu kullanılması gerekiyorsa bu aletin giriş gücüne (teknik verilere bakın) uygun onaylı bir uzatma kablosu kullanın. Minimum iletken ebadı 1 mm²; maksimum uzunluk 30 m'dir.

Bir kablo makarası kullanırken, her zaman kabloyu tamamen makaradan çıkarın.

MONTAJ VE AYARLAMALAR



UYARI: Yaralanma riskini azaltmak için aksesuarları takıp çıkarmadan önce, ayarlarla oynamadan veya değiştirmeden önce ya da tamir yaparken aleti kapatın ve makineyi güç kaynağından ayırın. Tetik düğmesinin kapalı konumda olduğunu kontrol edin. Aletin yanlışlıkla çalıştırılması yaralanmaya neden olabilir.

Kesicinin Takılıp Çıkarılması (şekil 2)

1. Mil kilidine (d) bastırıp basılı tutun.
2. 22 mm anahtar kullanarak bilezik somununu (c) bir kaç tur gevşetin ve kesiciyi (x) yerleştirin.
3. Bilezik somununu sıkın ve mil kilidini bırakın.



UYARI: Bilezik somununu kesinlikle bilezikte kesici olmadan sıkmayın.

Bileziğin Değiştirilmesi. (şekil 3)

Yönlendiriciniz, alete takılan bir 1/2" bilezik ile temin edilir. Kullanılan kesiciye uygun başka hassas bilezikler de mevcuttur.

1. Sertçe çekerek bileziği (y) bilezik somunundan (c) ayırın.
2. Yeni bileziği yerine oturtun.

Elektronik Hız Kontrol Kadranının Ayarı (şekil 1A)

DW625E

Her türlü ahşap ve plastik türlerinde eşit kesim sonuçları için elektronik hız kontrol kadranı (b) kullanıldığında hız 8.000 ila 20.000 dak⁻¹ aralığında sonsuz değişkendir.

Elektronik hız kontrol kadranını gerekli seviyeye çevirin. Bununla beraber, doğru ayar tecrübe ile elde edilir.

- 1 = 8.000 dak⁻¹
- 2 = 12.000 dak⁻¹
- 3 = 16.000 dak⁻¹
- 4 = 18.000 dak⁻¹
- 5 = 20.000 dak⁻¹

Kesme Derinliğini Ayarlama (şekil 1A)

Yönlendiricinizde döner derinlik durdurucu (t), ölçüm merceği (l) ve hassas ayarlayıcı (q) içeren son derece hassas bir derinlik ayar sistemi vardır.

Hızlı Ayar (şekil 1A, 4)

1. Yukarı doğru çekerek daldırma kilidini (n) gevşetin.
2. Kesici iş parçası ile temas edinceye kadar yönlendirici taşıyıcısını indirin.
3. Aşağı doğru iterek daldırma kilidini (n) sıkın.
4. En rahat kullanım için taşıyıcı geri dönüşü, tırtıklı somunu (i) döndürerek veya kaydırarak gereken derinliğe ayarlanabilir.
5. Sıkıştırma vidasını gevşetin.
6. Hassas ayarlayıcı (q) döner derinlik durdurucuya (t) temas edinceye kadar el çarkını (k) döndürün.
7. Ölçüm merceğini yuvarlak bir rakama (örneğin 0) ayarlayın.
8. El çarkını (k) ve ölçüm merceğini (l) kullanarak kesimin derinliğini ayarlayın. Döner derinlik durdurucunun üstü ve hassas ayarlayıcının tabanı arasındaki mesafe, ayarlanan kesim derinliğidir.
9. Sıkıştırma vidasını (o) sıkın.

Döner Derinlik Durdurucuyu Kullanarak Üçlü Derinlik Ayarı (şekil 5)

Döner derinlik durdurucu (t), üç farklı derinlik ayarlamak için kullanılabilir. Bu, özellikle adımlar halinde uygulanan derin kesimlerde faydalıdır.

1. Tam kesim derinliğini ayarlamak için hassas ayarlayıcı (q) ve döner derinlik durdurucu (t) arasına bir derinlik şablonu yerleştirin.
2. Gerekirse üç vidanın tümünü ayarlayın.



UYARI: Sadece siğ kesikler yapın!

Hassas Ayarlar (şekil 6)

Derinlik şablonu kullanılmadığında veya kesik derinliğinin yeniden ayarlanması gerektiğinde hassas ayarlayıcı (q) kullanılması önerilir.

1. Hassas ayarlayıcıyı (q) kullanarak kesimin derinliğini ayarlayın.
2. Ölçüm merceğini (l) ve ölçeği (m) kullanarak kesimin derinliğini okuyun.
3. El çarkını (k) kullanarak kesimin derinliğini milimetresine ayarlayın.

Yönlendirici Ters Konumda Takılmışken Derinlik Ayarı (şekil 4)

1. Başlıklı somunu (aa) ve tırtıklı düğmeyi (i) çıkartıp seçenek olarak temin edilebilen yüksek ayar aleti (DE6966) ile değiştirin.
2. Yükseklik ayar aletinin dişli ucunu dişli mile (g) vidalayın.
3. Yükseklik ayar aletindeki ayarlayıcıyı kullanarak kesimin derinliğini ayarlayın.



UYARI: Yönlendiriciyi ters konumda takmak için sabit aletin ilgili kullanım kılavuzuna danışın.

Paralel Çitin Takılması (şekil 1A, 7)

1. Kılavuz çubuğu (f) yönlendirici tabanına (u) takın.
2. Paralel çiti (s) çubuklar üzerinden kaydırın.
3. Kilit civatalarını (e) geçici olarak sıkın.

Paralel Çitin Ayarlanması (şekil 1A, 7)

1. Malzeme üzerinde bir kesim çizgisi çizin.
2. Kesici iş parçası ile temas edinceye kadar yönlendirici taşıyıcısını indirin.
3. Tırtıklı somunu (i) kullanarak daldırma kilidini (n) sıkın ve taşıyıcı geri dönüşünü sınırlayın.
4. Yönlendiriciyi kesim çizgisi üzerine yerleştirin.
5. Paralel çiti (s) iş parçasına karşı kaydırın ve kilit civatalarını (e) sıkın.
6. Hassas ayarlayıcıyı (r) kullanarak paralel çiti ayarlayın. Kesicinin dış kesim kenarı, kesim çizgisi ile örtüşmelidir.
7. Gerekirse istenen yönlendirme uzunluğunu elde etmek için vidaları (bb) gevşetin ve şeritleri (cc) ayarlayın.

Taban Plakası Uzatmasının Takılması (Seçenek) (şekil 1B, 8)

1. Taban plakası uzatmasını (v) kılavuz köklerinin serbest ucuna takın.
2. Aleti bir elle düğme (w) üzerinden ve diğer elle karşıdaki tutamak (j) üzerinden yönlendirin.

Kılavuz Burcun Takılması (şekil 9)

Şablonla birlikte burçlar, bir modelin kesilmesi ve şekillendirilmesinde önemli bir rol oynar.

- Gösterilen şekilde vidaları (ff) kullanarak kılavuz burcu (ee) yönlendirici tabanına (u) takın.



Toz Emicinin Bağlanması (şekil 1A, 10)

Toz emme adaptörü bir ana bölüm (hh), bir kapak (ii), bir hortum kılavuzu (jj), iki vida (kk) ve iki somun (ll) içerir.

1. Kapağı (ii) ana bölüm (hh) üzerine kaydırın ve yerine oturtun.
2. Toz emme adaptörüne bir toz emici hortumu bağlayın.
3. Yönlendiricinin üstündeki vidayı gevşetin ve gösterilen şekilde hortum kılavuzunu (jj) takın.

Çalıştırmadan Önce

1. Kesicinin bileziğe doğru takıldığını kontrol edin.
2. Kesme derinliğini ayarlayın.
3. Bir toz emici bağlayın.
4. Açmadan önce daima daldırma sınırlayıcısının kilittli olduğundan emin olun.

ÇALIŞMA

Kullanma Talimatları



UYARI: Güvenlik talimatlarına ve geçerli düzenlemelere her zaman uyun.



UYARI: Ciddi yaralanma riskini azaltmak için herhangi bir ayar yapmadan ya da parça veya aksesuarları söküp takmadan önce aleti kapatın ve güç kaynağından ayırın.



WUYARI:

- Her zaman güvenlik talimatlarına ve uygun düzenlemelere dikkat edin.
- Yönlendiricinizi her zaman şekil l'de gösterilen şekilde hareket ettirin (dış kenarlar/iç kenarlar).

Uygun El Pozisyonu (şekil 1, 12)



UYARI: Ciddi yaralanma riskini azaltmak için, **HER ZAMAN** gösterildiği gibi doğru el pozisyonunu kullanın.



UYARI: Ciddi yaralanma riskini azaltmak için, **HER ZAMAN** ani tepkime olabileceği düşüncesiyle güvenli bir şekilde tutun.

Doğru el pozisyonu gösterildiği gibi, bir elin her bir tutamak (j) üzerinde olduğu konumdur.

Açma ve Kapama (şekil 1A, 4)

1. Açma: anahtarı (a) yukarı çekin.
2. Kapama: anahtarı (a) aşağı itin.



UYARI: Kapatmadan önce daldırma sınırlayıcıyı gevşetin ve yönlendirici taşıyıcısının bekleme konumunu geri kazanmasını bekleyin.

Kılavuz Burçlarının Kullanılması (şekil 9)

1. Uç kelepçeleri kullanarak şablonu iş parçasına sabitleyin.
2. Uygun bir kılavuz burç (ee) seçip takın.
3. Kesicinin çapını kılavuz burcun dış çapından çıkartıp 2'ye bölün. Bu, şablonla iş parçası arasındaki farktır.



UYARI: İş parçası yeterince kalın değilse kullanılmayan bir ahşap üzerine yerleştirin.

Bir Çıtadan Yönlendirme

Bir kenar kılavuzu kullanılmadığında yönlendiriciyi iş parçası boyunca kelepçelenen bir çıta boyunca yönlendirmek de mümkündür (her iki uçta bir çıkıntı ile).

Elle Yönlendirme

Yönlendiriciniz aynı zamanda herhangi bir yönlendirme olmadan, örneğin imza atma veya yaratıcı çalışmalar için kullanılabilir.



UYARI: Sadece sığ kesikler yapın! Maksimum 6 mm çapı olan kesiciler kullanın.

Pilot Kesicilerle Yönlendirme (şekil 2)

Paralel kılavuz veya kılavuz burç uygun olmadığında şekilli kenarları kesmek için pilot kesiciler (x) kullanmak mümkündür.

Bunlar içerisinde bilezikler (6 - 12,7 mm), ters konumda kullanım için bir yükseklik ayar aleti ve yönlendirici tablası, birbirine geçirme ve parmak birleştirme mastarları için parmak birleştirme aletleri, birbirine geçirme birleştirme şablonları, ayarlanabilir kılavuz burç tutucusu ve kılavuz burçları ve çeşitli uzunluklarda kılavuz rayları yer alır.

BAKIM

DEWALT elektrikli aletiniz uzun süre boyunca minimum bakımla çalışmak üzere tasarlanmıştır. Aletin uzun süre boyunca verimli bir şekilde çalışması, uygun bakımın ve düzenli temizliğin yapılmasına bağlıdır.



UYARI: Yaralanma riskini azaltmak için aksesuarları takip çıkarmadan önce, ayarlarla oynamadan

TÜRKÇE

veya değiştirmeden önce ya da tamir yaparken aleti kapatın ve makineyi güç kaynağından ayırın. Tetik düğmesinin kapalı konumda olduğunu kontrol edin. Aletin yanlışlıkla çalıştırılması yaralanmaya neden olabilir.



Yağlama

Bu aletin ilave yağlanmasına gerek yoktur.



Temizleme



UYARI: Havalandırma deliklerinde ve etrafında toz toplanması halinde bu tozu ve kiri kuru hava kullanarak ana gövdeden uzaklaştırın. Bu işlemi gerçekleştirirken onaylı bir göz koruması ve onaylı toz maskesi takın.



UYARI: Aletin metalik olmayan parçalarını temizlemek için asla çözücü veya başka sert kimyasal kullanmayın. Bu kimyasallar bu parçalarda kullanılan malzemeleri güçsüzleştirir. Yalnızca su ve yumuşak sabunla nemlendirilmiş bir bez kullanın. Aletin içine herhangi bir sıvının girmesine izin vermeyin; aletin herhangi bir parçasını bir sıvı içine daldırmayın.

İlave aksesuarlar



UYARI: DEWALT tarafından tedarik veya tavsiye edilenlerin dışındaki aksesuarlar bu ürün üzerinde test edilmediğinden, söz konusu aksesuarların bu aletle birlikte kullanılması tehlikeli olabilir. Yaralanma riskini azaltmak için bu ürünle birlikte sadece DEWALT tarafından tavsiye edilen aksesuarlar kullanılmalıdır.

Uygun aksesuarlarla ilgili daha fazla bilgi almak için satış noktalarıyla görüşün.

Çevrenin korunması



Ayrı toplama. Bu ürün normal evsel atıklarla birlikte imha edilmemelidir.



Herhangi bir zamanda DEWALT ürününüzü değiştirmek isterseniz ya da artık kullanılamaz durumdaysa, normal evsel atıklarla birlikte atmayın. Bu ürünü ayrı toplama için ayırın.



Kullanılmış ürünlerin ve ambalajların ayrı olarak toplanması bu maddelerin geri dönüşüme sokularak yeniden kullanılmasına olanak tanır. Geri dönüşümlü maddelerin tekrar kullanılması çevre kirliliğinin önlenmesine yardımcı olur ve ham madde ihtiyacını azaltır.

Yerel yönetmelikler, elektrikli ürünlerin evlerden toplanıp belediye atık tesislerine aktarılması veya yeni bir ürün satın alırken perakende satıcı tarafından toplanması yönünde hükümler içerebilir.

DEWALT, hizmet ömrünün sonuna ulaşan DEWALT ürünlerinin toplanması ve geri dönüşüme sokulması için bir imkan sunmaktadır. Bu hizmetin avantajlarından faydalanmak için, lütfen, ürününüzü bizim adımıza teslim alacak herhangi bir yetkili servise iade edin.

Bu kılavuzda belirtilen listeden size en yakın yetkili servisin yerini öğrenebilirsiniz. Alternatif olarak, yetkili DEWALT servislerinin listesi ve satış sonrası hizmetlerimizle ilgili tüm bilgiler ve tam ayrıntıları İnternette www.2helpU.com adresinde mevcuttur.

GARANTİ

DEWALT ürünlerinin kalitesinden emindir ve bu yüzden profesyonel kullanıcılar için kanunlarda belirtilen taleplerin üstünde bir garanti sunmaktadır. Bu garanti metni bir ilave niteliğinde olup profesyonel bir kullanıcı olarak sahip olduğunuz sözleşmeden doğan haklara veya profesyonel olmayan, özel bir kullanıcı olarak sahip olduğunuz yasal haklara hiçbir şekilde zarar vermez. İşbu garanti Avrupa Birliği'ne üye ülkeler ile Avrupa Serbest Ticaret Bölgesi sınırları dahilinde geçerlidir.

• 30 GÜNLÜK RİKSİZ MÜŞTERİ MEMNUNİYETİ GARANTİSİ •

Satın almış olduğunuz DEWALT ürünü, satın alma tarihinden itibaren 30 gün içerisinde, ilk denemenizde, performansı sizi tam olarak tatmin etmediyse, yetkili servise götürülüp; DEWALT Merkez Servis onayı ile değiştirilebilir veya gerekirse tamir edilir. Bu haktan yararlanmak için:

Ürünün satın alındığı şekliyle, orijinal tüm parçaları ile birlikte satın alındığı yere teslimi;

- Fatura ve garanti kartının ibrazı;
- Uygulamanın satın alım tarihi itibarıyla ilk 30 gün içerisinde gerçekleşmesi;
- Ürün performansının ilk uygulamadan sonra memnuniyetsizlik yaratması gerekmektedir.

Aksesuarlar ve garanti koşulları haricinde yedek parçalar dahil değildir.

• ÜCRETSİZ BİR YILLIK SERVİS KONTRATI •

Yasal garanti süresi dahilinde tüm DEWALT ürünleri satın alma tarihinden itibaren bir yıl süreyle ücretsiz servis desteğine sahiptir. Sadece bir defaya mahsus olmak üzere ürününüz DEWALT Yetkili Servisinde işçilik bedeli alınmadan tamir edilir veya bakımı yapılır. Fatura ve garanti kartı ibrazı gerekmektedir.

Aksesuarlar ve garanti koşulları haricinde yedek parçalar dahil değildir.

• BİR YIL TAM GARANTİ •

Sahip olduğunuz DEWALT ürünü satın alma tarihinden itibaren 12 ay içinde hatalı

malzeme veya işçilik nedeniyle bozulursa, DEWALT aşağıdaki şartlara uyulması koşuluyla ücretsiz olarak tüm kusurlu parçaların yenilenmesini veya -kendi inisiyatifine bağlı olarak- satın alınan ürünün değiştirilmesini garanti eder:

- Ürün hatalı kullanılmamıştır;
- Ürün yıpranmamış, hırpalanmamış ve aşınmamıştır;
- Yetkili olmayan kişilerce tamire çalışılmamıştır;
- Satın alma belgesi (fatura) ibraz edilmiştir.
- Ürün, tüm orijinal parçaları ile birlikte iade edilmiştir.

Şikayet veya talepleriniz için satıcınıza, DEWALT kataloğunda yer alan size en yakın yetkili DEWALT servisine veya bu kullanma kılavuzunda belirtilen adresten DEWALT ofisine başvurun. Yetkili DEWALT servislerinin listesi ve satış sonrası hizmetlerimizle ilgili tüm bilgiler İnternette www.2helpU.com adresinde mevcuttur.

Sanayi ve Ticaret Bakanlığı tebliğince kullanım ömrü 10 yıldır.

**Türkiye Distribütörü
KALE HIRDAVAT VE MAKİNA A.Ş.
Defterdar Mah. Savaklar Cad. No. 15 34050
Edirnekapı Eyüp İstanbul**

ΡΟΥΤΕΡ DW624, DW625E

Συγχαρητήρια!

Επιλέξατε ένα εργαλείο DEWALT. Τα έτη εμπειρίας, η σχολαστική ανάπτυξη προϊόντων και η καινοτομία έχουν καταστήσει την DEWALT έναν από τους πιο αξιόπιστους συνεργάτες στον τομέα των επαγγελματικών ηλεκτρικών εργαλείων.

Τεχνικά δεδομένα

		DW624	DW625E
Τάση	V _{DC}	230	230
Τύπος		1	6
Ισχύς εισόδου	W	1.600	2.000
Ισχύς εξόδου	W	960	1.110
Ταχύτητα χωρίς φορτίο min-1		20.000	8.000–20.000
Φορείο ρούτερ		2 στήλες	2 στήλες
Διαδρομή φορείου ρούτερ	mm	62	62
Στοπ βάρους			
ρεβόλβερ	3 βαθμίδων, με διαβάθμιση και μικρορύθμιση	3 βαθμίδων, με διαβάθμιση και μικρορύθμιση	
Μεγέθη δακτυλίου	mm	12,7	12,7
Μέγιστη διάμετρος κοπτήρων	mm	50	50
Βάρος	kg	5,2	5,2
L _{PA} (ηχητική πίεση)	dB(A)	96	92
K _{PA} (αβεβαιότητα ηχητικής πίεσης)	dB(A)	3	3
L _{WA} (ηχητική ισχύς)	dB(A)	103	100
K _{WA} (αβεβαιότητα ηχητικής ισχύος)	dB(A)	2,9	3,4

Συνολικές τιμές κραδασμών (διανυσματικό άθροισμα στους τρεις άξονες), καθορισμένες σύμφωνα με το πρότυπο EN 60745:

Τιμή εκπομπής κραδασμών a _h			
a _h =	m/s ²	4,6	3,1
Αβεβαιότητα K =	m/s ²	2,6	1,5

Το επίπεδο εκπομπής κραδασμών που αναφέρεται στο παρόν ενημερωτικό φυλλάδιο, μετρήθηκε σύμφωνα με τυποποιημένη δοκιμή που

αναφέρεται στο πρότυπο EN 60745 και μπορεί να χρησιμοποιηθεί για σύγκριση μεταξύ εργαλείων. Μπορεί να χρησιμοποιηθεί για την αρχική αξιολόγηση της έκθεσης.



ΠΡΟΕΙΔΟΠΟΙΗΣΗ: Το αναφερόμενο επίπεδο εκπομπής κραδασμών αντιστοιχεί στις βασικές εφαρμογές του εργαλείου. Ωστόσο, εάν το εργαλείο χρησιμοποιηθεί σε άλλες εφαρμογές, με διαφορετικά παρελκόμενα ή σε περίπτωση κακής συντήρησης, η εκπομπή κραδασμών ενδέχεται να διαφέρει. Αυτό ενδέχεται να αυξήσει σημαντικά το επίπεδο έκθεσης καθ' όλη τη διάρκεια του χρόνου λειτουργίας.

Για την εκτίμηση του επιπέδου έκθεσης σε κραδασμούς πρέπει επίσης να ληφθεί υπόψη το πόσες φορές το εργαλείο τίθεται εκτός λειτουργίας ή ο χρόνος που λειτουργεί χωρίς να εκτελεί κάποια εργασία. Αυτό ενδέχεται να ελαττώσει σημαντικά το επίπεδο έκθεσης καθ' όλη τη διάρκεια του χρόνου λειτουργίας.

Προσδιορίστε επιπρόσθετα μέτρα ασφαλείας για να προστατεύσετε το χειριστή από τις επιπτώσεις των κραδασμών. Τέτοια μέτρα είναι: συντήρηση του εργαλείου και των παρελκόμενων, διατήρηση των χεριών σε καλή θερμοκρασία, οργάνωση μοτίβων εργασίας.

Ασφάλειες

Ευρώπη Εργαλεία 230 V 10 Αμπέρ, ηλεκτρικό δίκτυο

Ορισμοί: Οδηγίες ασφαλείας

Οι παρακάτω ορισμοί περιγράφουν το επίπεδο σοβαρότητας για κάθε προειδοποιητική λέξη. Παρακαλούμε διαβάστε το εγχειρίδιο και δώστε προσοχή σε αυτά τα σύμβολα.



ΚΙΝΔΥΝΟΣ: Υποδεικνύει μια επικείμενη επικίνδυνη κατάσταση, η οποία, εάν δεν αποφευχθεί, θα προκαλέσει θάνατο ή σοβαρό τραυματισμό.



ΠΡΟΕΙΔΟΠΟΙΗΣΗ: Υποδεικνύει μια ενδεχομένως επικίνδυνη κατάσταση, η οποία, εάν δεν αποφευχθεί, **θα μπορούσε να προκαλέσει θάνατο ή σοβαρό τραυματισμό.**



ΠΡΟΣΟΧΗ: Υποδεικνύει μια ενδεχομένως επικίνδυνη κατάσταση, η οποία, εάν δεν αποφευχθεί, **ενδέχεται να προκαλέσει τραυματισμό μικρής ή μέτριας σοβαρότητας.**

ΣΗΜΕΙΩΣΗ: Υποδεικνύει μια πρακτική που **δεν έχει σχέση με προσωπικό τραυματισμό** και η οποία, εάν δεν αποφευχθεί, **ενδέχεται να προκαλέσει υλική ζημιά.**



Υποδηλώνει κίνδυνο ηλεκτροπληξίας.



Υποδηλώνει κίνδυνο πυρκαγιάς.



ΠΡΟΕΙΔΟΠΟΙΗΣΗ: Για να ελαττώσετε τον κίνδυνο τραυματισμού, διαβάστε το εγχειρίδιο χρήσης.

Γενικές προειδοποιήσεις ασφαλείας για τα ηλεκτρικά εργαλεία



ΠΡΟΕΙΔΟΠΟΙΗΣΗ! Διαβάστε όλες τις προειδοποιήσεις ασφαλείας και όλες τις οδηγίες. Η μη τήρηση όλων των προειδοποιήσεων και των οδηγιών ενδέχεται να οδηγήσει σε ηλεκτροπληξία, πυρκαγιά ή/και σοβαρό τραυματισμό.

ΔΙΑΤΗΡΗΣΤΕ ΤΙΣ ΠΡΟΕΙΔΟΠΟΙΗΣΕΙΣ ΚΑΙ ΤΙΣ ΟΔΗΓΙΕΣ ΓΙΑ ΜΕΛΛΟΝΤΙΚΗ ΑΝΑΦΟΡΑ

Ο όρος «ηλεκτρικό εργαλείο» σε όλες τις προειδοποιήσεις, αναφέρεται σε εργαλείο που τροφοδοτείται με ρεύμα από το ηλεκτρικό δίκτυο (με καλώδιο) ή σε εργαλείο που λειτουργεί με μπαταρία (ασύρματο).

1) ΑΣΦΑΛΕΙΑ ΧΩΡΟΥ ΕΡΓΑΣΙΑΣ

- α) **Διατηρείτε το χώρο εργασίας καθαρό και καλά φωτισμένο.** Οι μη τακτοποιημένοι ή σκοτεινοί χώροι, αποτελούν αιτία ατυχημάτων.
- β) **Μη λειτουργείτε τα ηλεκτρικά εργαλεία σε εκρηκτικές ατμόσφαιρες, όπως όταν υπάρχουν εύφλεκτα υγρά, αέρια ή σκόνη.** Τα ηλεκτρικά εργαλεία δημιουργούν σπινθήρες που μπορούν να προκαλέσουν ανάφλεξη στη σκόνη ή τις αναθυμιάσεις.
- γ) **Απομακρύνετε τα παιδιά και άλλα παρευρισκόμενα άτομα όταν χρησιμοποιείτε ένα ηλεκτρικό εργαλείο.** Η απόσπαση της προσοχής σας μπορεί να έχει ως αποτέλεσμα την απώλεια ελέγχου.

2) ΗΛΕΚΤΡΙΚΗ ΑΣΦΑΛΕΙΑ

- α) **Τα βύσματα των ηλεκτρικών εργαλείων πρέπει να ταιριάζουν με τις πρίζες. Μην τροποποιείτε ποτέ το βύσμα με οποιονδήποτε τρόπο. Μη χρησιμοποιείτε τυχόν βύσματα προσαρμογέα με γειωμένα (με γείωση εδάφους) ηλεκτρικά εργαλεία. Με μη τροποποιημένα βύσματα και κατάλληλες πρίζες ελαττώνεται ο κίνδυνος ηλεκτροπληξίας.**
- β) **Αποφεύγετε την επαφή του σώματός σας με γειωμένες επιφάνειες όπως σωλήνες, καλοριφέρ, εστίες κουζινών και ψυγεία. Ο κίνδυνος ηλεκτροπληξίας αυξάνεται όταν το σώμα σας είναι γειωμένο.**

Δήλωση Συμμόρφωσης - Ε.Κ.

ΟΔΗΓΙΑ ΠΕΡΙ ΜΗΧΑΝΙΚΟΥ ΕΞΟΠΛΙΣΜΟΥ



DW624, DW625E

Η εταιρεία DEWALT δηλώνει ότι τα προϊόντα που περιγράφονται στην ενότητα «Τεχνικά δεδομένα» σχεδιάστηκαν σε συμμόρφωση με τα εξής πρότυπα και οδηγίες: 2006/42/EK, EN 60745-1, EN 60745-2-17.

Τα προϊόντα αυτά συμμορφώνονται επίσης με την οδηγία 2004/108/EK. Για περισσότερες πληροφορίες, παρακαλούμε επικοινωνήστε με την DEWALT στην παρακάτω διεύθυνση ή ανατρέξτε στο πίσω μέρος του εγχειριδίου.

Ο κάτωθι υπογράφων είναι υπεύθυνος για τη σύνταξη του τεχνικού φακέλου και πραγματοποιεί την παρούσα δήλωση εκ μέρους της εταιρείας DEWALT.

H. Grossmann

Horst Grossmann
Αντιπρόεδρος του τμήματος Μηχανικής και Ανάπτυξης προϊόντων
DEWALT, Richard-Klinger-Straße 11,
D-65510, Idstein, Γερμανία

31.12..2009

- γ) **Μην εκθέτετε τα ηλεκτρικά εργαλεία στη βροχή ή σε συνθήκες υγρασίας.** Η είσοδος νερού σε ηλεκτρικό εργαλείο αυξάνει τον κίνδυνο ηλεκτροπληξίας.
- δ) **Μην καταπονείτε υπερβολικά το καλώδιο. Μη χρησιμοποιείτε ποτέ το καλώδιο για τη μεταφορά, το τράβηγμα ή την αποσύνδεση του ηλεκτρικού εργαλείου. Κρατήστε το καλώδιο μακριά από θερμότητα, λάδι, αιχμηρές ακμές και κινούμενα μέρη.** Καλώδια που έχουν υποστεί ζημιά ή περιπλεγμένα καλώδια αυξάνουν τον κίνδυνο ηλεκτροπληξίας.
- ε) **Όταν χρησιμοποιείτε ένα ηλεκτρικό εργαλείο σε εξωτερικό χώρο, να χρησιμοποιείτε μόνο καλώδια προέκτασης που είναι κατάλληλα για χρήση σε εξωτερικό χώρο.** Η χρήση καλωδίου κατάλληλου για χρήση σε εξωτερικό χώρο ελαττώνει τον κίνδυνο ηλεκτροπληξίας.
- στ) **Εάν είναι αναπόφευκτη η λειτουργία ηλεκτρικού εργαλείου σε χώρο με υψηλή υγρασία, χρησιμοποιήστε παροχή ηλεκτροδότησης με προστασία από ρεύματα διαρροής (RCD).** Η χρήση μιας διάταξης RCD ελαττώνει τον κίνδυνο ηλεκτροπληξίας.
- 3) ΠΡΟΣΩΠΙΚΗ ΑΣΦΑΛΕΙΑ**
- α) **Παραμείνετε σε εγρήγορση, προσέχετε τι κάνετε και χρησιμοποιείτε την κοινή λογική κατά τη χρήση ενός ηλεκτρικού εργαλείου. Μη χρησιμοποιείτε οποιοδήποτε ηλεκτρικό εργαλείο εάν είστε κουρασμένος(-η) ή υπό την επήρεια ναρκωτικών, αλκοόλ ή φαρμακευτικής αγωγής.** Μια μόνο στιγμή απόσπασης της προσοχής σας καθώς χειρίζεστε ηλεκτρικά εργαλεία, μπορεί να προκαλέσει σοβαρό προσωπικό τραυματισμό.
- β) **Χρησιμοποιείτε ατομικό προστατευτικό εξοπλισμό. Να φοράτε πάντοτε προστατευτικά γυαλιά.** Η χρήση προστατευτικού εξοπλισμού όπως μάσκα για τη σκόνη, αντιολισθητικών υποδημάτων, κράνους ή προστατευτικών ακουστικών για τις ανάλογες συνθήκες, θα ελαττώσει τους προσωπικούς τραυματισμούς.
- γ) **Αποτρέψτε τυχόν ακούσια εκκίνηση του εργαλείου. Βεβαιωθείτε ότι ο διακόπτης βρίσκεται στη θέση Off προτού συνδέσετε το εργαλείο στην πρίζα ή/ και στην μπαταρία, καθώς και προτού σηκώσετε ή μεταφέρετε το εργαλείο.** Η μεταφορά ηλεκτρικών εργαλείων με το δάκτυλό σας στο διακόπτη ή η σύνδεση στην πρίζα εργαλείων με το διακόπτη στη θέση On ενέχουν κίνδυνο ατυχήματος.
- δ) **Αφαιρέστε οποιοδήποτε κλειδί ή ρυθμιστικό κλειδί προτού ενεργοποιήσετε το ηλεκτρικό εργαλείο.** Ένα κλειδί ή ρυθμιστικό κλειδί που έχει αφεθεί προσαρτημένο σε κινητό τμήμα του ηλεκτρικού εργαλείου, μπορεί να προκαλέσει προσωπικό τραυματισμό.
- ε) **Μην προσπαθήσετε να φτάσετε απομακρυσμένα σημεία. Φροντίστε να έχετε πάντοτε την κατάλληλη στάση και να διατηρείτε την ισορροπία σας.** Κατ' αυτόν τον τρόπο θα έχετε καλύτερο έλεγχο του εργαλείου σε απροσδόκητες καταστάσεις.
- στ) **Να είστε ντυμένοι κατάλληλα. Μην φοράτε φαρδιά ενδύματα ή κοσμήματα. Διατηρείτε τα μαλλιά, τα ενδύματα και τα γάντια σας μακριά από κινούμενα μέρη.** Τα φαρδιά ενδύματα, τα κοσμήματα ή τα μακριά μαλλιά μπορεί να εμπλακούν στα κινούμενα μέρη.
- η) **Εάν οι συσκευές παρέχονται με σύνδεση συστημάτων αφαίρεσης και συλλογής σκόνης, φροντίστε τα συστήματα αυτά να είναι συνδεδεμένα και να χρησιμοποιούνται κατάλληλα.** Η χρήση συστήματος συλλογής σκόνης μπορεί να ελαττώσει τους κινδύνους που σχετίζονται με τη σκόνη.
- 4) ΧΡΗΣΗ ΚΑΙ ΦΡΟΝΤΙΔΑ ΤΩΝ ΗΛΕΚΤΡΙΚΩΝ ΕΡΓΑΛΕΙΩΝ**
- α) **Μη ζορίζετε το ηλεκτρικό εργαλείο. Χρησιμοποιείτε το κατάλληλο εργαλείο ανάλογα με την εφαρμογή.** Η εργασία θα πραγματοποιηθεί με καλύτερο και πιο ασφαλή τρόπο όταν εκτελείται από το σωστά επιλεγμένο ηλεκτρικό εργαλείο με τον προβλεπόμενο ρυθμό.
- β) **Μη χρησιμοποιείτε το εργαλείο εάν ο διακόπτης δεν μεταβαίνει στις θέσεις On (Ενεργοποίηση) και Off (Απενεργοποίηση).** Οποιοδήποτε εργαλείο δεν μπορεί να ελεγχθεί μέσω του διακόπτη του, είναι επικίνδυνο και πρέπει να επισκευαστεί.
- γ) **Αποσυνδέστε το βύσμα από την πρίζα ή και την μπαταρία από το ηλεκτρικό εργαλείο πριν κάνετε οποιεσδήποτε**

ρυθμίσεις, αλλαγές παρελκόμενων ή πριν αποθηκεύσετε οποιοδήποτε ηλεκτρικό εργαλείο. Αυτού του είδους τα μέτρα ασφαλείας ελαττώνουν τον κίνδυνο τυχαίας θέσης του ηλεκτρικού εργαλείου σε λειτουργία.

- δ) **Αποθηκεύετε τα ηλεκτρικά εργαλεία που δεν χρησιμοποιείτε μακριά από μέρη όπου μπορούν να τα προσεγγίσουν παιδιά και μην επιτρέπετε τη χρήση του ηλεκτρικού εργαλείου από άτομα που δεν είναι εξοικειωμένα με αυτό ή με τις οδηγίες χρήσης του.** Τα ηλεκτρικά εργαλεία είναι επικίνδυνα όταν χρησιμοποιούνται από μη εκπαιδευμένους χειριστές.
- ε) **Συντηρείτε τα ηλεκτρικά εργαλεία. Ελέγξτε για τυχόν εσφαλμένη ευθυγράμμιση ή ενσφήνωση κινούμενων μερών, για τυχόν θραύση εξαρτημάτων και για τυχόν άλλες καταστάσεις που μπορεί να επηρεάσουν τη λειτουργία του ηλεκτρικού εργαλείου. Εάν το ηλεκτρικό εργαλείο έχει υποστεί ζημιά, φροντίστε για την επισκευή του πριν το χρησιμοποιήσετε.** Πολλά ατυχήματα έχουν προκληθεί από ηλεκτρικά εργαλεία που δεν έχουν συντηρηθεί κατάλληλα.
- στ) **Διατηρείτε τα εργαλεία κοπής αιχμηρά και καθαρά.** Τα κατάλληλα συντηρημένα εργαλεία κοπής με αιχμηρά άκρα κοπής έχουν μικρότερες πιθανότητες λυγίσματος κατά τη λειτουργία και ελέγχονται ευκολότερα.
- η) **Χρησιμοποιείτε το ηλεκτρικό εργαλείο, τα παρελκόμενα και τα τρυπάνια κ.λπ. σύμφωνα με τις παρούσες οδηγίες, λαμβάνοντας υπόψη τις συνθήκες εργασίας και την εργασία που πρόκειται να πραγματοποιηθεί.** Η χρήση ενός ηλεκτρικού εργαλείου για εργασίες διαφορετικές από αυτές για τις οποίες προορίζεται, μπορεί να οδηγήσει σε επικίνδυνη κατάσταση.
- 5) ΣΥΝΤΗΡΗΣΗ (ΣΕΡΒΙΣ)**
- α) **Φροντίζετε τη συντήρηση του ηλεκτρικού εργαλείου να πραγματοποιείται από πιστοποιημένο για επισκευές άτομο, με τη χρήση μόνο πανομοιότυπων ανταλλακτικών.** Κατ' αυτό τον τρόπο εξασφαλίζεται η ασφάλεια του ηλεκτρικού εργαλείου.

Πρόσθετοι ειδικοί κανόνες ασφαλείας για κοπτικά εξαρτήματα

- Πάντα χρησιμοποιείτε κοπτικά εξαρτήματα με διάμετρο στελέχους που αντιστοιχεί στο μέγεθος του κολάρου σύσφιξης που είναι εγκατεστημένο στο εργαλείο σας.
- Πάντα χρησιμοποιείτε κοπτικά εξαρτήματα κατάλληλα για ταχύτητα 30.000 min⁻¹ και μη αντίστοιχη σήμανση.
- Ποτέ μη χρησιμοποιείτε κοπτικά εξαρτήματα μεγαλύτερα από τη μέγιστη διάμετρο που αναφέρεται στα τεχνικά χαρακτηριστικά.

Αυτό το ρούτερ είναι σχεδιασμένο για να δέχεται επαγγελματικά κοπτικά εξαρτήματα τύπου ίσιου, προφίλ, εσοχής και αυλάκωσης με ελάχιστη ονομαστική ταχύτητα 30.000/min.



ΠΡΟΕΙΔΟΠΟΙΗΣΗ! ΠΑΝΤΑ ΛΑΜΒΑΝΕΤΕ ΥΠΟΨΗ ΣΑΣ ΤΙΣ ΕΞΗΣ ΥΠΟΧΡΕΩΤΙΚΕΣ ΠΡΟΫΠΟΘΕΣΕΙΣ:

- Χρησιμοποιείτε διάμετρο στελέχους 12 mm για κοπτικά εξαρτήματα ίσια, εσοχής, αυλάκωσης και προφίλ.
- Μέγιστη διάμετρος κοπτικού:
 - DW624: 40 mm σε 35 mm βάθος κοπής
 - DW625E: 50mm σε 35 mm βάθος κοπής
 - DW624 & DW625E
 - Κοπτικό αυλάκωσης: 50 mm σε 6 mm βάθος κοπής

Υπολειπόμενοι κίνδυνοι

Παρά την εφαρμογή των σχετικών κανονισμών ασφαλείας και την εφαρμογή διατάξεων ασφαλείας, ορισμένοι υπολειπόμενοι κίνδυνοι δεν μπορούν να αποφευχθούν. Αυτοί είναι:

- Βλάβη της ακοής.
- Κίνδυνος σωματικής βλάβης λόγω εκτινασόμενων σωματιδίων.
- Κίνδυνος εγκαυμάτων επειδή τα αξεσουάρ θερμαίνονται πολύ κατά τη λειτουργία.
- Κίνδυνος σωματικής βλάβης λόγω παρατεταμένης χρήσης.

ΕΛΛΗΝΙΚΑ

Ενδείξεις επάνω στο εργαλείο

Επάνω στο εργαλείο εμφανίζονται τα παρακάτω εικονογράμματα:



Διαβάστε το εγχειρίδιο οδηγιών πριν από τη χρήση..

ΘΕΣΗ ΚΩΔΙΚΟΥ ΗΜΕΡΟΜΗΝΙΑΣ (ΕΙΚ. [FIGURE] 1)

Ο κωδικός ημερομηνίας (nh), ο οποίος περιλαμβάνει επίσης το έτος κατασκευής, είναι τυπωμένος επάνω στο περίβλημα.

Παράδειγμα:

2010 XX XX

Έτος κατασκευής

Περιεχόμενα συσκευασίας

Στη συσκευασία περιέχεται:

- 1 Ρούτερ
 - 1 Παράλληλος οδηγός με μικρορύθμιση και οδηγούς ράβδους
 - 1 Μηχανικό κλειδί #22
 - 1 Προσαρμογέας εξαγωγής σκόνης
 - 1 Οδηγός δακτύλιος
 - 1 Εγχειρίδιο οδηγιών
 - 1 Αναλυτικό σχέδιο
- Ελέγξτε για τυχόν ζημιές στο εργαλείο, στα τμήματα ή τα παρελκόμενα, οι οποίες μπορεί να συνέβησαν κατά τη διάρκεια της μεταφοράς.
 - Πριν από τη χρήση, αφιερώστε χρόνο για να διαβάσετε προσεκτικά και να κατανοήσετε το παρόν εγχειρίδιο.

Περιγραφή (εικ. 1A, 1B)



ΠΡΟΕΙΔΟΠΟΙΗΣΗ: Μην τροποποιήσετε ποτέ το ηλεκτρικό εργαλείο ή οποιοδήποτε τμήμα του. Μπορεί να προκληθεί βλάβη ή προσωπικός τραυματισμός.

- Διακόπτης ενεργοποίησης/απενεργοποίησης (on/off)
- Διακόπτης ρύθμισης ταχύτητας (DW625E)
- Παξιμάδι κολάρου
- Ασφάλεια άξονα
- Μπουλόνι ασφάλισης παράλληλου οδηγού

- Οδηγοί ράβδοι για τον παράλληλο οδηγό
- Άξονας με σπείρωμα
- Στοπ
- Ραβδωτό παξιμάδι
- Λαβές
- Τροχός χειρός
- Φακός μέτρησης
- Κλίμακα
- Ασφάλεια βύθισης
- Βίδα σύσφιξης
- Στοπ βάθους
- Μικρορυθμιστής στοπ βάθους
- Μικρορυθμιστής παράλληλου οδηγού
- Παράλληλος οδηγός
- Στοπ βάθους ρεβόλβερ
- Βάση ρούτερ
- Επέκταση πλάκας βάσης
- Κουμπί καθοδήγησης

ΠΡΟΒΛΕΠΟΜΕΝΗ ΧΡΗΣΗ

Το υψηλής απόδοσης ρούτερ σας DEWALT DW624/DW625E έχει σχεδιαστεί για επαγγελματικές εφαρμογές φρεζαρίσματος βαρέως τύπου σε ξύλο, προϊόντα ξύλου και πλαστικά.

ΝΑ ΜΗ χρησιμοποιείται υπό υγρές συνθήκες ή με την παρουσία εύφλεκτων υγρών ή αερίων.

Αυτά τα ρούτερ είναι επαγγελματικά ηλεκτρικά εργαλεία.

ΜΗΝ αφήνετε παιδιά να έρχονται σε επαφή με το εργαλείο. Απαιτείται επίβλεψη όταν το εργαλείο το χρησιμοποιούν άπειροι χρήστες.

Ηλεκτρική ασφάλεια

Ο ηλεκτρικός κινητήρας έχει σχεδιαστεί για λειτουργία μόνο σε μία τάση. Ελέγχετε πάντοτε εάν η τροφοδοσία ανταποκρίνεται στην τάση που αναγράφεται στην επιγραφή με τα δεδομένα.



Το εργαλείο της DEWALT διαθέτει διπλή μόνωση σύμφωνα με το πρότυπο EN 60745. Κατά συνέπεια, δεν απαιτείται καλώδιο γείωσης.

Εάν το καλώδιο τροφοδοσίας υποστεί βλάβη, πρέπει να αντικατασταθεί από ειδικά διαμορφωμένο καλώδιο που διατίθεται μέσω της υπηρεσίας εξυπηρέτησης της DEWALT.

Χρήση προέκτασης

Εάν απαιτείται προέκταση, χρησιμοποιείτε εγκεκριμένη προέκταση κατάλληλη για την είσοδο ρεύματος του εργαλείου (ανατρέξτε στα τεχνικά δεδομένα). Το ελάχιστο μέγεθος του αγωγού είναι 1 mm², ενώ το μέγιστο μήκος είναι 30 m.

Όταν χρησιμοποιείτε καλώδιο σε ρολό, να ξετυλίγετε πάντοτε το καλώδιο εντελώς.

ΣΥΝΑΡΜΟΛΟΓΗΣΗ ΚΑΙ ΡΥΘΜΙΣΕΙΣ



ΠΡΟΕΙΔΟΠΟΙΗΣΗ: Για να ελαττώσετε τον κίνδυνο τραυματισμού, απενεργοποιείτε το σύστημα και αποσυνδέετε το μηχανήμα από την τροφοδοσία πριν από την τοποθέτηση ή αφαίρεση παρελκόμενων, πριν τη ρύθμιση ή την αλλαγή εξαρτημάτων και κατά την πραγματοποίηση επισκευών. Βεβαιωθείτε ότι ο διακόπτης ενεργοποίησης βρίσκεται στη θέση OFF (Απενεργοποίηση). Η τυχαία εκκίνηση μπορεί να προκαλέσει τραυματισμό.

Εισαγωγή και αφαίρεση κοπτικού (εικ. 2)

1. Πιέστε και κρατήστε πατημένη την ασφάλεια άξονα (d).
2. Με το μηχανικό κλειδί 22 ξεσφίξτε το παξιμάδι (c) του κολάρου λίγες στροφές και τοποθετήστε ένα κοπτικό (x).
3. Σφίξτε το παξιμάδι του κολάρου και απελευθερώστε την ασφάλεια άξονα.



ΠΡΟΕΙΔΟΠΟΙΗΣΗ: Ποτέ μη σφίξτε το παξιμάδι του κολάρου χωρίς να υπάρχει κοπτικό μέσα στο κολάρο.

Αντικατάσταση του κολάρου. (εικ. 3)

Το ρούτερ σας παρέχεται με κολάρο 1/2" ήδη τοποθετημένο στο εργαλείο. Διατίθενται και άλλα κολάρα ακριβείας που να ταιριάζουν με το χρησιμοποιούμενο κοπτικό.

1. Διαχωρίστε το κολάρο (y) από το παξιμάδι (c) του κολάρου τραβώντας το δυνατά.
2. Τοποθετήστε το καινούριο κολάρο στη θέση του.

Ρύθμιση του διακόπτη ηλεκτρονικής ρύθμισης της ταχύτητας (εικ. 1A)

DW625E

Η ταχύτητα μπορεί να μεταβληθεί με συνεχή τρόπο από 8.000 έως 20.000 min⁻¹ με χρήση του διακόπτη ηλεκτρονικής ρύθμισης της ταχύτητας (b) για ομοιόμορφα αποτελέσματα κοπής σε όλους τους τύπους ξύλου και πλαστικού.

Περιστρέψτε τον επιλογέα ηλεκτρονικού ελέγχου ταχύτητας στο επιθυμητό επίπεδο. Ωστόσο, η σωστή ρύθμιση είναι θέμα εμπειρίας.

- 1 = 8.000 min⁻¹
- 2 = 12.000 min⁻¹
- 3 = 16.000 min⁻¹
- 4 = 18.000 min⁻¹
- 5 = 20.000 min⁻¹

Ρύθμιση του βάθους κοπής (εικ. 1A)

Το ρούτερ σας είναι εξοπλισμένο με υψηλής ακρίβειας σύστημα ρύθμισης βάθους που περιλαμβάνει στοπ βάθους ρεβόλβερ (t), ένα φακό μέτρησης (l) και ένα μικρορυθμιστή (q).

Γρήγορη ρύθμιση (εικ. 1A, 4)

1. Χαλαρώστε την ασφάλεια βύθισης (n) τραβώντας την πάνω.
2. Χαμηλώστε το φορείο ρούτερ έως ότου το κοπτικό είναι σε επαφή με το τεμάχιο εργασίας.
3. Σφίξτε την ασφάλεια βύθισης (n) ωθώντας την κάτω.
4. Για τη μέγιστη ευκολία χρήσης, η επιστροφή του φορείου μπορεί να προσαρμοστεί στο απαιτούμενο βάθος κοπής περιστρέφοντας ή σύροντας το παξιμάδι με ραβδώσεις (i).
5. Χαλαρώστε τη βίδα σύσφιξης.
6. Περιστρέψτε τον τροχό χειρός (k) έως ότου το μικρορυθμιστής (q) έρθει σε επαφή με το στοπ βάθους ρεβόλβερ (t).
7. Ρυθμίστε το φακό μέτρησης σε ένα στρογγυλό αριθμό (π.χ. 0).

ΕΛΛΗΝΙΚΑ

8. Ρυθμίστε το βάθος κοπής με τον τροχό χειρός (k) και το φακό μέτρησης (l). Η απόσταση ανάμεσα στο πάνω μέρος του στοπ βάθους ρεβόλβερ και το κάτω μέρος του μικρορυθμιστή είναι το ρυθμισμένο βάθος κοπής.
9. Σφίξτε τη βίδα σύσφιξης (o).

Τριπλή ρύθμιση βάθους με χρήση του στοπ βάθους ρεβόλβερ (εικ. 5)

Το στοπ βάθους ρεβόλβερ (t) μπορεί να χρησιμοποιηθεί για τον ορισμό τριών διαφορετικών βαθών. Αυτό είναι ιδιαίτερα χρήσιμο για βαθιές κοπές, οι οποίες εκτελούνται σε βήματα.

1. Τοποθετήστε ένα πρότυπο βάθους ανάμεσα στο μικρορυθμιστή (a) και το στοπ βάθους ρεβόλβερ (t) για να ρυθμίσετε το ακριβές βάθος κοπής.
2. Αν απαιτείται, ρυθμίστε και τις τρεις βίδες.



ΠΡΟΕΙΔΟΠΟΙΗΣΗ: Εκτελείτε μόνο ρηχές κοπές!

Μικρορυθμίσεις (εικ. 6)

Όταν δεν χρησιμοποιείτε πρότυπο βάθους, ή αν το βάθος κοπής χρειάζεται νέα ρύθμιση, συνιστάται να χρησιμοποιείτε το μικρορυθμιστή (a).

1. Ρυθμίστε το βάθος κοπής με χρήση του μικρορυθμιστή (a).
2. Διαβάστε το βάθος κοπής με χρήση του φακού μέτρησης (l) και της κλίμακας (m).
3. Προσαρμόστε το βάθος κοπής με ακρίβεια χιλιοστού χρησιμοποιώντας τον τροχό χειρός (k).

Ρύθμιση βάθους με το ρούτερ εγκατεστημένο σε ανεστραμμένη θέση (εικ. 4)

1. Αφαιρέστε το τυφλό παξιμάδι (aa) και το κουμπί με ραβδώσεις (i) και αντικαταστήστε το με το εργαλείο ρύθμισης ύψους (DE6966) που διατίθεται ως προαιρετικός εξοπλισμός.
2. Βιδώστε στον άξονα με σπείρωμα (g) το άκρο τους εργαλείου ρύθμισης ύψους που φέρει σπείρωμα.

3. Ρυθμίστε το βάθος κοπής με το ρυθμιστή στο εργαλείο ρύθμισης ύψους.



ΠΡΟΕΙΔΟΠΟΙΗΣΗ: Για την εγκατάσταση του ρούτερ σε ανεστραμμένη θέση, ανατρέξτε στο σχετικό εγχειρίδιο οδηγιών για το στατικό εργαλείο.

Τοποθέτηση του παράλληλου οδηγού (εικ. 1A, 7)

1. Τοποθετήστε την οδηγό ράβδο (f) στη βάση του ρούτερ (u).
2. Σύρετε τον παράλληλο οδηγό (s) πάνω από τις ραβδούς.
3. Σφίξτε προσωρινά τα μπουλόνια ασφάλισης (e).

Ρύθμιση του παράλληλου οδηγού (εικ. 1A, 7)

1. Σχεδιάστε μια γραμμή κοπής πάνω στο υλικό.
2. Χαμηλώστε το φορείο ρούτερ έως ότου το κοπτικό είναι σε επαφή με το τεμάχιο εργασίας.
3. Σφίξτε την ασφάλεια βύθισης (n) και περιορίστε την επιστροφή φορείου χρησιμοποιώντας το παξιμάδι με ραβδώσεις (i).
4. Τοποθετήστε το ρούτερ πάνω στη γραμμή κοπής.
5. Σύρετε τον παράλληλο οδηγό (s) ώστε να είναι σε επαφή με το τεμάχιο εργασίας και σφίξτε τα μπουλόνια ασφάλισης (e).
6. Ρυθμίστε τον παράλληλο οδηγό χρησιμοποιώντας το μικρορυθμιστή (r). Η εξωτερική κοπτική ακμή του κοπτικού πρέπει να συμπίπτει με τη γραμμή κοπής.
7. Αν απαιτείται, χαλαρώστε τις βίδες (bb) και ρυθμίστε τις λωρίδες (cc) ώστε να αποκτήσετε το επιθυμητό μήκος οδήγησης.

Τοποθέτηση της επέκτασης πλάκας βάσης (προαιρ.) (εικ. 1B, 8)

1. Τοποθετήστε την επέκταση (v) της πλάκας βάσης στο ελεύθερο άκρο των οδηγών ραβδών.
2. Καθοδηγήστε το εργαλείο με ένα χέρι στο κουμπί (w) και το άλλο στην αντίθετη λαβή (j).

Τοποθέτηση ενός οδηγού δακτυλίου (εικ. 9)

Μαζί με ένα πρότυπο, οι οδηγοί δακτύλιοι παίζουν πολύτιμο ρόλο στην κοπή και τη μορφοποίηση σύμφωνα με ένα σχέδιο.

- Τοποθετήστε τον οδηγό δακτύλιο (ee) στη βάση του ρούτερ (u) χρησιμοποιώντας τις βίδες (ff) όπως δείχνει η εικόνα.



Σύνδεση συστήματος εξαγωγής σκόνης (εικ. 1A, 10)

Ο προσαρμογέας εξαγωγής σκόνης αποτελείται από το κύριο τμήμα (hh), ένα κάλυμμα (ii), έναν οδηγό εύκαμπτου σωλήνα (jj), δύο βίδες (kk) και δύο παξιμάδια (ll).

1. Περάστε το κάλυμμα (ii) πάνω στο κύριο τμήμα (hh) και αφήστε το να έρθει στη θέση του με ήχο κλικ.
2. Συνδέστε έναν εύκαμπτο σωλήνα εξαγωγής σκόνης στον προσαρμογέα εξαγωγής σκόνης.
3. Χαλαρώστε τη βίδα στο πάνω μέρος του ρούτερ και τοποθετήστε τον οδηγό εύκαμπτου σωλήνα (jj) όπως δείχνει η εικόνα.

Πριν τη λειτουργία

1. Ελέγξτε ότι το κοπτικό εξάρτημα έχει τοποθετηθεί σωστά μέσα στο κολάρο.
2. Ρυθμίστε το βάθος κοπής.
3. Συνδέστε ένα σύστημα εξαγωγής σκόνης.
4. Βεβαιωθείτε ότι ο περιοριστής βύθισης είναι πάντα ασφαλισμένος πριν την ενεργοποίηση.

ΛΕΙΤΟΥΡΓΙΑ

Οδηγίες χρήσης



ΠΡΟΕΙΔΟΠΟΙΗΣΗ: Τηρείτε πάντοτε τις οδηγίες ασφαλείας και τους ισχύοντες κανονισμούς.



ΠΡΟΕΙΔΟΠΟΙΗΣΗ: Για να μειώσετε τον κίνδυνο σοβαρού τραυματισμού, απενεργοποιήστε το εργαλείο και αποσυνδέστε το από την πηγή ρεύματος πριν κάνετε οποιοσδήποτε

ρυθμίσεις ή πριν αφαιρέσετε/τοποθετήσετε προσαρτήματα ή παρελκόμενα.



ΠΡΟΕΙΔΟΠΟΙΗΣΗ:

- Τηρείτε πάντοτε τις οδηγίες ασφαλείας και τους ισχύοντες κανονισμούς.
- Πάντα κινείτε το ρούτερ σας όπως δείχνει η εικ. L (εξωτερικές ακμές/εσωτερικές ακμές).

Σωστή τοποθέτηση των χεριών (εικ. 1, 12)



ΠΡΟΕΙΔΟΠΟΙΗΣΗ: Για να μειώσετε τον κίνδυνο σοβαρής σωματικής βλάβης, ΠΑΝΤΑ χρησιμοποιείτε σωστή θέση των χεριών όπως δείχνει η εικόνα.



ΠΡΟΕΙΔΟΠΟΙΗΣΗ: Για να μειώσετε τον κίνδυνο σοβαρής σωματικής βλάβης, ΠΑΝΤΑ κρατάτε το εργαλείο σταθερά έτοιμοι για τυχόν αιφνίδια αντίδραση.

Για τη σωστή τοποθέτηση των χεριών απαιτείται ένα χέρι σε κάθε λαβή (j), όπως δείχνει η εικόνα.

Ενεργοποίηση και απενεργοποίηση (εικ. 1A, 4)

1. Ενεργοποίηση: τραβήξτε πάνω το διακόπτη (a).
2. Απενεργοποίηση: πιέστε κάτω το διακόπτη (a).



ΠΡΟΕΙΔΟΠΟΙΗΣΗ: Χαλαρώστε τον περιοριστή βύθισης και επιτρέψτε στο φορείο του ρούτερ να επανακτήσει τη θέση ηρεμίας του πριν απενεργοποιήσετε το μηχάνημα.

Χρήση των οδηγών δακτυλίων (εικ. 9)

1. Στερεώστε καλά το πρότυπο στο τεμάχιο εργασίας χρησιμοποιώντας σφιγκτήρες σύνδεσης.
2. Επιλέξτε και εγκαταστήστε ένα κατάλληλο οδηγό δακτύλιο (ee).

ΕΛΛΗΝΙΚΑ

3. Αφαιρέστε τη διάμετρο του κοπτικού από την εξωτερική διάμετρο του οδηγού δακτυλίου και διαιρέστε με το 2. Αυτή είναι η διαφορά ανάμεσα στο πρότυπο και το τεμάχιο εργασίας.



ΠΡΟΕΙΔΟΠΟΙΗΣΗ: Αν το τεμάχιο εργασίας δεν είναι επαρκούς πάχους, τοποθετήστε το πάνω σε ένα κομμάτι αχρηστού ξύλου.

Καθοδήγηση από πήχη

Όπου δεν μπορεί να χρησιμοποιηθεί οδηγός ακμής, είναι επίσης εφικτή η καθοδήγηση του ρούτερ κατά μήκος ενός πήχη που έχει συσφιχτεί πάνω στο τεμάχιο εργασίας (με προεξοχή και στα δύο άκρα).

Ελεύθερο φρεζάρισμα

Το ρούτερ σας μπορεί επίσης να χρησιμοποιηθεί χωρίς κανενός είδους οδηγό, π.χ. για γράψιμο πινακίδων ή για δημιουργική εργασία.



ΠΡΟΕΙΔΟΠΟΙΗΣΗ: Κάνετε μόνο ρηχές κοπές! Χρησιμοποιείτε κοπτικά με μέγ. διάμετρο 6 mm.

Φρεζάρισμα με κοπτικά πιλότους (εικ. 2)

Όπου δεν είναι κατάλληλη η χρήση παράλληλου οδηγού ή οδηγού δακτυλίου, είναι εφικτή η χρήση πιλότων κοπτικών (x) για κοπή διαμορφωμένων ακμών.

Αυτά περιλαμβάνουν κολάρα (6 - 12,7 mm), ένα εργαλείο ρύθμισης ύψους και τραπέζι ρούτερ για χρήση σε ανεστραμμένη θέση, εργαλεία δακτυλιοειδών ενώσεων για εσοχή συναρμογής και οδηγούς δακτυλιοειδών ενώσεων, πρότυπα ενώσεων με εσοχή συναρμογής, ρυθμιζόμενη υποδοχή οδηγών δακτυλίων και οδηγούς δακτυλίου και οδηγούς ράγες σε διάφορα μήκη.

ΣΥΝΤΗΡΗΣΗ

Το ηλεκτρικό εργαλείο της DEWALT σχεδιάστηκε για να λειτουργεί επί μεγάλο χρονικό διάστημα με ελάχιστη συντήρηση. Η συνεχής ικανοποιητική λειτουργία εξαρτάται από τη σωστή φροντίδα του εργαλείου και τον τακτικό καθαρισμό.



ΠΡΟΕΙΔΟΠΟΙΗΣΗ: Για να ελαττώσετε τον κίνδυνο τραυματισμού, απενεργοποιείτε το σύστημα και αποσυνδέετε το

μηχάνημα από την τροφοδοσία πριν από την τοποθέτηση ή αφαίρεση παρελκόμενων, πριν τη ρύθμιση ή την αλλαγή εξαρτημάτων και κατά την πραγματοποίηση επισκευών. Βεβαιωθείτε ότι ο διακόπτης ενεργοποίησης βρίσκεται στη θέση OFF (Απενεργοποίηση). Η τυχαία εκκίνηση μπορεί να προκαλέσει τραυματισμό.



Λίπανση

Το ηλεκτρικό σας εργαλείο δεν απαιτεί επιπλέον λίπανση.



Καθαρισμός



ΠΡΟΕΙΔΟΠΟΙΗΣΗ: Για την αφαίρεση ρύπων και σκόνης, χρησιμοποιήστε ξηρό αέρα κάθε φορά που διαπιστώνετε συγκέντρωση σκόνης εντός και γύρω από τις θυρίδες αερισμού. Όταν εκτελείτε αυτή τη διαδικασία, να φοράτε εγκεκριμένο προστατευτικό για τα μάτια και εγκεκριμένη μάσκα για τη σκόνη.



ΠΡΟΕΙΔΟΠΟΙΗΣΗ: Μη χρησιμοποιείτε ποτέ διαλύτες ή άλλες ισχυρές χημικές ουσίες για τον καθαρισμό των μη μεταλλικών τμημάτων του εργαλείου. Αυτές οι χημικές ουσίες μπορούν να υποβαθμίσουν την ποιότητα των υλικών που χρησιμοποιούνται σε αυτά τα τμήματα. Χρησιμοποιείτε ένα πανί που έχει εμποτιστεί μόνο σε νερό και ήπιο σαπούνι. Μην επιτρέψετε ποτέ την εισροή τυχόν υγρών στο εσωτερικό του εργαλείου. Μη βυθίσετε ποτέ οποιοδήποτε τμήμα του εργαλείου σε υγρό.

Προαιρετικά παρελκόμενα



ΠΡΟΕΙΔΟΠΟΙΗΣΗ: Επειδή με το προϊόν αυτό δεν έχουν δοκιμαστεί άλλα παρελκόμενα εκτός από αυτά που διατίθενται από την DEWALT, η χρήση τυχόν τέτοιων παρελκόμενων με το εργαλείο αυτό μπορεί να είναι

επικίνδυνη. Για να ελαττώσετε τον κίνδυνο τραυματισμού, πρέπει να χρησιμοποιείτε μόνο παρελκόμενα που συστήνονται από την DEWALT.

Για περισσότερες πληροφορίες σχετικά με τα κατάλληλα παρελκόμενα, συμβουλευτείτε τον αντιπρόσωπο με τον οποίο συνεργάζεστε.

Για την προστασία του περιβάλλοντος



Ξεχωριστή συλλογή. Αυτό το προϊόν δεν πρέπει να απορρίπτεται μαζί με τα συνήθη οικιακά απορρίμματα.

Εάν διαπιστώσετε κάποια μέρα ότι το προϊόν σας της DEWALT χρειάζεται αντικατάσταση, ή εάν δεν το χρειάζεστε πια, μην το απορρίψετε μαζί με τα οικιακά απορρίμματα. Τοποθετήστε αυτό το προϊόν σε ειδικό κάδο για ξεχωριστή συλλογή.



Η ξεχωριστή συλλογή χρησιμοποιημένων προϊόντων και συσκευασιών επιτρέπει την ανακύκλωση και επαναχρησιμοποίηση των υλικών. Η επαναχρησιμοποίηση των ανακυκλωμένων υλικών βοηθά στην αποφυγή της μόλυνσης του περιβάλλοντος και ελαττώνει τη ζήτηση πρώτων υλών.

Οι τοπικοί κανονισμοί μπορεί να προβλέπουν την ξεχωριστή συλλογή ηλεκτρικών προϊόντων από τα νοικοκυριά σε δημοτικά κέντρα συλλογής απορριμμάτων ή από τον αντιπρόσωπο όταν αγοράζετε ένα νέο προϊόν.

Η DEWALT διαθέτει εγκατάσταση για τη συλλογή και ανακύκλωση των προϊόντων DEWALT όταν φτάσουν στο τέλος του ωφέλιμου χρόνου ζωής τους. Για να εκμεταλλευτείτε αυτή την υπηρεσία, παρακαλούμε επιστρέψτε το προϊόν σας σε οποιοδήποτε εξουσιοδοτημένο αντιπρόσωπο σέρβις, ο οποίος θα το συλλέξει εκ μέρους μας.

Μπορείτε να βρείτε τη διεύθυνση του πλησιέστερου εξουσιοδοτημένου αντιπροσώπου σέρβις μέσω επικοινωνίας με το τοπικό γραφείο της DEWALT, στη διεύθυνση που αναφέρεται στο παρόν εγχειρίδιο. Εναλλακτικά, μια λίστα με τους εξουσιοδοτημένους αντιπροσώπους σέρβις της DEWALT καθώς και πλήρη στοιχεία και πρόσωπα επικοινωνίας με την υπηρεσία εξυπηρέτησης μετά την πώληση που διαθέτουμε, υπάρχουν στο διαδίκτυο στη διεύθυνση: www.2helpU.com.

ΕΓΓΥΗΣΗ

Η DEWALT έχει εμπιστοσύνη στην ποιότητα των προϊόντων της και προσφέρει μια εξαιρετική εγγύηση για τους επαγγελματίες χρήστες του προϊόντος. Η παρούσα δήλωση εγγύησης αποτελεί προσθήκη και δεν βλάπτει κατά κανέναν τρόπο τα δικαιώματα βάσει σύμβασης που έχετε ως επαγγελματίας χρήστης ή τα νόμιμα δικαιώματά σας ως ιδιώτης, μη επαγγελματίας, χρήστης. Η παρούσα εγγύηση ισχύει εντός των περιοχών δικαιοδοσίας των κρατών μελών της Ευρωπαϊκής Ένωσης και της Ευρωπαϊκής Ζώνης Ελευθέρων Συναλλαγών.

• ΕΓΓΥΗΣΗ ΙΚΑΝΟΠΟΙΗΣΗΣ 30 ΗΜΕΡΩΝ ΧΩΡΙΣ ΚΙΝΔΥΝΟ •

Εάν δεν μείνετε πλήρως ικανοποιημένοι από την απόδοση του εργαλείου DEWALT, απλώς επιστρέψτε το εντός 30 ημερών, πλήρως όπως αγοράστηκε με όλα τα τμήματα και εξαρτήματά του, στο σημείο αγοράς, για να σας επιστραφεί το σύνολο των χρημάτων ή για ανταλλαγή. Το προϊόν πρέπει να φέρει εύλογη φθορά και πρέπει να υπάρχει απόδειξη αγοράς.

• ΣΥΜΒΟΛΑΙΟ ΕΝΟΣ ΕΤΟΥΣ ΓΙΑ ΟΛΟΚΛΗΡΩΜΕΝΟ ΣΕΡΒΙΣ •

Εάν χρειαστείτε συντήρηση ή επισκευή για το εργαλείο DEWALT, σε χρονικό διάστημα 12 μηνών από την αγορά, θα πραγματοποιηθεί χωρίς επιβάρυνση σε εξουσιοδοτημένο αντιπρόσωπο σέρβις της DEWALT. Πρέπει να προσκομιστεί απόδειξη αγοράς. Περιλαμβάνεται το κόστος της εργασίας. Δεν περιλαμβάνονται παρελκόμενα και ανταλλακτικά, εκτός και αν η βλάβη παρουσιάστηκε στο χρονικό διάστημα της εγγύησης.

• ΠΛΗΡΗΣ ΕΓΓΥΗΣΗ ΕΝΟΣ ΕΤΟΥΣ •

Εάν το προϊόν της DEWALT παρουσιάσει ελάττωμα λόγω ελαττωματικών υλικών ή κατασκευής εντός 12 μηνών από την ημερομηνία αγοράς, η DEWALT εγγυάται την αντικατάσταση όλων των ελαττωματικών τμημάτων χωρίς

επιβάρυνση ή, κατά την κρίση μας, τη δωρεάν αντικατάσταση της μονάδας, με την προϋπόθεση ότι:

- Δεν έχει γίνει κακή χρήση του προϊόντος.
- Το προϊόν φέρει εύλογη φθορά.
- Δεν έχουν γίνει προσπάθειες επισκευής από μη εξουσιοδοτημένα άτομα.
- Προσκομίστηκε απόδειξη αγοράς.
- Το προϊόν επιστρέφεται πλήρες με όλα τα τμήματα, όπως παραλήφθηκε.

Εάν θέλετε να υποβάλετε αίτηση αξίωσης, επικοινωνήστε με τον πωλητή ή εντοπίστε τη διεύθυνση του πλησιέστερου εξουσιοδοτημένου αντιπροσώπου σέρβις της DEWALT από τον κατάλογο της DEWALT ή επικοινωνήστε με το τοπικό γραφείο της DEWALT, στη διεύθυνση που αναφέρεται στο παρόν εγχειρίδιο. Μια λίστα με τους εξουσιοδοτημένους αντιπροσώπους σέρβις της DEWALT καθώς και πλήρη στοιχεία επικοινωνίας με την υπηρεσία εξυπηρέτησης μετά την πώληση που διαθέτουμε, υπάρχουν στο διαδίκτυο στη διεύθυνση: www.2helpU.com.



Belgique et Luxembourg België en Luxemburg	Black & Decker - DEWALT Nieuwlandlaan 7, IZ Aarschot B156 B-3200 Aarschot	Tel: +32 (0)015 - 15 47 9211 Fax: +32 (0)015 - 15 47 9210 www.dewalt.be
Danmark	DEWALT Sluseholmen 2-4 2450 København SV	Tlf: 70201511 Fax: 70224910 www.dewalt.dk
Deutschland	DEWALT Richard-Klinger-Straße 65510 Idstein	Tel: 06126-21-1 Fax: 06126-21-2770 www.dewalt.de
Ελλάς	Black & Decker (Hellas) S.A. Στράβωνος 7 & Βουλιαγμένης 159 Γλυφάδα 16674, Αθήνα	Τηλ: (01) 8981-616 Φαξ: (01) 8983-570 Service: (01) 8982-630
España	DEWALT Parque de Negocios "Mas Blau" Edificio Muntadas, c/Bergadá, 1, Of. A6 08820 El Prat de Llobregat (Barcelona)	Tel: 934 797 400 Fax: 934 797 439 www.dewalt.es
France	DEWALT 5, allée des hêtres BP 30084, 69579 Limonest Cedex	Tel: 04 72 20 39 20 Fax: 04 72 20 39 00 www.dewalt.fr
Schweiz Suisse Svizzera	DEWALT In der Luberzen 40 8902 Urdorf	Tel: 01 - 730 67 47 Fax: 01 - 730 70 67 www.dewalt.ch
Ireland	DEWALT Calpe House Rock Hill Black Rock, Co. Dublin	Tel: 00353-2781800 Fax: 00353-2781811 www.dewalt.ie
Italia	DEWALT Viale Elvezia 2 20052 Monza (Mi)	Tel: 800-014353 Fax: 039-2387592 www.dewalt.it
Nederlands	Black & Decker - DEWALT Joulehof 12 4600 AB Bergen Op Zoom	Tel: 0164 283000 Fax: 0164 283100 www.dewalt.nl
Norge	DEWALT Postboks 4814, Nydalen 0422 Oslo	Tel: 22 90 99 00 Fax: 22 90 99 01 www.dewalt.no
Österreich	DEWALT Werkzeugevertriebs GmbH Erlaerstraße 165, Postfach 320,1231 Wien	Tel: 01 - 66116 - 0 Fax: 01 - 66116 - 14 www.dewalt.at
Portugal	DEWALT Rua Egas Moniz 173 João do Estoril, 2766-651 Estoril	Tel: 214 66 75 00 Fax: 214 66 75 75 www.dewalt.pt
Suomi	DEWALT Oy Tekniikantie 12 02150 Espoo, Finland	Puh: 010 400 430 Faksi: 0800 411 340 www.dewalt.fi
	DEWALT Oy Teknikvägen 12 02150 Esbo, Finland	Tel: 010 400 430 Fax: 0800 411 340 www.dewalt.fi
Sverige	DEWALT Box 94 431 22 Mölndal	Tel: 031 68 61 00 Fax: 031 68 60 08 www.dewalt.se
Türkiye	KALE Hırdavat ve Makina A.Ş. Defterdar Mah. Savaklar Cad. No:15 Edirnekapı / Eyüp / İSTANBUL 34050 TÜRKİYE	Tel: 0212 533 52 55 Faks: 0212 533 10 05 www.dewalt.com.tr
United Kingdom	DEWALT 210 Bath Road Slough, Berks SL1 3YD	Tel: 01753-56 70 55 Fax: 01753-57 21 12 www.dewalt.co.uk