

533225 - 65 H

Fordítás az eredeti kezelési utasítás alapján készült

www.blackanddecker.eu

FSH10SM

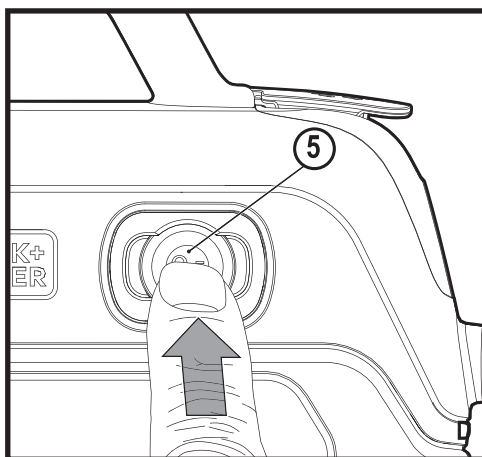
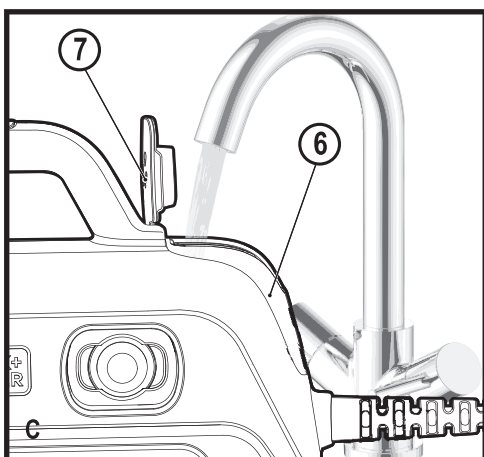
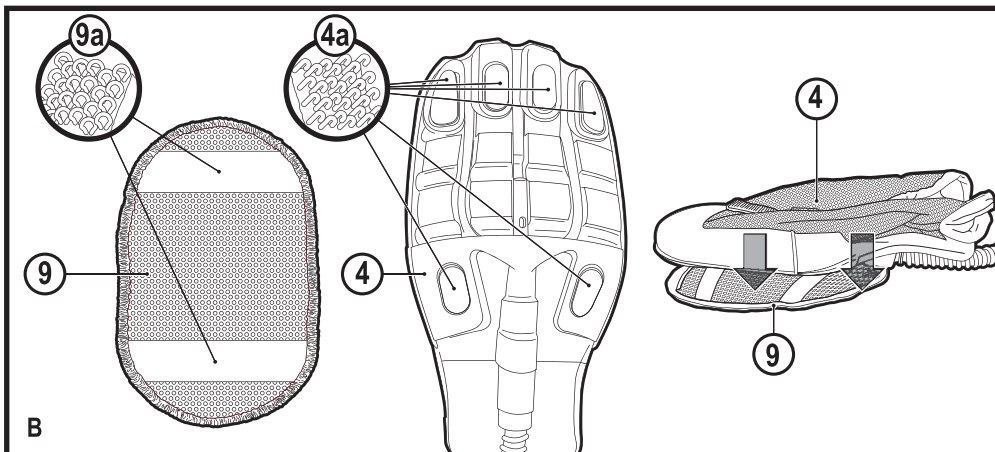
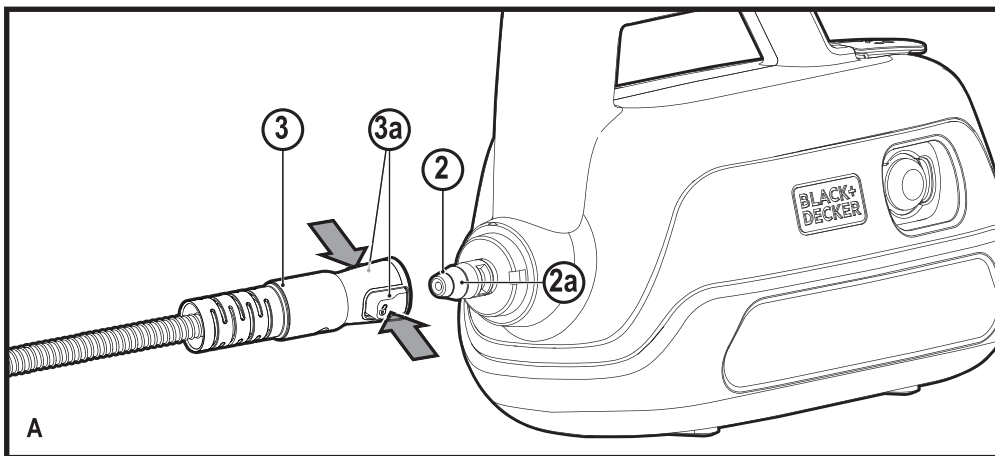

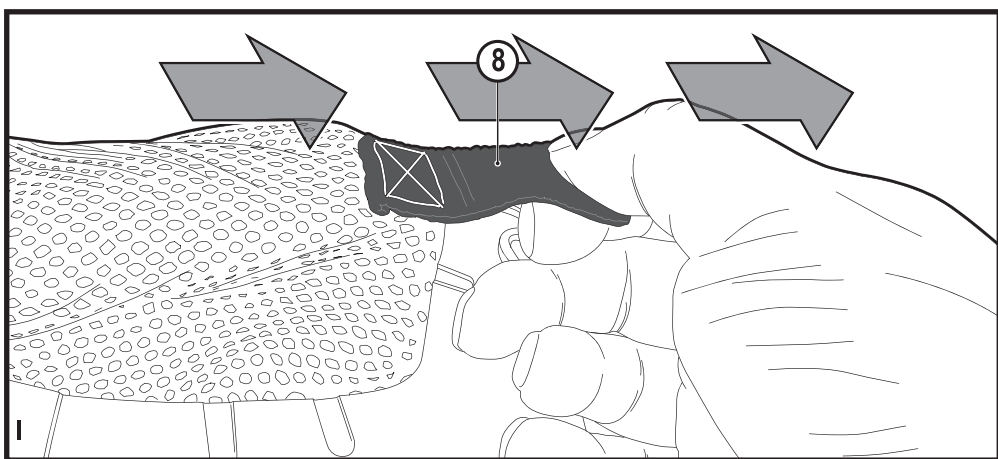
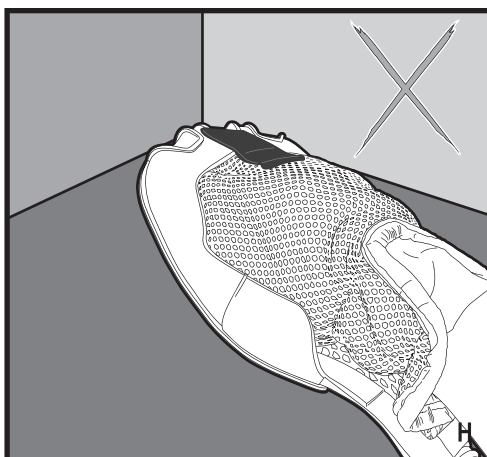
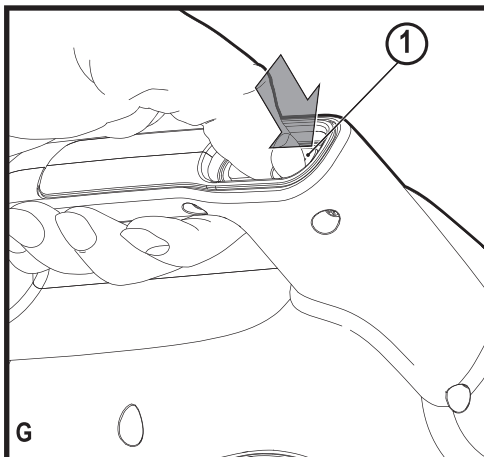
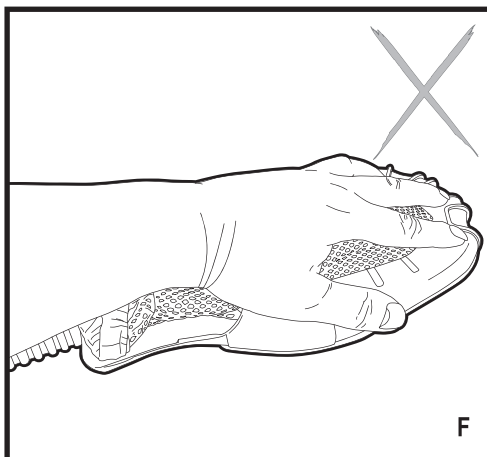
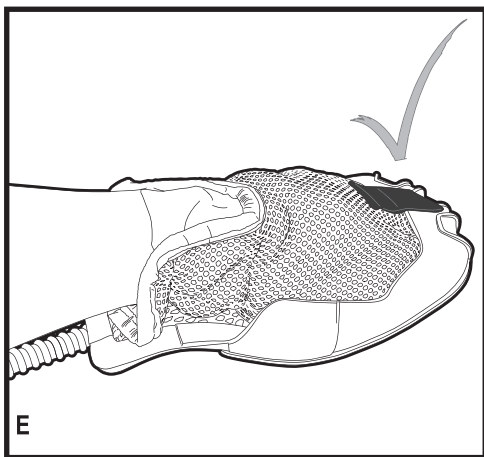

Rendeltetészerű használat

Az Ön BLACK+DECKER™ FSH10SM SteaMitt™ gőztisztítóját burkolólapok, konyhapultok, valamint konyhai és fürdőszobai felületek fertőtlenítésére és tisztítására terveztük. Ez a készülék sem ipari használatra, sem bármilyen jellegű kültéri használatra nem alkalmas. A víztartályt (6) kizárólag vízszintes helyzetben, konyhapulton vagy padlón szabad használni.

Biztonságtechnikai útmutatások



Figyelmeztetés!
készülék használata előtt olvassa át alaposan a Biztonsági, karbantartási és szervizelési kézikönyvet. A készülék használata előtt tanulmányozza át alaposan ezt a kézikönyvet.

Mások biztonsága

- ◆ Ezt a készüléket 8 éves és annál idősebb gyermekek, illetve csökkent fizikai, érzékelő vagy mentális képességű, illetve tapasztalattal és tudással nem rendelkező személyek csak felügyelet mellett használhatják, vagy ha kioktatták őket a készülék biztonságos használatára, és megértették a készülék használatával járó veszélyeket.
- ◆ Gyermekek nem játszhatnak a készülékkel. A készülék tisztítását és felhasználói karbantartását gyermekek nem végezhetik felügyelet nélkül.
- ◆ Ha a hálózati kábel sérült, a veszély elkerülése érdekében cseréltesse ki a gyártóval vagy egyik megbízott szakszervizével vagy hasonló szak-képzettségű személlyel.
- ◆ Tisztítás vagy karbantartás előtt húzza ki a készülék dugaszát a hálózati aljzatból.

- ◆ A folyadékot vagy a gőzt ne irányítsa elektromos komponenseket tartalmazó berendezések (pl. sütő belseje) felé.
- ◆ Az elektromos hálózatra csatlakoztatott készüléket ne hagyja felügyelet nélkül.
- ◆ Ha a készülék leesett, sérülés látható jele van rajta vagy szivárog, ne használja.
- ◆ A felfűtés vagy lehűtés alatt álló készüléket tartsa gyermekektől távol.
- ◆ A karmantyút soha ne irányítsa saját maga vagy más személy felé.

A készüléken elhelyezett címkék

A szerszámon a dátumkóddal együtt a következő piktogramok láthatók:



VIGYÁZAT Forró gőz



Fejjel lefelé történő használat során csepeg a víz



A gőz minden oldalon kiszökik a tartályból



A készüléket tilos felügyelet nélkül kisgyermek közelében hagyni



Csak kézzel mosható

Részegységek

1. Gőzadagoló gomb
2. Gőzfúvóka
3. Tömlő
4. Karmantyú
5. Be- és kikapcsoló gomb
6. Vízartály
7. Tartálysapka
8. Gyorskioldó fül
9. Tisztítópárna

Összeszerelés



Figyelmeztetés! Mielőtt a következőkben ismertetett műveletek bármelyikét elkezdené, győződjön meg arról, hogy a készülék ki van kapcsolva, ki van húzva a konnektorból, lehűlt és nincs benne víz.

A tömlő és tartozékok felszerelése (A és B ábra)

Figyelmeztetés! Minden egyes használat előtt ellenőrizze a gőzfúvóka (2) és a tömlő (3) tömítését (2a). Ha a tömítés hiányzik vagy sérült, forduljon a legközelebbi szakszervízhez. Ne használja a készüléket.

A tömlő csatlakoztatása (A ábra)

- Nyomja be a tömlő (3) mindkét oldalán lévő rögzítőket (3a).
- Nyomja rá a tömlőt (3) a gőzfúvókára (2), majd engedje el a rögzítőket (3a).

Fontos! A SteaMitt™ gőztisztító használatát előtt győződjön meg arról, hogy a tömlő (3) biztonságosan rögzítve van. Ha a csatlakozásnál szökik a gőz, a SteaMitt™ kesztyű helytelenül van illesztve. Hagyja lehűlni a készüléket, majd illessze be újból a tömlőt.

A tömlő és a tartozékok eltávolítása (A és B ábra)

Figyelmeztetés! A gőzfúvóka, a tömlő és a SteaMitt™ kesztyű használat közben felforrósodik.

A tartozékok eltávolítása előtt hagyja a készüléket és a tartozékokat lehűlni.

A tömlő eltávolítása („A” ábra)

- Nyomja be a tömlő (3) valamelyik oldalán lévő rögzítőket (3a), majd húzza le a tömlőt a gőzfúvókáról (2).

A vízartály feltöltése (C ábra)

Tartsa szem előtt! Tiszta csapvízzel tölts fel a vízartályt. Ne használjon vegyszereket vagy bármilyen más adalékanyagot.

Tartsa szem előtt! Olyan helyeken, ahol a víz nagyon kemény, desztillált víz használata ajánlatos.

- Kapcsolja ki és áramtalanítsa a készüléket.
- A sapkát (7) felhajtva nyissa ki a töltőnyílást.
- Tölts fel a tartályt (6) vízzel.

Figyelmeztetés! A vízartály űrtartalma 0,10 liter. Ne töltsé túl a tartályt.

- Tegye vissza a szűrősapkát.

Tartsa szem előtt: Győződjön meg arról, hogy a szűrősapka biztonságosan zár.

Tartsa szem előtt: A SteaMitt™ gőztisztítóval ne használjon vegyi tisztítószereket.

A tisztítópárna felszerelése (B ábra)

- Illessze a tisztítópárnát (9) a SteaMitt™ (4) gőztisztító egységhez úgy, hogy a tisztítópárna felső oldalán található tépőzárak csikokat (9a) a SteaMitt™ (4) gőztisztító egység alján található tépőzárak papucskokhoz (4a) tapaszlja. Nyomja le egy határozott mozdulattal.

Figyelmeztetés! A SteaMitt™ gőztisztító egységet nem célszerű megfelelően csatlakoztatott tisztítópárna nélkül használni.

Tartsa szem előtt: A SteaMitt™ kesztyűhöz háromféle, különböző vastagságú tisztítópárna csatlakoztatható. A legvékonyabb tisztítópárna háromdimenziós tárgyak (például csaptelepek stb.) tisztítására használható. A vastagabb tisztítópárnák nagyobb kiterjedésű, sík felületek tisztítására szolgálnak.

Használat

Be- és kikapcsolás

- A készülék bekapcsolásához nyomja meg az üzemi kapcsolót (5). A SteaMitt™ kesztyű kb. 15 másodperc alatt melegszik fel.

Tartsa szem előtt: A gőzműködtető gombot csak akkor nyomja meg, ha előtte a kezét már a SteaMitt™ kesztyűbe helyezte.

- Gőz előállításához nyomja meg az egység tetején található gőzműködtető gombot (1).
- A készülék kikapcsolásához kapcsolja ki a gőzkapcsolót (1), majd nyomja meg a be-/kikapcsoló gombot (5).

Vigyázat! A készülék kikapcsolásához kapcsolja ki a gőzkapcsolót (1), majd nyomja meg a be-/kikapcsoló gombot (5).

Tartsa szem előtt! Első feltöltésnél vagy száraz használat után csak kb. 45 másodperc múlva képződik gőz.

Javaslatok a készülék optimális használatához

Általános

- Az optimális tisztítási hatások elérése és fenntartása érdekében a SteaMitt™ kesztyűt kizárólag csatlakoztatott tisztítópárnával együtt használja.
- A SteaMitt™ gőztisztítóval ne használjon vegyi tisztítószereket vagy bármilyen más típusú adalékanyagot.
- Célszerű a takarítást a kényes felületekkel (például a tükrökkel) kezdeni, amikor a tisztítópárna még majdnem teljesen száraz, hiszen így elkerülhető a csikosodás.
- A SteaMitt™ gőztisztító egységet tilos hideg üvegfelületeken (például kültérre néző ablakokon) használni, mert a hirtelen hőmérsékletváltozás és a jelentős hőmérsékletkülönbség kárt tehet a hideg üvegfelületekben.

Vigyázat! Fontos, hogy figyelemmel kísérje a viztartályban (6) lévő víz szintjét. Mielőtt a fertőtlenítés/tisztítás folytatásához feltöltene a viztartályt, állítsa a SteaMitt™ gőztisztító be-/kikapcsoló gombját „OFF” (KI) állásba. Húzza ki a dugaszát a konnektorból, és tölts fel a viztartályt (6).

- ⚠ **Figyelmeztetés!** A SteaMitt™ gőztisztítót mindig az E ábrán látható módon kell használni, úgy, hogy a keze védőkesztyű belsejében található.
- ⚠ **Figyelmeztetés!** Soha ne próbálja a SteaMitt™ gőztisztítót a külső felületénél fogva használni (lásd az F ábrát, máskülönben a készülék leforrázhatja a kezét).
- ⚠ **Figyelmeztetés!** Ne használja a SteaMitt™ gőztisztító egységet szűk sarkokban (lásd az H ábrát).
- ⚠ **Figyelmeztetés!** Ha használat közben bármilyen problémával szembesül, akkor szükség szerint a gyorskioldó fül (8) segítségével szabadíthatja ki a kezét gyorsan a SteaMitt™ kesztyűből (lásd az I ábrát).

Használat után (E ábra)

- ◆ Kapcsolja ki („OFF”) állásba a SteaMitt™ készüléket. Kapcsolja ki („OFF” állásba) a gőzműködtető gombot (1), majd nyomja meg a be-/kikapcsoló gombot (5).
- ◆ Várja meg, amíg a SteaMitt™ gőztisztító lehül.
- ◆ Húzza ki a SteaMitt™ gőztisztító dugaszát a konnektorból.
- ◆ Ūritse ki a viztartályt.
- ◆ Vegye le a tisztítópármát (9), és mossa ki a következő használatához.

Műszaki adatok

		FSH10SM
Feszültség	V_{ac}	230
Teljesítmény	W	1000
Tartály űrtartalma	ml	100
Súly	kg	1,65

Hibaelhárítás

Ha úgy látja, hogy készüléke nem működik megfelelően, kövesse az alábbi útmutatásokat. Ha ez nem oldja meg a problémát, vegye fel a kapcsolatot a helyi BLACK+DECKER márkaszervizzel.

Hiba	Lépés	Lehetséges megoldás
Nem kapcsol be a SteaMitt™ gőztisztító.	1.	Ellenőrizze, hogy a készülék rá van-e dugaszolva a konnektorra.
	2.	Az üzemi kapcsolóval (5) ellenőrizze, hogy a készülék be van-e kapcsolva.
	3.	Ellenőrizze a biztosítékot a dugaszban.
A SteaMitt™ gőztisztító nem állít elő gőzt.	4.	Kapcsolja be a gőzműködtető kapcsolót (1). A készülék pár másodperc elteltével elkezdi előállítani a gőzt.
	5.	Ellenőrizze, hogy tele van-e a viztartály.
A SteaMitt™ gőztisztító használat közben leállítja a gőz előállítását.	6.	Végezze el az 5., majd a 3. lépést.
A SteaMitt™ gőztisztító használat közben túl kevés gőzt állít elő.	7.	Végezze el az 5. lépést.
A gőz váratlan helyeken szökik a készülékből.	8.	A kézikönyv összeszereléssel foglalkozó fejezetében megtalálja, hogyan kell helyesen felszerelni a részegységeket és tartozékokat. Ellenőrizze, hogy lát-e bármilyen – szakadásra vagy elkopásra utaló – jelet a SteaMitt™ kesztyűn és/vagy a tisztítópármán. Ha a jelenség továbbra is fennáll, akkor ne használja tovább a készüléket.
Hol kaphatok további tájékoztatást / tartozékokat a mop gőztisztítóhoz?	9.	www.blackanddecker.co.uk/steammitt www.blackanddecker.ie/steammitt

Az Önhöz legközelebb eső hivatalos márkaszervizt a kézikönyvben megadott helyi Black & Decker képviselő segítségével érheti el. Alternatív megoldásként a szerződött Black & Decker szervizek listája, illetve az eladásutáni szolgáltatásaink és ezek elérhetőségének részletes ismertetése a következő internetes címen érhető el:

www.2helpU.com

Kérjük, látogassa meg a www.blackanddecker.hu weboldalunkat, hogy regisztrálja az új BLACK+DECKER termékét, ill. hogy megismerje az új termékeinkkel és egyedi ajánlatainkkal kapcsolatos legújabb híreinket.

A BLACK+DECKER márkával és termékválasztékunkkal kapcsolatos további tájékoztatást a www.blackanddecker.hu internetes címen találhat.

BLACK & DECKER JÓTÁLLÁSI JEGY ÉS JÓTÁLLÁSI FELTÉTELEK

Gratulálunk Önnek ennek az értékes Black & Decker készülék megvásárlásához.

Azon termékeinkre, amelyet fogyasztói szerződés keretében háztartási, hobbi célra vásárolnak **24 hónap jótállást vállalunk.**

A termék iparszerű használatra nem alkalmas!

A jótállás a fogyasztó jogszabályból eredő jogait nem érinti.

- 1) A Stanley Black & Decker Hungary Kft. a jótállás, kellek- és termékszavatosság keretében végzett javításokat vagy a termék kicserélését 19/2014. (IV.29.) NGM rendelet és a 151/2003. (IX.22.) Kormányrendelet szerint végzi a jótállási idő, illetve a kellek- és termékszavatossági jogok érvényesíthetőségének teljes időtartama alatt.
 - a) A fogyasztó jótállási igényét a jótállási jeggyel érvényesítheti, ezért kérjük azt őrizze meg.
 - b) Vásárláskor a forgalmazónak (kereskedőnek) a jótállási jegyben fel kell tüntetnie a fogyasztási cikk azonosításra alkalmas megnevezését, típusát, gyártási számát, továbbá – amennyiben van ilyen – azonosításra alkalmas részeinek meghatározását, illetve a fogyasztó részére történő átadásának időpontját. A jótállási jegyet a forgalmazó (kereskedő) nevében eljáró személynek alá kell írnia és a kereskedés azonosítására alkalmas tartalmú (minimum cégnev, üzlet címe) bélyegzővel olvashatóan le kell bélyegezni. Kérjük, kísérje figyelemmel a jótállási jegy megfelelő érvényesítését, mivel a kijelölt szervizeknél a jótállási igény csak érvényes jótállási jeggyel érvényesíthető. Amennyiben a jótállási jegy szabálytalanul került kiállításra, jótállási igényével kérjük forduljon a termékért az Ön részére értékesítő partnerünkhöz (kereskedőhöz). A jótállási jegy szabálytalan kiállítása vagy a fogyasztó rendelkezésére bocsátás elmaradása nem érinti a jótállási érvényességét. Kérjük, hogy a jótállási jegyben kívül a nyugtát vagy számlát is szíveskedjen megőrizni a gyorsabb és hatékonyabb ügyintézés érdekében, mert a szerződés megkötése az ellenérték megfizetését igazoló bizonylattal is bizonyítható.
 - c) Elvesztett jótállási jegyet csak a fogyasztói szerződés létrejöttét igazoló nyugta vagy számla ellenében tudunk pótolni!
- 2) **Nem terjed ki a jótállás:**
 - a) amennyiben a hiba oka rendeltetésellenes, illetve a mellékelt magyar nyelvű használati kezelési útmutatóban foglaltaktól eltérő használat, átalakítás, szakszerűlen kezelés, helytelen tárolás, elemi kár vagy egyéb a vásárlás után a fogyasztó érdekkörében keletkezett ok miatt következik be;
 - b) amennyiben a terméket iparszerű (professzionális) célokra használták, kölcsönzési szolgáltatás nyújtásához használták fel (nem fogyasztói szerződés);
 - c) azon alkatrészekre, amelyek esetében a meghibásodás a jótállási időn belüli rendeltetéseszerű használat mellett az alkatrészek természetes elhasználódása, kopása miatt következett be (így különösen: fűrészlánc, fűrészlap, gyalukés, meghatószij, csapágyak, szénkefe, csillagkerék);
 - d) a készülék túlterhelése miatt jelentkező hibákra, amelyek a hajtómű meghibásodásához, vagy egyéb ebből adódó károkhöz vezetnek;
 - e) a termék nem hivatalos szervizben történt javításából eredő hibákra;
 - f) az olyan károsodásokra, amelyek nem eredeti Black & Decker kiegészítő készülékek és tartozékok használatából adódnak amennyiben a szakszerviz bizonyítja, hogy a hiba a fenti okok valamelyikére vezethető vissza.
- 3) A fogyasztó a javítás vagy csere iránti igényét a jótállási időn belül a kereskedőnél, illetve javítás iránti igényét a jótállási jegyben feltüntetett javítószolgálatnál is érvényesítheti.

Termékszavatossági igényét kérjük a jótállási jegy feltüntetett gyártónak vagy forgalmazónak szíveskedjen bejelenteni.

- a) Nem számít bele a jótállási időbe a kijavítási időnek az a része, amely alatt a fogyasztó a terméket nem tudta rendeltetéseszerűen használni.
 - b) A terméknek a kicseréléssel vagy kijavítással érintett részére a jótállási idő újból kezdődik.
 - c) Ha a fogyasztási cikk a vásárlástól (üzembe helyezéstől) számított három munkanapon belül meghibásodik, a fogyasztó ezen időtartamon belül kérheti annak kicserélését feltéve, hogy a meghibásodás a rendeltetéseszerű használatot akadályozza. A hiba fennállásának, vagy a rendeltetéseszerű használatot akadályozó mérték megállapításához a kereskedő kérheti a szakszerviz közreműködését.
 - d) Amennyiben a jótállási igény bejelentését követően a kereskedő az igény teljesíthetőségéről azonnal nem tud nyilatkozni, úgy öt munkanapon belül kell értesítenie a fogyasztót az álláspontjáról.
 - e) Ha a javítás vagy a csere nem lehetséges, a fogyasztó választása szerint műszakilag és értékben hasonló készülék kerül felajánlásra, vagy a vételár arányos leszállítására kerül sor, avagy visszafizetésre kerül a vételár.
 - f) A termék hibája miatt a fogyasztó a forgalmazótól is követelheti a hiba kijavítását vagy a termék kicserélését a forgalomba hozattalól számított két év elteltéig (termékszavatosság).
- 4) A jótállás alapján történő javítás során a forgalmazónak, illetve a javítószolgálatnak (kereskedőnek) törekednie kell arra, hogy a javítást legfeljebb 15 napon belül megfelelő minőségben elvégezze, elvégeztesse.

A jótállás keretében tartozó javítás vagy csere esetén a forgalmazó, illetve a javítószolgálat a jótállási jegyben köteles feltüntetni:

- a javítás iránti igény bejelentésének és a javításra történő átvételi időpontját,
- a hiba okát és a javítás módját;
- a termékfogyasztó részére történő visszaadásának időpontját,
- a kicserélés tényét és időpontját.

A termék meghibásodása esetén a fogyasztót az alábbi jogok illetik meg:

Elsősorban - választása szerint - javítást vagy kicserélést követelhet. A csereigény akkor megalapozott, ha a termék a fogyasztónak okozott jelentős kényelmetlenség nélkül, megfelelő minőségben és ésszerű határidőn belül, értékcsökkenés nélkül nem javítható ki, vagy nem kerül javításra.

Ha az előírt módon történő javításra, illetve kicserélésre vonatkozó kötelezettségének a forgalmazó nem tud eleget tenni, a fogyasztó – választása szerint – a vételár arányos leszállítását igényelheti, a hibát a forgalmazó költségére maga kijavíttathatja, vagy előállhat a szerződéstől (a hibás áru visszaszolgáltatásával egyidejűleg kérheti a nyugtán vagy számlán feltüntetett bruttó vételár visszatérítését). Jelentéktelen hiba miatt elállásnak nincs helye!

Kérjük, hogy a hiba felfedezését követő legrövidebb időn belül szíveskedjen azt a szervizben vagy a forgalmazónál bejelenteni. A javítást vagy kicserélést - a dolog tulajdonságaira és a fogyasztó által elvárható rendeltetésére figyelemmel - megfelelő határidőn belül, a fogyasztó érdekeit kimélve kell elvégezni.

Gyártó:	Forgalmazó:
Black & Decker Europe,	Stanley Black & Decker Hungary Kft
210 Bath Road, Slough,	1016. Budapest,
Berkshire, SL13YD,	Mészáros u. 58/B
Egyesült Királyság	

Fogyasztói jogvita esetén a fogyasztó a megyei (fővárosi) kereskedelmi és iparkamarák mellett működő békéltető testület eljárását is kezdeményezheti!

Kereskedő által a vásárlással egyidejűleg kitöltendő

Kereskedő neve és címe:

.....

A fogyasztási cikk megnevezése:.....

Típusa:

Gyártási száma:

Szerződéskötés és a termék fogyasztó részére történő átadásának

dátuma:

..... P.H.

aláírás

Kereskedő által kitöltendő kicserélés esetén

A fogyasztó a hibás terméket valamennyi tartozékával átadta.

A kicserélés időpontja:

..... P.H.

aláírás

A hibátlan terméket átvettem.

A kicserélt új termék átvételének időpontja:

.....

fogyasztó aláírása

Kijavítás esetén a szerviz tölti ki:

1. javítás

A javítás iránti igény bejelentésének és a javításra átvétel időpontja:

.....

A bejelentett hiba oka és a javítás módja:

.....

A fogyasztó részére történő visszaadás időpontja:

.....

Amennyiben a termék nem javítható, a csereigény alapos:

igen / nem (aláhúzással jelölendő)

..... P.H.

aláírás

3. javítás

A javítás iránti igény bejelentésének és a javításra átvétel időpontja:

.....

A bejelentett hiba oka és a javítás módja:

.....

A fogyasztó részére történő visszaadás időpontja:

.....

Amennyiben a termék nem javítható, a csereigény alapos:

igen / nem (aláhúzással jelölendő)

..... P.H.

aláírás

2. javítás

A javítás iránti igény bejelentésének és a javításra átvétel időpontja:

.....

A bejelentett hiba oka és a javítás módja:

.....

A fogyasztó részére történő visszaadás időpontja:

.....

Amennyiben a termék nem javítható, a csereigény alapos:

igen / nem (aláhúzással jelölendő)

..... P.H.

aláírás

4. javítás

A javítás iránti igény bejelentésének és a javításra átvétel időpontja:

.....

A bejelentett hiba oka és a javítás módja:

.....

A fogyasztó részére történő visszaadás időpontja:

.....

Amennyiben a termék nem javítható, a csereigény alapos:

igen / nem (aláhúzással jelölendő)

..... P.H.

aláírás

Stanley Black & Decker Hungary Kft

Iroda

1016 Bp. Mészáros u 58/b.

Tel.
214-05-61

Fax.
214-69-35

Központi Márkaszerviz

Elérhetőség

ROTEL Kft. Márkaszerviz 1163 Bp. (Sashalom) Thököly út 17.

Tel/fax
403-22-60, 404-00-14,
403-65-33

service@rotelkft.hu
www.rotelkft.hu
szerviz@inox.hu
www.inox.hu/

INOX Kereskedelmi
és Szolgáltató Kft.

Szolnoki út 27-29.
6000 Kecskemét

+36 30 370 7033

CZ ZÁRUČNÍ LIST

PL KARTA GWARANCYJNA

H JÓTÁLLÁSI JEGY

SK ZÁRUČNÝ LIST



CZ měsíců
H hónap

24

PL miesiące
SK mesiacov

CZ	Výrobní kód	Datum prodeje	Razítko prodejny Podpis
H	Gyári szám	A vásárlás napja	Pecsét helye Aláírás
PL	Numer seryjny	Data sprzedaży	Stempel Podpis
SK	Číslo série	Dátum predaja	Pečiatka predajne Podpis

(CZ)

Adresy servisu
Band Servis
Klásterského 2
CZ-140 00 Praha 4
Tel.: 00420 244 403 247
Fax: 00420 241 770 167

Band Servis
K Pasekám 4440
CZ-76001 Zlín
Tel.: 00420 577 008 550,1
Fax: 00420 577 008 559
http://www.bandservis.cz

(H)

Black & Decker Központi
Garanciális-és Márkaszervíz
1163 Budapest
(Sashalom) Thököly út 17.
Tel.: 403-2260
Fax: 404-0014
www.rotelkft.hu

INOX Trading and
Manufacturing LLC
Szolnoki út 27-29.
6000 Kecskemét
Tel.: +36 30 370 7033
e-mail: szerviz@inox.hu
www.inox.hu/

(PL)

Adres serwisu centralnego
ERPATECH
ul. Bakaliowa 26
05-080 Mościska
Tel.: 022-8620808
Fax: 022-8620809

(SK)

Adresa servisu
Band Servis
Paulínska ul. 22
SK-91701 Trnava
Tel.: 00421 335 511 063
Fax: 00421 335 512 624

(CZ)	Dokumentace záruční opravy			(PL)	Przebieg napraw gwarancyjnych	
(H)	A garanciális javítás dokumentálása			(SK)	Záznamy o záručných opravách	
CZ	Číslo	Datum příjmu	Datum zakázky	Číslo zakázky	Závada	Razítko Podpis
H	Sorszám	Bejelentés időpontja	Javítási időpont	Javítási munkalapszám	Hiba jelleg oka	Pecsét Aláírás
	Jótállás új határideje					
PL	Nr.	Data zgłoszenia	Data naprawy	Nr. zlecenia	Przebieg naprawy	Stempel Podpis
SK	Číslo dodávky	Dátum nahlásenia	Dátum opravy	Číslo objednávky	Popis poruchy	Pečiatka Podpis