

GR3400
GR3420
GR3410
GR3800
GR3810
GR3820

English	(Original instructions)	6
Deutsch	(Übersetzung der ursprünglichen Anweisungen)	12
Français	(Traduction des instructions initiales)	18
Italiano	(Traduzione del testo originale)	24
Nederlands	(Vertaling van de originele instructies)	30
Español	(Traducción de las instrucciones originales)	36
Português	(Tradução das instruções originais)	42
Svenska	(Översättning av originalanvisningarna)	48
Norsk	(Oversettelse av de opprinnelige instruksjonene)	54
Dansk	(Oversættelse af de oprindelige instruktioner)	60
Suomi	(Alkuperäisten ohjeiden käännös)	66
Ελληνικά	(Μετάφραση των πρωτότυπων οδηγιών)	72

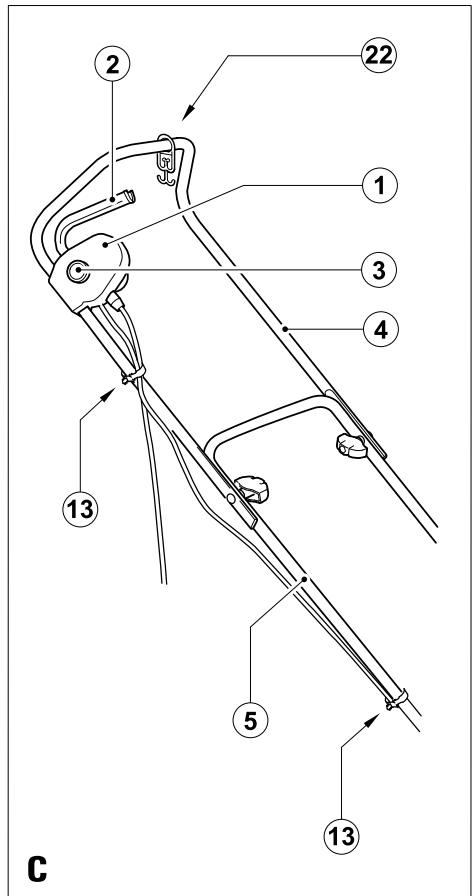

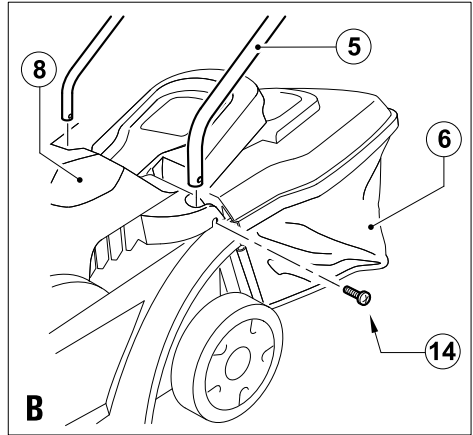

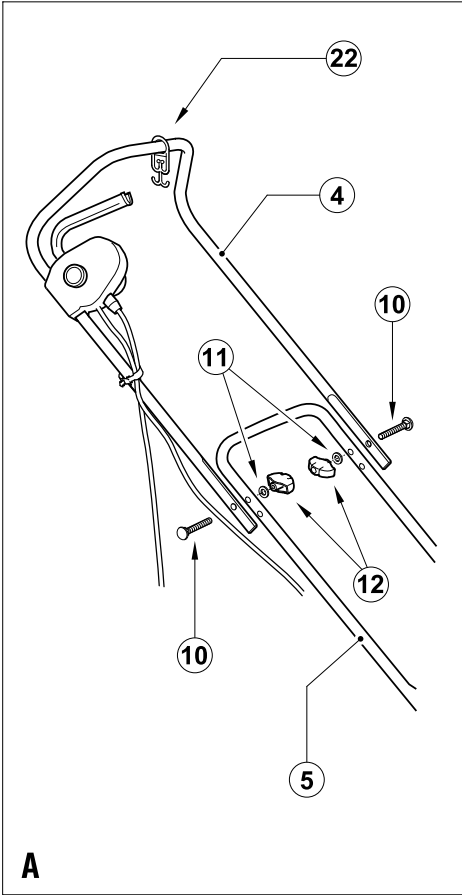
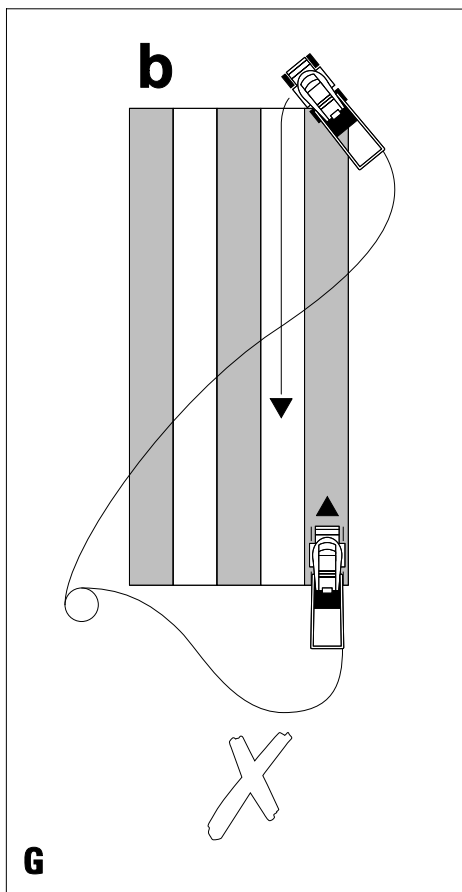
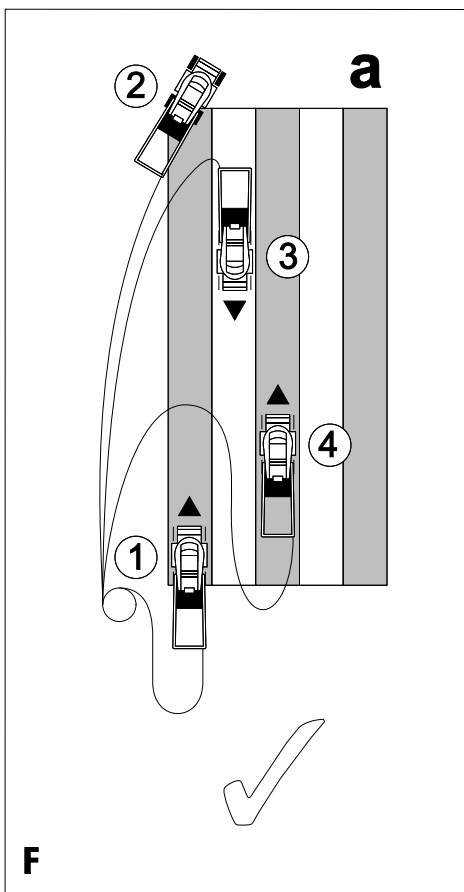
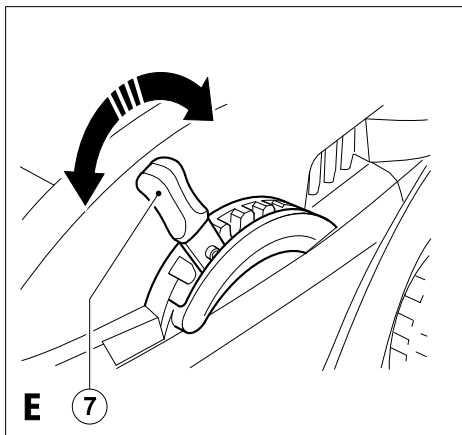
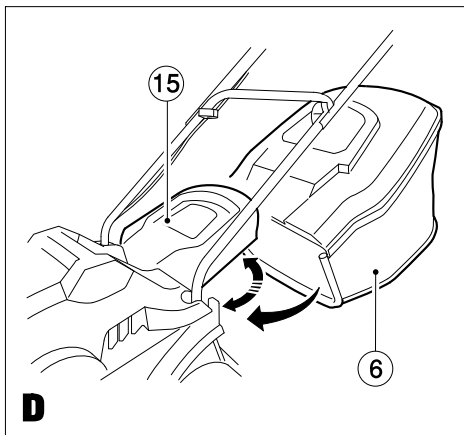
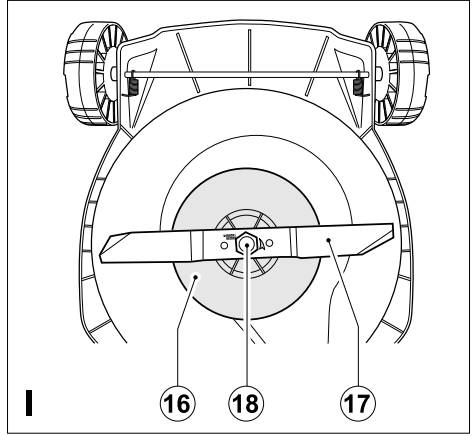
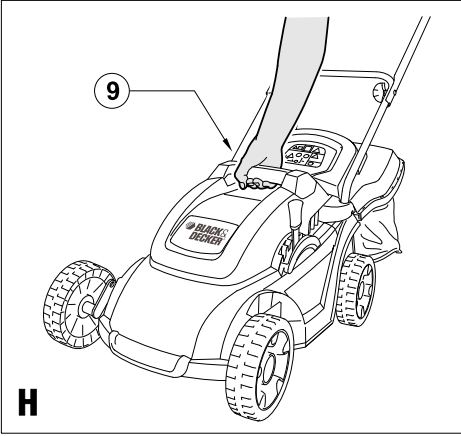

Intended use

Your Black & Decker mower has been designed for mowing grass. This tool is intended for consumer use only.

Safety instructions

Warning! When using mains-powered appliances, basic safety precautions, including the following, should always be followed to reduce the risk of fire, electric shock and personal injury.

- ◆ Read all of this manual carefully before operating the appliance.
- ◆ Before operating the appliance, make sure that you know how to switch it off in an emergency.
- ◆ Retain this manual for future reference.

Training

- ◆ Read the instructions carefully. Be familiar with the controls and the proper use of the appliance.
- ◆ Do not allow children or any person unfamiliar with these instructions to operate the appliance. Local regulations may restrict the age of the operator.
- ◆ Never use the appliance while people, especially children, or pets are nearby.
- ◆ Remember that the operator will be held responsible for accidents or hazards occurring to other people or their property.

Preparation

- ◆ Wear stout shoes or boots to protect your feet. Do not operate the appliance wearing open-toed sandals or when barefoot. Wear long trousers to protect your legs.
- ◆ Wear safety glasses or goggles when operating this tool. Use a face or dust mask whenever the operations take place in dusty surroundings. Hearing protection should be worn whenever the sound level seems uncomfortable.
- ◆ Guard against electric shock. Prevent body contact with earthed or grounded surfaces (e.g. metal railings, lampposts, etc.).
- ◆ Before using the appliance, visually check that the blade, blade nut and cutter assembly are not worn or damaged. Check that the blade nut is securely fastened.
- ◆ Before starting the operation, check that your mowing path is free from sticks, stones, wire and any other objects.

Operation

- ◆ Never operate the appliance with defective guards or shields, or without safety devices, for example deflectors and/or grass catchers, in place.
- ◆ Only use the appliance in daylight or good artificial light.

- ◆ Do not expose the appliance to rain. Do not use the appliance in damp or wet conditions. Preferably do not use the appliance in wet grass.
- ◆ Be sure of your footing, particularly on slopes. Be aware that freshly cut grass is damp and slippery. Do not work on steep slopes.
- ◆ Work across the face of slopes, never up and down. Take extreme caution when changing direction on slopes.
- ◆ Walk, never run when using the appliance. Do not pull the appliance towards you or walk backwards when using the appliance.
- ◆ Switch on the appliance according to instructions and with your feet well away from the blade.
- ◆ Do not tilt appliance when switching it on, except if the appliance has to be tilted for starting. In that case, do not tilt the appliance more than absolutely necessary and lift only the part that is away from the operator. Always ensure that both hands are in the operating position before returning the appliance to the ground.
- ◆ Switch off the appliance and wait for the blade assembly to stop running if the appliance has to be tilted for transportation when crossing surfaces other than grass, and when transporting the appliance to and from the area to be mowed.
- ◆ Do not lift or carry the appliance until the blade has come to a complete standstill.
- ◆ Keep your hands and feet well away from the blade. Do not put your hands or feet near or under rotating parts.
- ◆ Keep away from discharge openings at all times.
- ◆ Switch off, remove the plug from the socket and ensure that moving parts have stopped rotating before leaving the appliance unattended and before changing, cleaning or inspecting any parts of the appliance or clearing a blockage.
- ◆ If the appliance starts to vibrate abnormally or if you hit a foreign object, switch the appliance off and remove the plug from the socket. Check for any damage to the appliance.
- ◆ Take care to keep the mains cable away from the blade. Always be aware of the position of the cable.
- ◆ The motor will continue to run for a few seconds after switching the appliance off. Never attempt to force the blade to come to a standstill.

Maintenance and storage

- ◆ Before use, check the appliance for damaged or defective parts. Check for misalignment and seizure of moving parts, breakage of parts, damage to guards and switches and any other conditions that may affect its operation. Ensure that the appliance will operate properly and perform its intended function. Never use

the appliance when any guard or enclosure is damaged or not in place. Do not use the appliance if any part is damaged or defective. Do not use the appliance if the switch does not turn it on and off. Have any damaged or defective parts repaired or replaced by an authorised repair agent.

- ◆ Check the cable frequently for damage. If the cable is damaged, it must be replaced by an authorised repair agent in order to prevent a hazard. Inspect extension cables periodically. Replace a damaged extension cable immediately.
- ◆ Keep all nuts, bolts and screws on the appliance tight to ensure a safe working condition.
- ◆ Check the grass bag for wear or damage and replace it if necessary. Never use the appliance without the grass bag.
- ◆ When not in use, the appliance should be stored in a dry place. Children should not have access to stored appliances.
- ◆ Ensure that only replacement cutting means of the right type are used.
- ◆ Use only Black & Decker recommended spare parts and accessories.

Additional safety instructions for Lawnmowers

- ◆ This appliance is not intended for use by persons (including children) with reduced physical, sensory or mental capabilities, or lack of experience and knowledge, unless they have been given supervision or instruction concerning use of the appliance by a person responsible for their safety.
- ◆ Children should be supervised to ensure that they do not play with the appliance.
- ◆ If the supply cord is damaged, it must be replaced by the manufacturer or an authorised Black & Decker Service Centre in order to avoid a hazard.

If the supply cord is damaged, it must be replaced by the manufacturer or an authorised Black & Decker Service Centre in order to avoid a hazard.**Safety of others**

- ◆ This appliance is not intended for use by persons (including children) with reduced physical, sensory or mental capabilities, or lack of experience and knowledge, unless they have been given supervision or instruction concerning the use of the appliance by a person responsible for their safety.
- ◆ Children should be supervised to ensure that they do not play with the appliance.

Warning symbols

The following warning symbols are found on the appliance:



Read the manual prior to operation.



Do not expose the appliance to rain or high humidity.



Remove the plug from the socket if the mains cable is damaged or before maintenance.



Keep bystanders away.



Beware of sharp blades.



Keep the cable away from the cutting blades.



The blades will continue to rotate after the machine is switched off.

Electrical safety



This tool is double insulated; therefore no earth wire is required. Always check that the power supply corresponds to the voltage on the rating plate.

- ◆ If the supply cord is damaged, it must be replaced by the manufacturer or an authorised Black & Decker Service Centre in order to avoid a hazard
- ◆ Electric safety can be further improved by using a high-sensitivity 30 mA residual current device (RCD).

Using an extension cable

Always use an approved extension cable suitable for the power input of this tool (see technical data). The extension cable must be suitable for outdoor use and marked accordingly. Up to 30 m of 1.5 mm² HO5VV-F extension cable can be used without loss of product performance. Before use, inspect the extension cable for signs of damage, wear and ageing. Replace the extension cable if damaged or defective. When using a cable reel, always unwind the cable completely.

Features

1. Switch box
2. On/off switch
3. Lock-off button
4. Upper handle
5. Lower handle
6. Grass bag
7. Height adjustment
8. Motor cover
9. Carry handles

Assembly

Warning! Before assembly, make sure that the appliance is switched off and unplugged.

Fitting the lower handle (fig. B)

- ◆ Remove the screws (14) from the lower handle (5) before assembly.
- ◆ Insert the ends of the lower handle (5) into the corresponding holes in the mower.
- ◆ Press the handle down as far as it will go.

Secure the handle using the screws (14).

Assembling the upper handle (fig. A)

- ◆ Make sure that the cable restraint loop (22) is fitted to the upper handle prior to assembly.
- ◆ Fit the lower handle part (5) to the upper handle (4) using the knobs (12), washers (11) and screws (10) as shown.

Securing the motor cable (fig. C)

The motor cable has to be fixed using the cable restraints.

- ◆ Clip the one restraint (13) onto the cable leading from the switchbox to the motor. Secure the restraint to the lower handle (5).
- ◆ Clip the other restraint (13) onto the cable leading from the switchbox to the motor. Secure the restraint to the upper handle (4).

Warning! Make sure the mains cable is secured using the cable restraint loop (22) prior to connecting the plug to the mains outlet.

Fitting the grass bag (fig. D)

- ◆ Lift the flap (15) and place the grass bag (6) over the lugs.

Residual risks

Additional residual risks may arise when using the tool which may not be included in the enclosed safety warnings. These risks can arise from misuse, prolonged use etc.

Even with the application of the relevant safety regulations and the implementation of safety devices, certain residual risks cannot be avoided. These include:

- ◆ Injuries caused by touching any rotating/moving parts.
- ◆ Injuries caused when changing any parts, blades or accessories.
- ◆ Injuries caused by prolonged use of a tool. When using any tool for prolonged periods make sure you take regular breaks.
- ◆ Impairment of hearing.
- ◆ Health hazards caused by breathing dust developed when using your tool (example:- working with wood, especially oak, beech and MDF).

Use

Warning! Let the appliance work at its own pace. Do not overload.

Adjusting the height of cut (fig. E)

The height of cut is adjusted by the central height adjust mechanism.

Warning! Disconnect the appliance from the mains and wait until the blade has stopped rotating before proceeding.

- ◆ Set the wheels to the desired height setting with the height adjustment lever (7).

Switching on and off

Switching on

- ◆ Hold the handle with both hands and tilt it slightly downwards to raise the front of the appliance.
- ◆ Keep the lock-off button (3) pressed and pull the on/off switch (2) towards you.
- ◆ Release the lock-off button.
- ◆ Let the appliance return to its working position.

Switching off

- ◆ To switch the appliance off, release the on/off switch (2).

Warning! Never attempt to lock a switch in the on position.

Mowing (fig. F & G)

We recommend to use your mower as outlined in this section in order to achieve optimum results and to reduce the risk of cutting the mains cable.

- ◆ Place the bulk of the mains cable on the lawn, close to the starting point (position 1 in fig. F).
- ◆ Switch the appliance on as described above.
- ◆ Proceed as shown in fig. F.
- ◆ Move from position 1 to position 2.
- ◆ Turn right and proceed towards position 3.
- ◆ Turn left and move towards position 4.
- ◆ Repeat the above procedure as required.

Warning! Do not work towards the cable as shown in fig. G.

Emptying the grass bag

- ◆ When you see loose grass scattering from beneath the mower, empty the grass bag.

Warning! Never use the appliance without the grass bag.

Carrying the mower (fig. H)

Warning! Disconnect the appliance from the mains and wait until the blade has stopped rotating before proceeding.

- ◆ The mower can be carried using the convenient carry handles (9).

Hints for optimum use

- ◆ If the grass is longer than approximately 10 cm, make two cuts to obtain a better finish. First mow at maximum height of cut, then use a low or medium height of cut.
- ◆ In order to achieve optimum results, only mow dry grass.

Maintenance

Your Black & Decker appliance has been designed to operate over a long period of time with a minimum of maintenance. Continuous satisfactory operation depends upon proper appliance care and regular cleaning.

- ◆ Keep the appliance clean and dry.
- ◆ Regularly clean the ventilation slots with a clean, dry paint brush.
- ◆ Regularly use a blunt scraper to remove grass and dirt from the appliance.
- ◆ To clean the appliance, use only mild soap and a damp cloth. Never let any liquid get inside the tool and never immerse any part of the tool into liquid. Do not use any abrasive or solvent-based cleaner.

Blade maintenance

- ◆ Regularly remove grass and dirt from the blade.
- ◆ At the beginning of the gardening season, carefully examine the condition of the blade.
- ◆ If the blade is very blunt, sharpen or replace the blade.
- ◆ If the blade is damaged or worn, fit a new blade as described below.

Replacing the blade (fig. I)

- ◆ A replacement blade is available from your Black & Decker dealer.
 - Cat no. A6245 can be used on the following mowers: GR3400, GR 3410 & GR3420.
 - Cat no. A6243 can be used on the following mowers: GR3800, GR3810 & GR3820.

Warning! Observe the following precautions:

- ◆ Disconnect the appliance from the mains and wait until the blade has stopped rotating before proceeding.
- ◆ Be careful not to cut yourself. Use heavy-duty gloves or a cloth to grip the blade.

- ◆ Only use the specified replacement blade.
- ◆ Do not remove the impeller (16) for any reason.

To replace the blade:

- ◆ Turn the appliance onto its side.
- ◆ Grip the blade (17) with one hand.
- ◆ Use the spanner supplied to loosen and remove the blade nut (18).

Note: When fitting a blade, the text on the blade must be facing the user.

- ◆ Replace the blade (17).
- ◆ Refit the washer (if fitted before) and nut (18).
- ◆ Securely tighten the blade nut.

Troubleshooting

If your appliance seems not to operate properly, follow the instructions below. If this does not solve the problem, please contact your local Black & Decker repair agent.

Warning! Before proceeding, remove the plug from the socket.

Motor buzzes but blade does not move

- ◆ Carefully remove any obstructions from the blade.

No noise and blade does not move

- ◆ Check that the power cables are properly connected.
- ◆ Check the mains fuses.

Protecting the environment



Separate collection. This product must not be disposed of with normal household waste.

Should you find one day that your Black & Decker product needs replacement, or if it is of no further use to you, do not dispose of it with household waste. Make this product available for separate collection.



Separate collection of used products and packaging allows materials to be recycled and used again. Re-use of recycled materials helps prevent environmental pollution and reduces the demand for raw materials.

Local regulations may provide for separate collection of electrical products from the household, at municipal waste sites or by the retailer when you purchase a new product.

Black & Decker provides a facility for the collection and recycling of Black & Decker products once they have reached the end of their working life. To take advantage of this service please return your product to any authorised repair agent who will collect them on our behalf.

You can check the location of your nearest authorised repair agent by contacting your local Black & Decker office at the address indicated in this manual. Alternatively, a list of authorised Black & Decker repair agents and full details of our after-sales service and contacts are available on the Internet at: www.2helpU.com.

Technical data

	GR3400 TYPE 2 GR3420 TYPE 2	GR3410 TYPE 1	GR3800 TYPE 2 GR3810 TYPE 2	GR3820 TYPE 1
Voltage	Vac 230	230	230	230
Power input	W 1200	1050	1600	1200
No-load speed	min ⁻¹ 2900	2900	2900	2900
Height Adjustment	mm 23, 33, 43, 53, 63	23, 33, 43, 53, 63	28, 38, 48, 58, 68	28, 38, 48, 58, 68
Blade length	mm 340	340	380	380
Weight	kg 13.7	12.4	17	16.7

hand/arm weighted vibration <2.5 m/s²

EC declaration of conformityMACHINERY DIRECTIVE
OUTDOOR NOISE DIRECTIVE**GR3400, GR3420, GR3410**
GR3800, GR3810, GR3820

Black & Decker declares that these products described under "technical data" are in compliance with:

2006/42/EC, EN60335-1, EN60335-2-77

2000/14/EC, Lawn Mower, $L \leq 50\text{cm}$, Annex VI, SNCH, 11, route de Luxembourg L-5230 Sandweiler, Luxembourg Notified Body ID No.: 0499

Level of sound power according to 2000/14/EC (Article 13, Annex III, $L \leq 50\text{cm}$):

L_{WA} (measured sound power) 91.75 dB(A)

Uncertainty = 3 dB(A)

L_{WA} (guaranteed sound power) 93 dB(A)

Uncertainty = 3 dB(A)

These products also comply with Directive 2004/108/EC. For more information, please contact Black & Decker at the following address or refer to the back of the manual.

The undersigned is responsible for compilation of the technical file and makes this declaration on behalf of Black & Decker.

Kevin Hewitt
Vice-President Global Engineering
Black & Decker Europe,
210 Bath Road, Slough,
Berkshire, SL1 3YD
United Kingdom
28-10-2010

Guarantee

Black & Decker is confident of the quality of its products and offers an outstanding guarantee. This guarantee statement is in addition to and in no way prejudices your statutory rights. The guarantee is valid within the territories of the Member States of the European Union and the European Free Trade Area.

If a Black & Decker product becomes defective due to faulty materials, workmanship or lack of conformity, within 24 months from the date of purchase, Black & Decker guarantees to replace defective parts, repair products subjected to fair wear and tear or replace such products to make sure of the minimum inconvenience to the customer unless:

- ◆ The product has been used for trade, professional or hire purposes.
- ◆ The product has been subjected to misuse or neglect.
- ◆ The product has sustained damage through foreign objects, substances or accidents.
- ◆ Repairs have been attempted by persons other than authorised repair agents or Black & Decker service staff.

To claim on the guarantee, you will need to submit proof of purchase to the seller or an authorised repair agent. You can check the location of your nearest authorised repair agent by contacting your local Black & Decker office at the address indicated in this manual. Alternatively, a list of authorised Black & Decker repair agents and full details of our after-sales service and contacts are available on the Internet at: **www.2helpU.com**

Please visit our website **www.blackanddecker.co.uk** to register your new Black & Decker product and to be kept up to date on new products and special offers. Further information on the Black & Decker brand and our range of products is available at **www.blackanddecker.co.uk**.

Bestimmungsgemäße Verwendung

Ihr Black & Decker Rasenmäher ist zum Rasenmähen entwickelt worden. Dieses Gerät ist nicht für den gewerblichen Gebrauch bestimmt.

Sicherheitshinweise

Achtung! Beachten Sie beim Umgang mit netzstrombetriebenen Geräten stets die grundlegenden Sicherheitshinweise, die im Folgenden beschrieben werden. Dadurch verhindern Sie Brände, Stromschläge und Personenschäden.

- ◆ Lesen Sie diese Anleitung vollständig und aufmerksam durch, bevor Sie das Gerät zum ersten Mal verwenden.
- ◆ Informieren Sie sich vor der Verwendung des Geräts, wie Sie es im Notfall ausschalten können.
- ◆ Heben Sie diese Anleitung auf.

Schulung

- ◆ Lesen Sie die Bedienungsanleitung sorgfältig durch. Machen Sie sich mit den Bedienelementen und dem ordnungsgemäßen Gebrauch des Geräts vertraut.
- ◆ Das Gerät darf nicht von Personen genutzt werden, die die vorliegende Anleitung nicht gelesen haben. Das Gerät darf nicht von Kindern genutzt werden. Beachten Sie lokale Richtlinien, in denen unter Umständen ein Mindestalter für den Bediener festgelegt ist.
- ◆ Andere Personen, insbesondere Kinder, und Haustiere sollten immer einen Sicherheitsabstand einhalten.
- ◆ Der Bediener ist für eventuelle Personen- oder Sachschäden verantwortlich.

Vorbereitungen

- ◆ Tragen Sie stabile Schuhe oder Stiefel, um Ihre Füße zu schützen. Betreiben Sie dieses Gerät nie mit offenen Sandalen oder bloßen Füßen. Tragen Sie lange Hosen, um Ihre Beine zu schützen.
- ◆ Tragen Sie eine Schutzbrille, wenn Sie mit dem Gerät arbeiten. Verwenden Sie eine Atemschutz- oder Staubmaske, wenn Sie in einer staubigen Umgebung arbeiten. Wenn der Schallpegel eine unangenehme Stärke erreicht, sollten Sie einen Gehörschutz tragen.
- ◆ Schützen Sie sich vor einem Stromschlag. Vermeiden Sie Körperkontakt mit geerdeten Gegenständen (z. B. Metallgeländern, Laternenpfählen usw.).
- ◆ Bevor Sie das Gerät zum ersten Mal verwenden, überzeugen Sie sich davon (Sichtprüfung), dass Mähmesser, Messermutter und Mäheinheit weder verschlissen noch beschädigt sind. Überprüfen Sie, ob die Messermutter fest angezogen ist.
- ◆ Überprüfen Sie vor Beginn der Arbeit, ob die zu mähende Fläche frei von Hölzern, Steinen, Draht und anderen Objekten ist.

Betrieb

- ◆ Betreiben Sie das Gerät nie mit defekten oder fehlenden Schutzvorrichtungen, wie z. B. Deflektoren und/oder Grasfangkorb.
- ◆ Betreiben Sie das Gerät nur bei Tageslicht oder bei angemessener Beleuchtung.
- ◆ Schützen Sie das Gerät vor Feuchtigkeit. Betreiben Sie das Gerät nie in feuchter Witterung. Vermeiden Sie es, das Gerät auf feuchtem Rasen zu betreiben.
- ◆ Achten Sie auf Trittsicherheit, insbesondere bei Arbeiten an Hängen. Achten Sie darauf, dass frisch gemähtes Gras feucht und rutschig sein kann. Arbeiten Sie nie an steilen Hängen.
- ◆ Schieben Sie das Gerät immer parallel zum Hang und nie den Hang hinauf oder herunter. Arbeiten Sie mit äußerster Vorsicht, wenn Sie an Hängen die Richtung wechseln.
- ◆ Laufen Sie nie mit diesem Gerät. Ziehen Sie das Gerät nicht zu sich heran. Gehen Sie mit dem Gerät nie rückwärts.
- ◆ Schalten Sie das Gerät den Anweisungen entsprechend ein. Halten Sie unbedingt einen Sicherheitsabstand zum Messer ein.
- ◆ Kippen Sie das Gerät beim Anschalten nicht. Einige Geräte müssen allerdings zum Starten gekippt werden. Kippen Sie das Gerät in diesem Fall nicht mehr als nötig. Kippen Sie das Gerät immer von sich weg. Bringen Sie beide Hände in die Betriebsposition, bevor Sie das Gerät wieder auf den Boden setzen.
- ◆ Schalten Sie in folgenden Situationen das Gerät stets aus, und warten Sie, bis die Mäheinheit zum Stillstand gekommen ist: wenn das Gerät für den Transport gekippt werden muss, wenn Sie Oberflächen überqueren, die nicht Rasen sind, und wenn Sie das Gerät zu der zu mähenden Fläche und von dort weg transportieren.
- ◆ Warten Sie stets, bis das Messer vollständig zum Stillstand gekommen ist, bevor Sie das Gerät anheben oder tragen.
- ◆ Halten Sie Hände und Füße vom Messer fern. Halten Sie Hände und Füße nie in die Nähe von rotierenden Geräteteilen oder darunter.
- ◆ Halten Sie jederzeit einen Sicherheitsabstand zu den Auswurföffnungen.
- ◆ Schalten Sie das Gerät ab, trennen Sie es von der Stromversorgung, und stellen Sie sicher, dass alle beweglichen Teile zum Stillstand gekommen sind, bevor Sie das Gerät unbeaufsichtigt stehen lassen, reinigen, inspizieren, Geräteteile auswechseln oder eine Blockade entfernen.

- ◆ Wenn das Gerät ungewöhnlich vibriert oder über einen Fremdkörper gefahren ist, schalten Sie das Gerät aus, und trennen Sie es von der Stromversorgung. Überprüfen Sie das Gerät auf Beschädigungen.
- ◆ Achten Sie darauf, dass das Stromkabel nicht in die Nähe des Messers gerät. Achten Sie immer auf die Lage des Stromkabels.
- ◆ Der Motor läuft nach dem Abschalten einige Sekunden lang weiter. Versuchen Sie nie, das Messer mit Gewalt zum Stillstand zu bringen.

Wartung und Aufbewahrung

- ◆ Prüfen Sie das Gerät vor der Verwendung auf beschädigte oder defekte Teile. Überprüfen Sie, ob bewegliche Teile falsch ausgerichtet oder falsch angebracht und ob Teile, Schutzvorrichtungen oder Schalter beschädigt sind. Achten Sie auch auf andere Beschädigungen, die den Betrieb des Geräts beeinträchtigen können. Stellen Sie sicher, dass das Gerät ordnungsgemäß funktioniert. Betreiben Sie das Gerät nie, wenn Schutzvorrichtungen oder Abdeckungen beschädigt oder nicht vorhanden sind. Betreiben Sie das Gerät nicht, wenn Teile beschädigt oder defekt sind. Betreiben Sie das Gerät nicht, wenn der Schalter zum Ein- und Ausschalten nicht funktioniert. Lassen Sie beschädigte oder defekte Teile in einer Vertragswerkstatt reparieren oder austauschen.
- ◆ Überprüfen Sie das Kabel regelmäßig auf Beschädigungen. Wenn das Kabel beschädigt ist, muss es in einer Vertragswerkstatt repariert oder ausgetauscht werden. Es könnte sonst zu Unfällen kommen. Überprüfen Sie Verlängerungskabel regelmäßig auf Beschädigungen. Ersetzen Sie ein beschädigtes Verlängerungskabel umgehend.
- ◆ Ziehen Sie alle Muttern, Bolzen und Schrauben am Gerät fest, damit das Gerät sicher arbeitet.
- ◆ Überprüfen Sie den Grasfangbeutel regelmäßig auf Abnutzung oder Beschädigungen und ersetzen Sie ihn, wenn nötig. Betreiben Sie das Gerät nie ohne den Grasfangbeutel.
- ◆ Bewahren Sie das Gerät bei Nichtgebrauch an einem trockenen Ort auf. Kinder sollten keinen Zugang zu aufbewahrten Geräten haben.
- ◆ Stellen Sie sicher, dass Ersatzmesser dem korrekten Typ entsprechen.
- ◆ Verwenden Sie nur Ersatz- und Zubehörteile, die von Black & Decker spezifiziert wurden.

Zusätzliche Sicherheitshinweise für Rasenmäher

- ◆ Dieses Gerät darf nicht von Personen (einschließlich Kindern) mit eingeschränkten körperlichen, sensorischen oder geistigen Fähigkeiten sowie

mangelnder Erfahrung und Wissen in Bezug auf dessen Gebrauch bedient werden, es sei denn, sie werden bei der Verwendung des Geräts von einer erfahrenen Person beaufsichtigt oder angeleitet.

- ◆ Kinder müssen beaufsichtigt werden, um sicherzustellen, dass sie nicht mit dem Gerät spielen.
- ◆ Ist das Netzkabel beschädigt, muss es durch den Hersteller oder eine Black & Decker Vertragswerkstatt ausgetauscht werden, um eine mögliche Gefährdung zu vermeiden.

Sicherheit anderer Personen

- ◆ Dieses Gerät darf nicht von Personen (einschließlich Kindern) mit eingeschränkten körperlichen, sensorischen oder geistigen Fähigkeiten sowie mangelnder Erfahrung und Wissen in Bezug auf dessen Gebrauch bedient werden, es sei denn, sie werden bei der Verwendung des Geräts von einer für die Sicherheit verantwortlichen Person beaufsichtigt oder angeleitet.
- ◆ Kinder müssen beaufsichtigt werden, um sicherzustellen, dass sie nicht mit dem Gerät spielen.

Warnsymbole

Am Gerät sind die folgenden Warnsymbole angebracht:



Lesen Sie die Bedienungsanleitung vor Inbetriebnahme.

Schützen Sie das Gerät vor Feuchtigkeit und Regen.

Trennen Sie das Gerät von der Stromversorgung, wenn das Stromkabel beschädigt ist oder bevor Sie mit Wartungsarbeiten beginnen.

Halten Sie Zuschauer aus dem Gefahrenbereich fern.

Achten Sie auf das scharfe Messer.

Achten Sie darauf, dass das Stromkabel nicht in die Nähe des Mähmessers gerät.



Das Messer rotiert nach Abschalten des Geräts einige Sekunden lang weiter.

Elektrische Sicherheit



Dieses Gerät ist schutzisoliert, daher ist keine Erdleitung erforderlich. Überprüfen Sie immer, ob die Netzspannung der auf dem Typenschild des Geräts angegebenen Spannung entspricht.

- ◆ Ist das Netzkabel beschädigt, muss es durch den Hersteller oder eine Black & Decker Vertragswerkstatt ausgetauscht werden, um eine mögliche Gefährdung zu vermeiden.
- ◆ Die elektrische Sicherheit lässt sich durch Verwendung eines Fehlerstromschutzschalters (30 mA) erhöhen.

Verwenden eines Verlängerungskabels

Verwenden Sie nur geprüfte Verlängerungskabel, die für die Leistungsaufnahme dieses Gerätes ausgelegt sind (siehe „Technische Daten“). Das Verlängerungskabel muss für die Verwendung im Außenbereich geeignet und entsprechend markiert sein. Es kann ein 1,5 mm² HO5VV-F-Verlängerungskabel mit einer Länge von bis zu 30 m verwendet werden, ohne dass die Leistung des Geräts beeinträchtigt wird. Prüfen Sie vor der Inbetriebnahme das Netzkabel auf Verschleiß und Beschädigungen. Wechseln Sie beschädigte oder fehlerhafte Verlängerungskabel aus. Beim Verwenden einer Kabeltrommel muss das Kabel stets vollständig abgewickelt sein.

Merkmale

1. Schaltkasten
2. Ein-/Ausschalter
3. Einschaltperre
4. Oberteil
5. Unterteil
6. Grasfangbeutel
7. Höheneinstellung
8. Motorabdeckung
9. Tragegriffe

Montage

Achtung! Vergewissern Sie sich vor der Montage, dass das Gerät ausgeschaltet und von der Stromversorgung getrennt ist.

Anbringen des unteren Teil des Handgriffs (Abb. B)

- ◆ Lösen Sie vor der Montage die Schrauben (14) am unteren Teil des Handgriffs (5).
- ◆ Setzen Sie die Enden des unteren Handgriffs (5) in die entsprechenden Aussparungen am Gerät ein.
- ◆ Drücken Sie den Handgriff so weit wie möglich nach unten.

Befestigen Sie den Handgriff mit den Schrauben (14).

Anbringen des oberen Teil des Handgriffs (Abb. A)

- ◆ Achten Sie vor der Montage darauf, dass die Kabelführung (22) am oberen Teil des Handgriffs angebracht ist.
- ◆ Setzen Sie den unteren (5) und den oberen Teil (4) des Handgriffs zusammen, indem Sie die Verriegelungsknöpfe (12), die Unterlegscheiben (11) und die Schrauben (10) wie abgebildet verwenden.

Sichern des Motorkabels (Abb. C)

Das Motorkabel muss mit Hilfe der Kabelhalter fixiert werden.

- ◆ Bringen Sie einen der Kabelhalter (13) an dem Kabel an, das vom Schaltkasten zum Motor führt. Fixieren Sie den Halter am unteren Teil des Handgriffs (5).
- ◆ Bringen Sie auch den anderen Kabelhalter (13) an dem Kabel an, das vom Schaltkasten zum Motor führt. Fixieren Sie diesen Kabelhalter am oberen Teil des Handgriffs (4).

Achtung! Sichern Sie das Stromkabel mit der Kabelführung (22), bevor Sie den Netzstecker in die Steckdose stecken.

Anbringen des Grasfangbeutels (Abb. D)

- ◆ Ziehen Sie die Klappe (15) nach oben, und stecken Sie den Grasfangbeutel (6) in die Haltevorrichtung.

Restrisiken

Für den Gebrauch dieses Geräts verbleiben zusätzliche Restrisiken, die möglicherweise nicht in den Sicherheitswarnungen genannt werden. Diese Risiken bestehen beispielsweise bei Missbrauch oder längerem Gebrauch.

Auch bei der Einhaltung der entsprechenden Sicherheitsvorschriften und der Verwendung aller Sicherheitsgeräte bestehen weiterhin bestimmte Restrisiken. Diese werden im Folgenden aufgeführt:

- ◆ Verletzungen, die durch das Berühren von sich drehenden/bewegenden Teilen verursacht werden.
- ◆ Verletzungen, die durch das Austauschen von Teilen, Messern oder Zubehör verursacht werden.
- ◆ Verletzungen, die durch längeren Gebrauch eines Geräts verursacht werden. Legen Sie bei längerem Gebrauch regelmäßige Pausen ein.
- ◆ Beeinträchtigung des Gehörs.
- ◆ Gesundheitsrisiken durch das Einatmen von Staub beim Gebrauch des Geräts (Beispielsweise bei Holzarbeiten, insbesondere Eiche, Buche und Pressspan).

Gebrauch

Achtung! Beschleunigen Sie den Arbeitsvorgang nicht mit Gewalt. Vermeiden Sie eine Überlastung des Geräts.

Einstellen der Schnitthöhe (Abb. E)

Die Schnitthöhe wird durch den zentralen Mechanismus für die Höheneinstellung angepasst.

Achtung! Trennen Sie zunächst das Gerät von der Stromversorgung, und warten Sie, bis das Messer zum Stillstand gekommen ist.

- ◆ Stellen Sie die Räder mit Hilfe des Hebels für die Höheneinstellung (7) auf die gewünschte Schnitthöhe ein.

Ein- und Ausschalten

Einschalten

- ◆ Halten Sie den Handgriff mit beiden Händen fest, und drücken Sie ihn leicht nach unten, um die Vorderseite des Geräts leicht anzuheben.
- ◆ Halten Sie den Verriegelungsknopf (3) gedrückt, und ziehen Sie den Ein-/Ausschalter (2) in Ihre Richtung.
- ◆ Lassen Sie den Verriegelungsknopf los.
- ◆ Bringen Sie das Gerät wieder in die Arbeitsposition.

Ausschalten

- ◆ Lassen Sie zum Ausschalten des Geräts den Ein-/Ausschalter (2) los.

Achtung! Versuchen Sie niemals, einen Schalter in seiner Einschaltstellung zu arretieren.

Rasenmähen (Abb. F und G)

Um optimale Resultate zu erzielen und das Risiko einer Durchtrennung des Stromkabels zu reduzieren, sollten Sie den Rasenmäher so verwenden, wie es in diesem Abschnitt dargestellt wird.

- ◆ Plazieren Sie die Steckdose des Stromkabels auf dem Rasen, nahe der Startposition (Position 1 in Abb. F).
- ◆ Schalten Sie das Gerät wie oben beschrieben ein.
- ◆ Gehen Sie wie in Abb. F dargestellt vor.
- ◆ Bewegen Sie sich von Position 1 zu Position 2.
- ◆ Wenden Sie sich nach rechts, und bewegen Sie sich in Richtung Position 3.
- ◆ Wenden Sie sich nach links, und bewegen Sie sich in Richtung Position 4.
- ◆ Wiederholen Sie diesen Vorgang, so oft es erforderlich ist.

Achtung! Arbeiten Sie nie in Richtung des Kabels, wie in Abb. G gezeigt.

Leeren des Grasfangbeutels

- ◆ Wenn Sie feststellen, dass das geschnittene Gras vom Rasenmäher verstreut wird, leeren Sie den Grasfangbeutel.

Achtung! Betreiben Sie das Gerät nie ohne den Grasfangbeutel.

Tragen des Rasenmähers (Abb. H)

Achtung! Trennen Sie zunächst das Gerät von der Stromversorgung, und warten Sie, bis das Messer zum Stillstand gekommen ist.

- ◆ Mit Hilfe der Tragegriffe (9) kann der Rasenmäher bequem getragen werden.

Hinweise für optimale Funktion

- ◆ Bei einer Rasenhöhe von mehr als 10 cm empfiehlt es sich, den Rasen zweimal zu mähen, um ein besseres Resultat zu erzielen. Stellen Sie zunächst die maximale Schnitthöhe und beim zweiten Mal eine niedrige oder mittlere Schnitthöhe ein.
- ◆ Um optimale Ergebnisse zu erzielen, sollten Sie den Rasen nur mähen, wenn er trocken ist.

Wartung

Ihr Black & Decker Gerät wurde im Hinblick auf eine lange Lebensdauer und einen möglichst geringen Wartungsaufwand entwickelt. Ein dauerhafter, einwandfreier Betrieb setzt eine regelmäßige Pflege und Reinigung voraus.

- ◆ Bewahren Sie das Gerät sauber und trocken auf.
- ◆ Reinigen Sie die Lüftungsschlitze regelmäßig mit einem sauberen, trockenen Pinsel.
- ◆ Entfernen Sie mit einem stumpfen Schaber regelmäßig Gras und Schmutz vom Gerät.
- ◆ Reinigen Sie das Gerät ausschließlich mit milder Seifenlösung und einem angefeuchteten Tuch. Achten Sie darauf, dass keine Flüssigkeit in das Gerät gelangt. Tauchen Sie kein Teil des Geräts in Flüssigkeit ein. Verwenden Sie keine scheuernden Reinigungsmittel oder Reinigungsmittel auf Lösungsmittelbasis.

Wartung des Messers

- ◆ Entfernen Sie regelmäßig Gras und Schmutz vom Messer.
- ◆ Zu Beginn der Gartensaison sollten Sie den Zustand des Messers sorgfältig überprüfen.
- ◆ Ist das Messer sehr stumpf, sollte es geschärft oder ausgetauscht werden.
- ◆ Ist das Messer beschädigt oder verschlissen, setzen Sie ein neues Messer ein, wie unten beschrieben.

Auswechseln des Messers (Abb. I)

- ◆ Ersatzmesser erhalten Sie bei Ihrem Black & Decker Fachhändler.
 - Katalognr. A6245 kann für die folgenden Rasenmäher verwendet werden: GR3400, GR3410 und GR3420.

- Katalognr. A6243 kann für die folgenden Rasenmäher verwendet werden: GR3800, GR3810 und GR3820.

Achtung! Beachten Sie folgende Sicherheitsmaßnahmen:

- ◆ Trennen Sie zunächst das Gerät von der Stromversorgung, und warten Sie, bis das Messer zum Stillstand gekommen ist.
- ◆ Passen Sie auf, dass Sie sich nicht schneiden. Tragen Sie Schutzhandschuhe oder verwenden Sie ein Stück Stoff, um das Messer anzufassen.
- ◆ Verwenden Sie ausschließlich das angegebene Ersatzmesser.
- ◆ Entfernen Sie unter keinen Umständen das Antriebsrad (16).

So tauschen Sie das Messer aus:

- ◆ Legen Sie das Gerät auf die Seite.
- ◆ Halten Sie das Messer (17) mit einer Hand fest.
- ◆ Lösen und entfernen Sie die Messermutter (18) mit Hilfe des mitgelieferten Schraubenschlüssels.

Hinweis: Beim Einsetzen des Messers muss der darauf abgedruckte Text nach oben (zu Ihnen) zeigen.

- ◆ Tauschen Sie das Messer (17) aus.
- ◆ Bringen Sie die Unterlegscheibe (sofern zuvor eine verwendet wurde) und die Mutter (18) wieder an.
- ◆ Ziehen Sie die Messermutter fest an.

Problembeseitigung

Wenn das Gerät nicht richtig zu funktionieren scheint, beachten Sie die nachfolgenden Hinweise. Sollte sich das Problem nicht lösen lassen, wenden Sie sich an eine Black & Decker Vertragswerkstatt in Ihrer Nähe.

Achtung! Entfernen Sie zunächst den Netzstecker aus der Steckdose.

Der Motor läuft, aber das Messer bewegt sich nicht.

- ◆ Entfernen Sie vorsichtig alle Fremdkörper vom Messer.

Es ist kein Betriebsgeräusch zu hören, und das Messer bewegt sich nicht.

- ◆ Überprüfen Sie, ob alle Stromkabel ordnungsgemäß angeschlossen sind.
- ◆ Prüfen Sie die Netzsicherungen.

Umweltschutz



Getrennte Entsorgung. Dieses Produkt darf keinesfalls mit dem Hausmüll entsorgt werden.

Sollten Sie Ihr Black & Decker Produkt eines Tages ersetzen oder nicht mehr benötigen, entsorgen Sie es nicht mit dem Hausmüll, sondern führen Sie das Produkt einer getrennten Sammlung zu.



Durch die separate Sammlung von ausgedienten Produkten und Verpackungsmaterialien können Rohstoffe recycelt und wieder verwendet werden. Die Wiederverwendung aufbereiteter Materialien trägt zur Vermeidung der Umweltverschmutzung bei und senkt den Rohstoffbedarf.

Die Verordnung zur Abfallentsorgung Ihrer Gemeinde sieht möglicherweise vor, dass Elektrogeräte getrennt vom Hausmüll gesammelt, an der örtlichen Abfallentsorgungseinrichtung abgegeben oder beim Kauf eines neuen Produkts vom Fachhandel zur Entsorgung angenommen werden müssen.

Black & Decker nimmt Ihre ausgedienten Black & Decker Geräte gern zurück und sorgt für eine umweltfreundliche Entsorgung bzw. Wiederverwertung. Um diese Dienstleistung in Anspruch zu nehmen, geben Sie das Gerät bitte bei einer autorisierten Reparaturwerkstatt ab, die für uns die Einsammlung übernimmt.

Die Adresse der zuständigen Niederlassung von Black & Decker steht in dieser Anleitung. Diese teilt Ihnen gerne die nächstgelegene Vertragswerkstatt mit. Außerdem ist eine Liste der Vertragswerkstätten und aller Kundendienststellen von Black & Decker sowie der zuständigen Ansprechpartner im Internet zu finden unter: www.2helpU.com.

Technische Daten

	GR3400 TYPE 2 GR3420 TYPE 2	GR3410 TYPE 1	GR3800 TYPE 2 GR3810 TYPE 2	GR3820 TYPE 1
Spannung	VAC 230	230	230	230
Leistungsaufnahme	W 1200	1050	1600	1200
Leerlaufdrehzahl	min ⁻¹ 2900	2900	2900	2900
Höheneinstellung	mm 23, 33, 43, 53, 63	23, 33, 43, 53, 63	28, 38, 48, 58, 68	28, 38, 48, 58, 68
Messeriänge	mm 340	340	380	380
Gewicht	kg 13,7	12,4	17	16,7

Gewichtete Hand-/Arm vibration in <math><2,5 \text{ m/s}^2</math>

EU-Konformitätserklärung
 MASCHINENRICHTLINIE
 AUSSENLAUTSTÄRKERICHTLINIE



GR3400, GR3420, GR3410
GR3800, GR3810, GR3820

Black & Decker erklärt, dass diese unter „Technische Daten“ beschriebenen Geräte übereinstimmen mit:

2006/42/EG, EN60335-1, EN60335-2-77

2000/14/EG, Rasenmäher, $L \leq 50$ cm, Anhang VI,
 SNCH, 11, route de Luxembourg L-5230 Sandweiler,
 Luxembourg
 Benannte Stelle ID-Nummer: 0499

Schallpegel gemäß 2000/14/EG (Artikel 13, Anhang III, 6)
 $L \leq 50$ cm):
 L_{WA} (gemessene Schalleistung) 91.75 dB(A)
 Unsicherheitsfaktor (K) 3 dB(A)
 L_{WA} (garantierte Schalleistung) 93 dB(A)
 Unsicherheitsfaktor (K) 3 dB(A)

Diese Produkte entsprechen außerdem der Richtlinie 2004/108/EG. Weitere Informationen erhalten Sie von Black & Decker unter der folgenden Adresse. Diese befindet sich auch auf der Rückseite dieser Anleitung.

Der Unterzeichnete ist verantwortlich für die Zusammenstellung der technischen Daten und gibt diese Erklärung im Namen von Black & Decker ab.

Kevin Hewitt
 Vice-President Global Engineering
 Black & Decker Europe,
 210 Bath Road, Slough,
 Berkshire, SL1 3YD
 Großbritannien
 28.10.2010

Garantie

Black & Decker vertraut auf die Qualität der eigenen Geräte und bietet dem Käufer eine außergewöhnliche Garantie. Diese Garantiezusage versteht sich unbeschadet der gesetzlichen Gewährleistungsansprüche und schränkt diese keinesfalls ein. Sie gilt in sämtlichen Mitgliedsstaaten der Europäischen Union und der Europäischen Freihandelszone EFTA.

Tritt innerhalb von 24 Monaten ab Kaufdatum an einem Gerät von Black & Decker ein auf Material- oder Verarbeitungsfehler zurückzuführender Mangel auf, garantiert Black & Decker den Austausch defekter Teile, die Reparatur von Geräten mit üblichem Verschleiß bzw. den Austausch eines mangelhaften Geräts, ohne dass dem Kunden dabei mehr als unvermeidlich Unannehmlichkeiten entstehen, allerdings vorbehaltlich folgender Ausnahmen:

- ◆ wenn das Gerät gewerblich, beruflich oder im Verleihgeschäft benutzt wurde;
- ◆ wenn das Gerät missbräuchlich verwendet oder mit mangelnder Sorgfalt behandelt wurde;
- ◆ wenn das Gerät durch Fremdeinwirkung beschädigt wurde;
- ◆ wenn ein unbefugter Reparaturversuch durch anderes Personal als das einer Vertragswerkstatt oder des Black & Decker Kundendienstes unternommen wurde.

Zur Inanspruchnahme dieser Garantie ist dem Verkäufer bzw. der Vertragswerkstatt ein Kaufnachweis vorzulegen. Die Adresse der zuständigen Niederlassung von Black & Decker steht in dieser Anleitung. Diese teilt Ihnen gerne die nächstgelegene Vertragswerkstatt mit. Außerdem ist eine Liste der Vertragswerkstätten und aller Kundendienststellen von Black & Decker sowie der zuständigen Ansprechpartner im Internet zu finden unter:

www.2helpU.com

Bitte besuchen Sie unsere Webseite **www.blackanddecker.de**, um Ihr neues Black & Decker Produkt zu registrieren und sich über neue Produkte und Sonderangebote zu informieren. Weitere Informationen über die Marke Black & Decker und unsere Produkte finden Sie unter **www.blackanddecker.de**.

Utilisation

Votre tondeuse Black & Decker est conçue pour tondre l'herbe. Son utilisation doit être exclusivement domestique.

Consignes de sécurité

Attention ! De simples précautions sont à prendre pour l'utilisation d'outils branchés au secteur. Les conseils suivants doivent toujours être respectés, ceci afin de réduire le risque d'incendie, les chocs électriques et les blessures personnelles.

- ◆ Lisez attentivement et entièrement le manuel avant d'utiliser l'outil.
- ◆ Avant d'utiliser l'outil, apprenez à l'arrêter en cas d'urgence.
- ◆ Gardez ce manuel pour référence ultérieure.

Apprentissage

- ◆ Lisez attentivement ces instructions. Familiarisez-vous avec les commandes et la manière appropriée d'utiliser l'outil.
- ◆ Ne laissez pas les enfants ou toute autre personne n'ayant pas connaissance de ces instructions, utiliser l'appareil. Certaines réglementations locales mentionnent un âge limite de l'utilisateur.
- ◆ Ne laissez personne, surtout les enfants, ou les animaux s'approcher de l'outil pendant l'utilisation.
- ◆ N'oubliez pas que l'utilisateur est tenu pour responsable des accidents ou des situations dangereuses survenant sur autrui ou sur leurs biens.

Préparation

- ◆ Portez des chaussures épaisses pour protéger vos pieds. L'outil ne doit pas être utilisé si vous portez des sandales ou si vous êtes pieds nus. Portez un pantalon pour protéger vos jambes.
- ◆ Portez toujours des lunettes de sécurité pour utiliser cet outil. Utilisez une protection faciale ou un masque si l'environnement est poussiéreux. Portez des protections auditives si le niveau sonore semble trop élevé.
- ◆ Protégez-vous contre les chocs électriques. Évitez de toucher des surfaces reliées à la terre (par exemple, les grillages métalliques, les lampadaires, etc.).
- ◆ Avant d'utiliser cet appareil, vérifiez l'état de la lame, de l'écrou de la lame et des couteaux. Vérifiez si l'écrou de la lame est fermement serré.
- ◆ Avant de commencer, retirez les bâtons, cailloux, câbles et autres corps étrangers de la zone à tondre.

Utilisation

- ◆ N'utilisez jamais l'appareil avec des protections défectueuses ou sans dispositif de protection, comme les déflecteurs et/ou le sac de ramassage.
- ◆ Utilisez cet outil uniquement dans la journée ou avec un éclairage artificiel approprié.
- ◆ N'utilisez pas l'outil sous la pluie. Ne l'exposez pas à l'humidité. Il est préférable de ne pas l'utiliser si le gazon est humide.
- ◆ Faites attention à votre position, surtout dans les pentes. N'oubliez pas que l'herbe fraîchement coupée est glissante. Ne travaillez pas sur des pentes trop raides.
- ◆ Ne travaillez jamais de haut en bas. Prenez toutes les précautions nécessaires quand vous changez de direction dans la pente.
- ◆ Ne jamais courir en poussant l'outil, marchez. Ne poussez pas l'outil vers vous. Ne marchez pas en arrière en utilisant l'outil.
- ◆ Mettez l'outil en marche en suivant les instructions et en éloignant vos pieds de la lame.
- ◆ N'inclinez pas l'outil en le mettant en marche, sauf s'il doit être incliné pour le démarrage. Dans ce cas, ne l'inclinez pas plus que nécessaire et ne levez que la partie éloignée de l'utilisateur. Vos mains doivent être en position pour le fonctionnement avant de reposer l'outil au sol.
- ◆ Éteignez l'outil. Si l'outil a été incliné pour traverser une surface autre que de la pelouse et pendant le transport vers et depuis la zone à tondre, attendez que la lame s'arrête.
- ◆ Ne levez pas ou ne portez pas l'outil avant l'arrêt complet de la lame.
- ◆ Éloignez vos mains et vos pieds de la lame. Ne posez pas vos mains ou vos pieds à côté ou sous les pièces en mouvement.
- ◆ Gardez-les en permanence éloignés des ouvertures d'évacuation.
- ◆ Vous devez arrêter l'outil, débrancher la prise et vérifier que les parties en mouvement ne sont plus en rotation avant de laisser l'outil sans surveillance et de changer, nettoyer ou vérifier des pièces de l'outil ou encore de le débloquer.
- ◆ Si la tondeuse commence à vibrer ou si vous heurtez un corps étrangers, éteignez-la, puis débranchez-la. Vérifiez ensuite l'état de la tondeuse.
- ◆ Prenez les précautions nécessaires pour que le câble de secteur soit éloigné de la lame. Vérifiez toujours la position du câble.

- Le moteur continue de tourner pendant quelques secondes après avoir éteint l'outil. N'arrêtez jamais la lame de force.

Entretien et rangement

- Avant l'utilisation, vérifiez si l'appareil est en bon état ou si aucune pièce ne manque. Vérifiez que les parties en mouvement fonctionnent correctement et qu'elles sont correctement placées. Vérifiez l'état des protections et des commandes. Vérifiez l'état général pour repérer ce qui pourrait nuire au bon fonctionnement. Vérifiez le fonctionnement de l'outil et ses différentes options. N'utilisez jamais l'outil quand une protection est endommagée ou mal installée. N'utilisez pas l'outil si une pièce est endommagée ou défectueuse. N'utilisez pas l'outil si la commande marche/arrêt est défectueuse. Faites réparer ou remplacer les pièces défectueuses ou endommagées par un réparateur agréé.
- Vérifiez régulièrement l'état du câble. Si le câble est endommagé, il doit être remplacé par un réparateur agréé pour éviter tout risque. Vérifiez régulièrement les rallonges. Remplacez immédiatement la rallonge si elle est en mauvais état.
- Les écrous, boulons et vis doivent être correctement vissés pour travailler en toute sécurité.
- Vérifiez l'état du sac de remplissage et changez-le si nécessaire. N'utilisez jamais l'appareil sans le sac de remplissage.
- Quand il n'est pas utilisé, l'outil doit être rangé dans un endroit sec. Une fois rangés, les outils ne doivent pas être accessibles aux enfants.
- Les organes de coupe utilisés doivent être appropriés.
- N'utilisez que des pièces de remplacement et des accessoires recommandés par Black & Decker.

Consignes de sécurité supplémentaires pour l'utilisation des tondeuses

- Cet appareil ne doit pas être utilisé par des personnes (y compris les enfants) ayant des déficiences physiques, mentales ou sensorielles. Cette consigne s'applique aussi aux personnes manquant d'expérience et de connaissance du matériel, à moins que celles-ci n'aient reçu les instructions appropriées ou qu'elles soient encadrées par une personne responsable de leur sécurité pour utiliser l'appareil.
- Ne laissez jamais les enfants sans surveillance pour éviter qu'ils ne jouent avec cet appareil.
- Si le câble d'alimentation est endommagé, il doit être remplacé par le fabricant ou par un centre de réparation agréé Black & Decker pour éviter tout risque.

Sécurité des personnes

- Cet appareil ne doit pas être utilisé par des personnes (y compris les enfants) ayant des déficiences physiques, mentales ou sensorielles. Cette consigne s'applique aussi aux personnes manquant d'expérience et de connaissance du matériel, à moins que celles-ci n'aient reçu les instructions appropriées ou qu'elles ne soient encadrées par une personne responsable de leur sécurité pour utiliser l'appareil.
- Ne laissez jamais les enfants sans surveillance pour éviter qu'ils ne jouent avec cet appareil.

Symboles d'avertissement

Les symboles d'avertissement suivants se trouvent sur l'outil :



Lisez le manuel avant de l'utiliser.



N'exposez pas l'appareil à la pluie ni à l'humidité.



Débranchez toujours la prise si le câble principal est endommagé ou avant l'entretien.



Ne laissez personne s'approcher.



Faites attention aux lames, elles sont aiguisées.



Éloignez le câble des lames.



Les lames continuent de tourner après avoir éteint la machine.

Sécurité électrique



Cet outil est doublement isolé; par conséquent, aucun câble de masse n'est nécessaire. Vérifiez si l'alimentation mentionnée sur la plaque signalétique de l'appareil correspond bien à la tension présente sur le lieu.

- Si le câble d'alimentation est endommagé, il doit être remplacé par le fabricant ou par un Centre de réparation agréé Black & Decker pour éviter tout risque d'accident.
- Utilisez un dispositif de courant résiduel à grande sensibilité, 30 mA (RCD) pour améliorer la sécurité électrique.

Utilisation d'une rallonge

Utilisez toujours une rallonge correspondant à l'alimentation de cet outil (voir les données techniques). La rallonge doit pouvoir être utilisée à l'extérieur et homologuée pour le faire. Il est possible d'utiliser une rallonge HO5W-F de 1,5 mm² sur une longueur allant jusqu'à 30 m tout en conservant les performances de la tondeuse. Avant l'utilisation, vérifiez l'état de la rallonge. Remplacez-la si elle est endommagée ou défectueuse. Si la rallonge est enroulée, elle doit toujours être déroulée complètement.

Caractéristiques

1. Boîtier de commande
2. Manette marche/arrêt
3. Bouton de déblocage
4. Poignée supérieure
5. Poignée inférieure
6. Sac de remplissage
7. Levier de réglage de hauteur
8. Couvercle du moteur
9. Poignées

Assemblage

Attention ! Avant l'assemblage, assurez-vous que l'outil est éteint et débranché.

Installation de la poignée inférieure (figure B)

- ◆ Avant l'assemblage, retirez les vis (14) de la poignée inférieure (5).
- ◆ Insérez les extrémités de la poignée inférieure (5) dans les trous correspondants sur l'outil.
- ◆ Appuyez la poignée vers le bas aussi loin que possible. Fixez la poignée avec les vis (14).

Assemblage de la poignée supérieure (figure A)

- ◆ Assurez-vous que l'anneau de fixation du câble (22) se trouve sur la poignée supérieure.
- ◆ Fixez la partie inférieure de la poignée (5) à la partie supérieure (4) en utilisant les boutons (12), les rondelles (11) et les vis (10) comme indiqué.

Fixation du câble du moteur (figure C)

Le câble du moteur doit être fixé en utilisant les pattes de fixation.

- ◆ Accrochez la patte (13) sur le câble entre le boîtier de commande et le moteur. Fixez la patte à la poignée inférieure (5).
- ◆ Accrochez l'autre patte (13) sur le câble entre le boîtier de commande et le moteur. Fixez la patte à la poignée supérieure (4).

Attention ! Vérifiez que l'anneau de fixation (22) maintient bien le câble avant de brancher la prise au secteur.

Installation du sac de remplissage (figure D)

- ◆ Soulevez le rabat (15) et placez le sac de remplissage (6) sur les axes.

Risques résiduels

L'utilisation d'un outil non mentionné dans les consignes de sécurité données peut entraîner des risques résiduels supplémentaires. Ces risques peuvent survenir si l'outil est mal utilisé, si l'utilisation est prolongée, etc.

Malgré l'application des normes de sécurité correspondantes et la présence de dispositifs de sécurité, les risques résiduels suivants ne peuvent être évités. Ceci comprend :

- ◆ Les blessures dues au contact avec une pièce mobile/ en rotation.
- ◆ Les blessures causées en changeant des pièces, lames ou accessoires.
- ◆ Les blessures dues à l'utilisation prolongée d'un outil. Une utilisation prolongée de l'outil nécessite des pauses régulières.
- ◆ Déficience auditive.
- ◆ Risques pour la santé causés par l'inhalation de poussières produites pendant l'utilisation de l'outil (exemple : travail avec du bois, surtout le chêne, le hêtre et les panneaux en MDF).

Utilisation

Attention ! Laissez la machine fonctionner à sa propre vitesse. Ne poussez pas sa capacité.

Réglage de la hauteur de coupe (figure E)

La hauteur de coupe est réglée avec le dispositif de réglage de hauteur.

Attention ! Débranchez l'appareil du secteur et attendez que la lame soit arrêtée avant de commencer.

- ◆ Réglez les roues à la hauteur désirée avec le levier de réglage de la hauteur (7).

Démarrage et arrêt

Démarrage

- ◆ Maintenez la poignée avec les deux mains et inclinez-la légèrement vers le bas pour soulever l'avant de la tondeuse.
- ◆ Appuyez sur le bouton de déblocage (3) et tirez la manette marche/arrêt (2) vers vous.
- ◆ Relâchez le bouton de déblocage.
- ◆ Reposez la machine en position de travail.

Arrêt

- ◆ Pour arrêter l'appareil, relâchez la manette marche/arrêt (2).

Attention ! N'essayez jamais de bloquer une commande en position marche.

Tonte (figure F & G)

Nous vous recommandons d'utiliser votre tondeuse en suivant les instructions données dans cette section. Vous obtiendrez ainsi le meilleur résultat et réduirez le risque de couper le câble d'alimentation.

- ◆ Placez la longueur de câble sur la pelouse, près du point de départ (figure F, position 1).
- ◆ Mettez l'appareil en marche, comme décrit ci-dessus.
- ◆ Travaillez comme indiqué Figure F.
- ◆ Passez de la position 1 à la position 2.
- ◆ Tournez vers la droite et passez à la position 3.
- ◆ Tournez vers la gauche et passez à la position 4.
- ◆ Recommencez ce processus, si nécessaire.

Attention ! Ne roulez pas sur le câble, comme sur l'exemple de la figure G.

Vidage du sac de remplissage

- ◆ Si de l'herbe s'éparille sous la tondeuse, videz le sac.

Attention ! N'utilisez jamais l'appareil sans le sac de remplissage.

Transport de la tondeuse (figure H)

Attention ! Débranchez l'appareil du secteur et attendez que la lame soit arrêtée avant de commencer.

- ◆ Vous pouvez porter la tondeuse avec les poignées (9).

Conseils pour une utilisation optimale

- ◆ Si la hauteur de l'herbe dépasse 10 cm, passez deux fois la tondeuse pour obtenir une meilleure coupe. Tondez d'abord à la hauteur maximum, puis à la hauteur moyenne ou à la hauteur minimum.
- ◆ Pour obtenir les meilleurs résultats, l'herbe doit être sèche.

Entretien

Votre outil Black & Decker a été conçu pour fonctionner pendant longtemps avec un minimum d'entretien. Un fonctionnement continu satisfaisant dépend d'un nettoyage régulier et d'un entretien approprié de l'outil.

- ◆ Maintenez l'outil propre et sec.
- ◆ Nettoyez régulièrement les orifices de ventilation à l'aide d'une brosse sèche et propre.
- ◆ Utilisez régulièrement un racloir pour retirer l'herbe et les saletés.
- ◆ Pour nettoyer l'outil, utilisez exclusivement du savon doux et un chiffon humide. Évitez toute pénétration de liquide dans l'outil et ne plongez aucune pièce dans du liquide. N'utilisez pas de produit abrasif ou à base de solvant.

Entretien de la lame

- ◆ Retirez régulièrement l'herbe et les saletés de la lame.
- ◆ Au début de la saison de jardinage, examinez à fond l'état de la lame.
- ◆ Si la lame est très émoussée, aiguisiez-la ou changez-la.
- ◆ Si la lame est endommagée ou usée, remplacez-la comme décrit ci-dessous.

Remplacement de la lame (figure I)

- ◆ Vous trouverez des lames de rechange chez votre revendeur Black & Decker.
 - Les lames Cat n° A6245 peuvent être utilisées sur les tondeuses suivantes : GR3400, GR 3410 & GR3420.
 - Les lames Cat n° A6243 peuvent être utilisées sur les tondeuses suivantes : GR3800, GR3810 & GR3820.

Attention ! Prenez les précautions nécessaires :

- ◆ Débranchez l'appareil du secteur et attendez que la lame soit arrêtée avant de commencer.
- ◆ Prenez les précautions nécessaires pour ne pas vous couper. Utilisez des gants de travail ou un chiffon pour attraper la lame.
- ◆ N'utilisez que des lames de rechange prescrites par le fabricant.
- ◆ Ne retirez pas la turbine (16) sauf si nécessaire.

Pour remplacer la lame :

- ◆ Tournez la tondeuse sur le côté.
- ◆ Attrapez la lame (17) avec une main.
- ◆ Utilisez la clé fournie pour desserrer et retirer l'écrou de la lame (18).

Remarque : pour installer une lame, le texte sur la lame doit faire face à l'utilisateur.

- ◆ Remplacez la lame (17).
- ◆ Remplacez la rondelle (si installée précédemment) et l'écrou (18).
- ◆ Serrez fermement l'écrou de la lame.

Dépannage

Si l'outil ne fonctionne pas, suivez les instructions ci-dessous. Si le problème n'est pas résolu, veuillez contacter votre réparateur local Black & Decker.

Attention ! Avant de dépanner, retirez la fiche de la prise d'alimentation.

Le moteur tourne mais la lame ne bouge pas

- ◆ Retirez avec précautions les éléments qui peuvent bloquer la lame.

Aucun bruit et la lame ne bouge pas

- ◆ Vérifiez si les câbles d'alimentation sont correctement branchés.
- ◆ Vérifiez les fusibles.

Protection de l'environnement



Recyclage. Cet appareil ne doit pas être jeté avec les déchets ménagers.

Si votre appareil Black & Decker doit être remplacé ou si vous n'en avez plus l'usage, ne le jetez pas avec les ordures ménagères. Songez à la protection de l'environnement et recyclez-les.



La collecte séparée des produits et des emballages usagés permet de recycler et de réutiliser des matériaux. La réutilisation de matériaux recyclés évite la pollution de l'environnement et réduit la demande de matières premières.

Des réglementations locales peuvent stipuler la collecte séparée des produits électriques et des produits ménagers, dans des déchetteries municipales ou par le revendeur lorsque vous achetez un nouveau produit.

Black & Decker offre une solution permettant de recycler les produits Black & Decker lorsqu'ils ont atteint la fin de leur cycle de vie. Pour pouvoir profiter de ce service, veuillez retourner votre produit à un réparateur agréé qui se chargera de le collecter pour nous.

Pour connaître l'adresse du réparateur agréé le plus proche de chez vous, contactez le bureau Black & Decker à l'adresse indiquée dans ce manuel. Vous pourrez aussi trouver une liste de réparateurs agréés de Black & Decker et de plus amples détails concernant notre service après-vente sur le site Internet : www.2helpU.com.

Caractéristiques techniques

	GR3400 TYPE 2 GR3420 TYPE 2	GR3410 TYPE 1	GR3800 TYPE 2 GR3810 TYPE 2	GR3820 TYPE 1
Tension	V c.a. 230	230	230	230
Puissance absorbée	W 1200	1050	1600	1200
Aucune vitesse de charge	min ⁻¹ 2900	2900	2900	2900
Réglage de hauteur	mm 23, 33, 43, 53, 63	23, 33, 43, 53, 63	28, 38, 48, 58, 68	28, 38, 48, 58, 68
Longueur de la lame	mm 340	340	380	380
Poids	kg 13,7	12,4	17	16,7

vibration pondérée sur la main/le bras <2,5 m/s²

Déclaration de conformité CE

CONSIGNES DE MACHINERIE
CONSIGNES NUISANCES SONORES EXTÉRIEURES



**GR3400, GR3420, GR3410
GR3800, GR3810, GR3820**

Black & Decker confirme que les produits décrits dans les « Données techniques » sont conformes aux normes :

2006/42/CE, EN60335-1, EN60335-2-77

2000/14/CE, Tondeuse à gazon, $L \leq 50$ cm, Annexe VI, ,
SNCH, 11, route de Luxembourg L-5230 Sandweiler,
Luxembourg

Organisme notifié le numéro d'identification.: 0499

Niveau de puissance sonore selon la norme 2000/14/CE
(Article 13, Annexe III, $L \leq 50$ cm) :

L_{WA} (puissance sonore mesurée) 91.75 dB(A)
incertitude (K) 3 dB(A)

L_{WA} (puissance sonore garantie) 93 dB(A)
incertitude (K) 3 dB(A)

Ces produits sont conformes aux normes 2004/108/CE.
Pour plus de détails, veuillez contacter Black & Decker
à l'adresse suivante ou reportez-vous au dos du manuel.

Le soussigné est responsable des données de la
fiche technique et fait cette déclaration au nom de
Black & Decker.

Kevin Hewitt
Vice-President Global Engineering
Black & Decker Europe,
210 Bath Road, Slough,
Berkshire, SL1 3YD
Royaume-Uni
28-10-2010

Garantie

Black & Decker vous assure la qualité de ses produits et vous offre une garantie très étendue. Ce certificat de garantie est un document supplémentaire et ne peut en aucun cas se substituer à vos droits légaux. La garantie est valable sur tout le territoire des États Membres de l'Union Européenne et de la Zone de Libre Échange Européenne.

Si un produit Black & Decker s'avère défectueux en raison de matériaux en mauvais état, d'une erreur humaine, ou d'un manque de conformité dans les 24 mois suivant la date d'achat, Black & Decker garantit le remplacement des pièces défectueuses, la réparation des produits usés ou cassés ou remplace ces produits à la convenance du client, sauf dans les circonstances suivantes :

- ◆ Le produit a été utilisé dans un but commercial, professionnel, ou a été loué.
- ◆ Le produit a été mal utilisé ou avec négligence.
- ◆ Le produit a subi des dommages à cause de corps étrangers, de substances ou d'accidents.
- ◆ Des réparations ont été tentées par des techniciens ne faisant pas partie du service technique de Black & Decker.

Pour avoir recours à la garantie, il est nécessaire de fournir une preuve d'achat au vendeur ou à un réparateur agréé. Pour connaître l'adresse du réparateur agréé le plus proche de chez vous, contactez le bureau Black & Decker à l'adresse indiquée dans ce manuel. Vous pourrez aussi trouver une liste de réparateurs agréés de Black & Decker et de plus amples détails sur notre service après-vente sur le site Internet à l'adresse suivante :

www.2helpU.com

Visitez notre site Web **www.blackanddecker.fr** pour enregistrer votre nouveau produit Black & Decker et être informé des nouveaux produits et des offres spéciales. Pour plus d'informations concernant la marque Black & Decker et notre gamme de produits, consultez notre site **www.blackanddecker.fr**.

Usò previsto

Il tosaerba Black & Decker è stato progettato per tagliare l'erba. L'elettrotensile è stato progettato per un uso individuale.

Istruzioni di sicurezza

Attenzione! Quando si usano elettrotensile alimentati elettricamente, osservare sempre le normali precauzioni di sicurezza per ridurre il rischio di incendio, scosse elettriche e lesioni personali.

- ◆ Leggere attentamente il presente manuale prima di usare l'elettrotensile.
- ◆ Prima di usare l'elettrotensile, accertarsi di sapere come spegnerlo in caso d'emergenza.
- ◆ Conservare il presente manuale per futura consultazione.

Addestramento

- ◆ Leggere attentamente le istruzioni. Imparare bene i comandi e come usare in modo appropriato l'elettrotensile.
- ◆ Vietare l'uso dell'elettrotensile a bambini e ad adulti che non sono al corrente di queste istruzioni. I regolamenti locali in vigore potrebbero limitare l'età dell'operatore.
- ◆ Non usare mai l'elettrotensile se vi sono astanti, in modo particolare bambini, o animali domestici, nelle vicinanze.
- ◆ Ricordare che l'operatore è responsabile di eventuali rischi o incidenti che coinvolgono terzi o le loro cose.

Preparativi

- ◆ Indossare scarpe o stivali robusti per proteggere i piedi. Non usare l'elettrotensile quando si indossano sandali o si è a piedi nudi. Indossare calzoni lunghi per proteggere le gambe.
- ◆ Indossare occhiali di sicurezza quando si usa l'elettrotensile. Usare una maschera antipolvere quando si lavora in ambienti polverosi. Indossare sempre delle otoprotezioni quando il livello sonoro diventa troppo alto.
- ◆ Fare attenzione alle scosse elettriche. Evitare il contatto con le superfici messe a terra (ad esempio guide metalliche, lampioni, ecc.).
- ◆ Prima di usare l'elettrotensile, controllare a vista che la lama, il dado della lama e il gruppo di taglio non siano usurati o danneggiati. Controllare che il dado della lama sia ben serrato.
- ◆ Prima di iniziare a lavorare, controllare che lungo il percorso da coprire, non vi siano bastoncini, pietre e altri oggetti.

Funzionamento

- ◆ Non far mai funzionare l'elettrotensile con protezioni o scudi difettosi o senza di essi, ad esempio senza che i deflettori e/o il cesto raccogliherba siano montati.
- ◆ Usare l'elettrotensile solo alla luce del giorno o con una buona luce artificiale.
- ◆ Non esporre l'elettrotensile alla pioggia. Non usare l'elettrotensile in ambienti umidi o bagnati. È preferibile non usare l'elettrotensile quando l'erba è bagnata.
- ◆ Mantenere un buon equilibrio, in modo particolare sui pendii. Ricordare che l'erba appena tagliata è umida e scivolosa. Non lavorare su pendii ripidi.
- ◆ Lavorare trasversalmente su di un pendio e mai procedendo verticalmente in su e in giù. Prestare la massima attenzione quando si cambia direzione su di un pendio.
- ◆ Camminare e non correre mai mentre si utilizza l'elettrotensile. Non tirare l'elettrotensile verso sé stessi e non camminare all'indietro mentre lo si usa.
- ◆ Accendere l'elettrotensile seguendo le istruzioni e tenendo i piedi sempre ben lontani dalla lama.
- ◆ Non inclinare l'elettrotensile quando lo si accende, ad eccezione di quando deve essere inclinato per l'avviamento. In tali casi, non inclinare l'elettrotensile più di quanto non sia assolutamente necessario e sollevare solo la parte che è lontana dall'operatore. Accertarsi sempre che entrambe le mani siano nella posizione operativa prima di riportare a terra l'elettrotensile.
- ◆ Spegnerlo l'elettrotensile e lasciare che la lama si fermi se è necessario inclinare l'elettrotensile per trasportarlo quando si attraversano superfici non erbose e quando lo si sposta da una zona da tosare all'altra.
- ◆ Non sollevare né trasportare l'elettrotensile fino a quando la lama non si è completamente fermata.
- ◆ Tenere sempre piedi e mani ben lontani dalla lama. Non infilare mani o piedi vicino o sotto alle parti in movimento.
- ◆ Tenersi sempre lontani dalle aperture di scarico.
- ◆ Spegnerlo l'elettrotensile, scollegare la spina dalla presa di corrente e accertarsi che le parti in movimento siano ferme prima di lasciarlo incustodito e prima di cambiare, pulire o ispezionare qualsiasi parte o di eliminare un'ostruzione.
- ◆ Se l'elettrotensile comincia a vibrare in modo anomalo o se si colpisce un oggetto estraneo, spegnerlo e scollegare la spina dalla presa di corrente. Controllare se l'elettrotensile ha subito danni.
- ◆ Prestare attenzione a tenere sempre lontano il cavo di alimentazione dalla lama. Essere sempre consapevoli di dove si trova il cavo.

- ◆ Il motore continua a funzionare per alcuni secondi dopo lo spegnimento dell'elettrotensile. Non tentare mai di fermare a forza la lama.

Manutenzione e conservazione

- ◆ Prima dell'impiego, controllare che l'elettrotensile non sia danneggiato e non presenti parti difettose. Controllare che le parti in movimento non siano allineate male, inceppate o rotte, che protezioni e interruttori non siano danneggiati e che non sussistano altre condizioni che potrebbero compromettere il funzionamento. Accertarsi che l'elettrotensile funzioni correttamente ed esegua il proprio lavoro. Non usare mai l'elettrotensile se le protezioni o la scocca sono danneggiate o non sono montate. Non usare l'elettrotensile se alcune parti sono danneggiate o difettose. Non usare l'elettrotensile se l'interruttore di accensione non funziona correttamente. Far riparare o sostituire le parti danneggiate o difettose da un tecnico autorizzato.
- ◆ Controllare di frequente che il cavo non sia danneggiato. Se il cavo è danneggiato, farlo sostituire da un tecnico autorizzato per evitare pericoli. Ispezionare periodicamente le prolunghie. Sostituire immediatamente le prolunghie danneggiate.
- ◆ Verificare che dadi, bulloni e viti dell'elettrotensile siano sempre ben saldi per garantire delle condizioni di lavoro sicure.
- ◆ Controllare che il sacco raccogliherba non sia usurato o danneggiato e sostituirlo se necessario. Non usare mai l'elettrotensile senza il sacco raccogliherba montato.
- ◆ Quando non viene usato, riporre l'elettrotensile in un luogo asciutto. Gli elettrotensili non devono essere riposti alla portata dei bambini.
- ◆ Usare solo i ricambi di tipo corretto.
- ◆ Usare solo ricambi e accessori raccomandati da Black & Decker.

Ulteriori precauzioni di sicurezza per i tosaerba

- ◆ Questo elettrotensile non è stato progettato per impiego da parte di persone (o bambini) portatrici di handicap fisici, psichici o sensoriali o che non abbiano la dovuta esperienza o conoscenza, a meno che non siano seguite o opportunamente istruite sul suo impiego da parte di una persona responsabile della loro sicurezza.
- ◆ Controllare che i bambini non giochino con l'elettrotensile.
- ◆ In caso di danneggiamento del filo di alimentazione, è necessario farlo riparare dal fabbricante o presso un centro assistenza Black & Decker autorizzato in modo da evitare eventuali pericoli.

Sicurezza altrui

- ◆ Questo elettrotensile non è stato progettato per impiego da parte di persone (o bambini) portatrici di handicap fisici, psichici o sensoriali o che non abbiano la dovuta esperienza o conoscenza, a meno che non siano seguite o opportunamente istruite sul suo utilizzo da parte di una persona responsabile della loro sicurezza.
- ◆ Controllare che i bambini non giochino con l'elettrotensile.

Simboli di avvertimento

I seguenti simboli di avvertenza sono stampigliati sull'elettrotensile.



Leggere il manuale prima dell'utilizzo.



Non esporre l'elettrotensile alla pioggia o a un'umidità intensa.



Scollegare la spina dalla presa di corrente se il cavo di alimentazione è danneggiato o prima di eseguire la manutenzione.



Mantenere distanti eventuali osservatori.



Fare attenzione alle lame taglienti.



Tenere sempre il cavo lontano dalle lame.



Le lame continuano a ruotare dopo lo spegnimento del tosaerba.

Sicurezza elettrica



Il doppio isolamento di cui è provvisto l'elettrotensile rende superfluo il filo di terra. Controllare sempre che l'alimentazione corrisponda alla tensione indicata sulla targhetta delle caratteristiche.

- ◆ In caso di danneggiamento del cavo di alimentazione, è necessario farlo riparare dal fabbricante o presso un centro assistenza Black & Decker autorizzato in modo da evitare eventuali pericoli.
- ◆ La sicurezza elettrica può essere ulteriormente aumentata utilizzando un dispositivo a corrente residua (RCD) ad alta sensibilità (30 mA).

Utilizzo di un cavo di prolunga

Usare sempre un cavo di prolunga di tipo omologato, idoneo all'assorbimento di corrente di questo elettroutensile (vedere i dati tecnici). Il cavo di prolunga deve essere idoneo per impiego all'esterno e deve essere opportunamente contrassegnato. È possibile usare un cavo di prolunga lungo fino a 30 m con diametro di 1,5 mm² HO5VV-F senza perdita alcuna delle prestazioni del prodotto. Prima dell'impiego, ispezionare il cavo di prolunga per accertarsi che non presenti segni di danni, usura o invecchiamento. Sostituire il cavo di prolunga se è danneggiato o difettoso. Se si usa un mulinello, svolgere sempre completamente il cavo.

Caratteristiche

1. Gruppo interruttori
2. Interruttore di accensione
3. Pulsante di sicurezza
4. Manico superiore
5. Manico inferiore
6. Sacco raccogliherba
7. Regolazione altezza
8. Coperchio motore
9. Maniglie da trasporto

Assemblaggio

Attenzione! Prima di montarlo assicuratevi che l'elettroutensile sia spento e disinserito.

Montaggio del manico inferiore (fig. B)

- ◆ Svitare le viti (14) dal manico inferiore (5) prima dell'assemblaggio.
- ◆ Infilare le estremità del manico inferiore (5) nei corrispondenti fori nel tosaerba.
- ◆ Calzare completamente il manico.

Fissare il manico con le viti (14).

Assemblaggio del manico superiore (fig. A)

- ◆ Accertarsi che il fermo del cavo (22) sia montato sul manico superiore prima dell'assemblaggio.
- ◆ Montare la parte inferiore del manico (5) su quella superiore (4) usando pomelli (12), rondelle (11) e viti (10) come illustrato.

Fissaggio del cavo del motore (fig. C)

Il cavo del motore deve essere fissato per mezzo delle apposite fascette.

- ◆ Fissare una fascetta (13) sul cavo proveniente dal gruppo interruttori e diretto al motore. Fissare la fascetta sul manico inferiore (5).
- ◆ Fissare l'altra fascetta (13) sul cavo proveniente dal gruppo interruttori e diretto al motore. Fissare la fascetta sul manico superiore (4).

Attenzione! Accertarsi che il cavo sia fissato con il rispettivo gancio di fissaggio del cavo prima di collegare la spina alla presa di corrente.

Montaggio del sacco raccogliherba (fig. D)

- ◆ Sollevare il deflettore (15) e infilare il sacco raccogliherba (6) sopra alle linguette.

Rischi residui

Altri rischi residui che possono sorgere durante l'impiego dell'elettroutensile e che possono non essere stati contemplati dagli allegati avvisi di sicurezza. Tali rischi possono sorgere a seguito di un uso prolungato o improprio, ecc.

Perfino adottando gli appositi regolamenti di sicurezza e utilizzando i dispositivi di sicurezza, certi rischi residui non possono essere evitati. Essi comprendono:

- ◆ Lesioni causate o subite a seguito del contatto con parti rotanti/in movimento.
- ◆ Lesioni causate o subite durante la sostituzione di parti, lame o accessori.
- ◆ Lesioni causate dall'impiego prolungato di un elettroutensile. Quando si usa qualsiasi elettroutensile per lunghi periodi, accertarsi di fare regolarmente delle pause.
- ◆ Problemi di udito.
- ◆ Rischi per la salute causati dall'aspirazione di polvere generata dall'utilizzo dell'elettroutensile (ad esempio quando si lavora con il legno, in modo particolare quello di quercia, faggio o l'MDF).

Utilizzo

Attenzione! Lasciare che l'elettroutensile funzioni al suo ritmo. Non sovraccaricare l'elettroutensile.

Regolazione dell'altezza di taglio (fig. E)

L'altezza del taglio viene regolata per mezzo del meccanismo centrale di regolazione dell'altezza.

Attenzione! Scollegare l'elettroutensile dalla presa di corrente e attendere fino a quando la lama ha smesso di ruotare prima di continuare.

- ◆ Regolare le ruote all'altezza desiderata per mezzo della leva di regolazione dell'altezza (7).

Accensione e spegnimento

Accensione

- ◆ Tenere il manico con entrambe le mani e abbassarlo leggermente per sollevare la parte anteriore dell'elettroutensile.
- ◆ Tenere premuto il pulsante di sicurezza (3) e tirare la leva di accensione (2) verso sé stessi.
- ◆ Rilasciare il pulsante di sicurezza.

- ◆ Lasciare che l'elettrotensile ritorni nella posizione di lavoro.

Spegnimento

- ◆ Rilasciare la leva di accensione (2) per spegnere l'elettrotensile.

Attenzione! Non tentare mai di bloccare un interruttore su acceso.

Taglio dell'erba (figg. F e G)

Raccomandiamo di usare il tosaerba come indicato in questo capitolo per ottenere i risultati ottimali e ridurre il rischio di tagliare il cavo di alimentazione.

- ◆ Appoggiare il grosso del cavo di alimentazione sul prato vicino al punto di partenza (posizione 1 in fig. F).
- ◆ Spegner l'elettrotensile come descritto in precedenza.
- ◆ Continuare come indicato in fig. F.
- ◆ Passare dalla posizione 1 alla 2.
- ◆ Girare a destra e continuare verso la posizione 3.
- ◆ Girare a sinistra e procedere verso la posizione 4.
- ◆ Ripetere la medesima procedura come richiesto.

Attenzione! Non tosare l'erba verso il cavo come illustrato in fig. G.

Svuotamento del sacco raccogliherba

- ◆ Quando si vede lo sfalcio che appare da sotto il tosaerba, svuotare il sacco raccogliherba.

Attenzione! Non usare mai l'elettrotensile senza il sacco raccogliherba montato.

Trasporto del tosaerba (fig. H)

Attenzione! Scollegare l'elettrotensile dalla presa di corrente e attendere fino a quando la lama ha smesso di ruotare prima di continuare.

- ◆ Il tosaerba può essere comodamente trasportato per mezzo delle maniglie di trasporto (9).

Consigli per un utilizzo ottimale

- ◆ Se l'erba è più lunga di 10 cm circa, praticare due tagli per ottenere una finitura migliore. Prima tagliare con il tosaerba regolato sull'altezza massima e poi usare un'altezza di taglio bassa o media.
- ◆ Per ottenere i migliori risultati, tagliare l'erba solo quando è asciutta.

Manutenzione

Questo elettrotensile Black & Decker è stato progettato per funzionare a lungo con un minimo di manutenzione. Per ottenere prestazioni sempre soddisfacenti occorre avere cura dell'elettrotensile e sottoporlo a manutenzione periodica.

- ◆ Mantenere pulito e asciutto l'utensile.

- ◆ Pulire regolarmente le feritoie di ventilazione con un pennello pulito e asciutto.
- ◆ Usare regolarmente un raschietto non affilato per eliminare erba e sporcizia dall'elettrotensile.
- ◆ Per pulire l'elettrotensile, usare solo sapone neutro e un panno umido. Evitare la penetrazione di liquidi all'interno dell'elettrotensile e non immergere mai nessuna parte dello stesso in un liquido. Non usare materiali abrasivi o detergenti a base di solventi.

Manutenzione della lama

- ◆ Eliminare regolarmente l'erba e la sporcizia dalla lama.
- ◆ All'inizio della stagione primaverile, esaminare con attenzione lo stato della lama.
- ◆ Se la lama è molto smussata, affilarla o sostituirla.
- ◆ Se la lama è danneggiata o usurata, montarne una nuova come descritto di seguito.

Sostituzione della lama (fig. I)

- ◆ Presso il rivenditore Black & Decker sono disponibili le lame di ricambio.
 - Il n. di cat. A6245 può essere usato sui seguenti tosaerba: GR3400, GR 3410 e GR3420.
 - Il n. di cat. A6243 può essere usato sui seguenti tosaerba: GR3800, GR3810 e GR3820.

Attenzione! Rispettare le seguenti precauzioni:

- ◆ Scollegare l'elettrotensile dalla presa di corrente e attendere fino a quando la lama ha smesso di ruotare prima di continuare.
- ◆ Fare attenzione a non tagliarsi. Usare guanti da lavoro pesanti o un panno per afferrare la lama.
- ◆ Usare solo la lama di ricambio prescritta.
- ◆ Non stacca la girante (16) per nessun motivo.

Sostituzione della lama:

- ◆ Appoggiare l'elettrotensile di lato.
- ◆ Afferrare la lama (17) con una mano.
- ◆ Usare la chiave fornita per allentare e togliere il dado della lama (18).

Nota: Quando si monta la lama, il testo sulla lama deve essere rivolto verso l'utente.

- ◆ Sostituire la lama (17).
- ◆ Infilare di nuovo la rondella (se montata in precedenza) e il dado (18).
- ◆ Serrare saldamente il dado della lama.

Ricerca guasti

Se l'elettrotensile non dovesse funzionare correttamente, seguire le istruzioni riportate di seguito. Se non è comunque possibile risolvere il problema, rivolgersi al tecnico Black & Decker di zona.

Attenzione! Prima di continuare, scollegare la spina dalla presa di corrente.

Il motore fa rumore, ma la lama non si muove

- ◆ Eliminare con attenzione eventuali ostruzioni dalla lama.

Nessun rumore e la lama non si muove.

- ◆ Controllare che i cavi di alimentazione siano collegati correttamente.
- ◆ Controllare i fusibili di rete.

Protezione dell'ambiente



Raccolta differenziata. Questo prodotto non deve essere smaltito con i normali rifiuti domestici.

Nel caso in cui l'elettrotensile Black & Decker debba essere sostituito o non sia più necessario, non smaltirlo con i normali rifiuti domestici. Metterlo da parte per la raccolta differenziata.



La raccolta differenziata dei prodotti e degli imballaggi utilizzati consente il riciclaggio dei materiali e il loro continuo utilizzo. Il riutilizzo dei materiali riciclati favorisce la protezione dell'ambiente prevenendo l'inquinamento e riduce il fabbisogno di materie prime.

Seguire la regolamentazione locale per la raccolta differenziata dei prodotti elettrici che può prevedere punti di raccolta o la consegna dell'elettrotensile al rivenditore presso il quale viene acquistato un nuovo prodotto.

Black & Decker offre ai suoi clienti la possibilità di riciclare i prodotti Black & Decker che hanno esaurito la loro vita di servizio. Per usufruire di tale servizio, è sufficiente restituire il prodotto a qualsiasi tecnico autorizzato, incaricato della raccolta per conto dell'azienda.

Per individuare il tecnico autorizzato più vicino, rivolgersi alla sede Black & Decker locale, presso il recapito indicato nel presente manuale. In alternativa, un elenco completo di tutti i tecnici autorizzati Black & Decker e i dettagli completi sui contatti e i servizi post-vendita sono disponibili su Internet presso: www.2helpU.com.

Dati tecnici

	GR3400 TYPE 2 GR3420 TYPE 2	GR3410 TYPE 1	GR3800 TYPE 2 GR3810 TYPE 2	GR3820 TYPE 1
Tensione	V c.a. 230	230	230	230
Potenza assorbita	W 1200	1050	1600	1200
Regime a vuoto	min ⁻¹ 2900	2900	2900	2900
Regolazione altezza	mm 23, 33, 43, 53, 63	23, 33, 43, 53, 63	28, 38, 48, 58, 68	28, 38, 48, 58, 68
Lunghezza lama	mm 340	340	380	380
Peso	kg 13,7	12,4	17	16,7
Vibrazione misurata su braccio/mano ²	<2,5	<2,5	<2,5	<2,5

Dichiarazione di conformità CE

DIRETTIVA SUI MACCHINARI
DIRETTIVA SULL'EMISSIONE SONORA IN AMBIENTE
ESTERNO



GR3400, GR3420, GR3410
GR3800, GR3810, GR3820

Black & Decker dichiara che i prodotti descritti al paragrafo "Dati tecnici" sono conformi alle seguenti normative:

2006/42/CE, EN60335-1, EN60335-2-77

2000/14/CE, Tosaerba, $L \leq 50$ cm, Allegato VI,
SNCH, 11, route de Luxembourg L-5230 Sandweiler,
Luxembourg
Organismo notificato ID N.: 0499

Livello di potenza acustica in base a 2000/14/CE
(Articolo 13, Allegato III, $L \leq 50$ cm):

L_{WA} (pressione sonora misurata) 91.75 dB(A)
incertezza (K) 3 dB(A)

L_{WA} (pressione sonora garantita) 93 dB(A)
incertezza (K) 3 dB(A)

Questi prodotti sono inoltre conformi alla Direttiva 2004/108/CE.
Per ulteriori informazioni contattare Black & Decker al seguente
indirizzo oppure consultare l'ultima di copertina del manuale.

Il sottoscritto è responsabile della redazione di questo
documento tecnico e rilascia questa dichiarazione per
conto di Black&Decker.

Kevin Hewitt
Vice-President Global Engineering
Black & Decker Europe,
210 Bath Road, Slough,
Berkshire, SL1 3YD
Regno Unito
28-10-2010

Garanzia

Certa della qualità dei suoi prodotti, Black & Decker offre una garanzia eccezionale. Il presente certificato di garanzia è complementare ai diritti legali e non li pregiudica in alcun modo. La garanzia è valida entro il territorio degli Stati membri dell'Unione Europea e dell'EFTA (European Free Trade Area).

Se un prodotto Black & Decker risulta difettoso per qualità del materiale, della costruzione o per mancata conformità entro 24 mesi dalla data di acquisto, Black & Decker garantisce la sostituzione delle parti difettose, provvede alla riparazione dei prodotti se ragionevolmente usurati oppure alla loro sostituzione, in modo da ridurre al minimo il disagio del cliente a meno che:

- ◆ Il prodotto non sia stato destinato ad usi commerciali, professionali o al noleggio;
- ◆ Il prodotto non sia stato usato in modo improprio o scorretto;
- ◆ Il prodotto non abbia subito danni causati da oggetti o sostanze estranee oppure incidenti;
- ◆ Il prodotto non abbia subito tentativi di riparazione non effettuati da tecnici autorizzati né dall'assistenza Black & Decker.

Per attivare la garanzia è necessario esibire la prova comprovante l'acquisto al venditore o al tecnico autorizzato. Per individuare il tecnico autorizzato più vicino, rivolgersi alla sede Black & Decker locale, presso il recapito indicato nel presente manuale. Altrimenti un elenco completo di tutti i tecnici autorizzati Black & Decker e i dettagli completi sui contatti e i servizi post-vendita sono disponibili su Internet presso:

www.2helpU.com

I clienti che desiderano registrare il nuovo prodotto Black & Decker e ricevere gli aggiornamenti sui nuovi prodotti e le offerte speciali, sono invitati a visitare il sito Web (**www.blackanddecker.it**). Ulteriori informazioni sul marchio e la gamma di prodotti Black & Decker sono disponibili all'indirizzo **www.blackanddecker.it**.

Beoogd gebruik

Uw Black & Decker maaier is ontworpen voor het maaien van gras. Deze machine is uitsluitend bestemd voor consumentengebruik.

Veiligheidsinstructies

Waarschuwing! Bij apparaten voor gebruik op de netspanning moeten bepaalde elementaire voorzorgsmaatregelen, waaronder de navolgende, in acht worden genomen om het gevaar voor brand, elektrische schokken en persoonlijk letsel tot een minimum te beperken.

- ◆ Lees deze handleiding zorgvuldig door voordat u de machine in gebruik neemt.
- ◆ Zorg ervoor dat u weet hoe u de machine in geval van nood moet uitschakelen voordat u de machine in gebruik neemt.
- ◆ Bewaar deze handleiding zorgvuldig zodat u deze altijd nog eens kunt raadplegen.

Opleiding

- ◆ Lees de instructies zorgvuldig door. Zorg ervoor dat u vertrouwd bent met de knoppen en met het juiste gebruik van de machine.
- ◆ Sta niet toe dat de machine gebruikt wordt door kinderen of door andere personen die niet vertrouwd zijn met deze instructies. Plaatselijke voorschriften kunnen eisen aan de leeftijd van de gebruiker stellen.
- ◆ Gebruik de machine nooit als er mensen, met name kinderen, of huisdieren in de buurt zijn.
- ◆ Vergeet niet dat de gebruiker verantwoordelijk wordt gesteld voor ongelukken die gebeuren of voor gevaren waaraan andere mensen of hun eigendommen worden blootgesteld.

Vorbereiding

- ◆ Draag stevige schoenen of laarzen om uw voeten te beschermen. Gebruik de machine niet terwijl u sandalen met open tenen draagt of wanneer u blootsvoets bent. Draag een lange broek om uw benen te beschermen.
- ◆ Draag een veiligheidsbril of een stofbril als u deze machine gebruikt. Gebruik een gezichts- of stofmasker als u in een stoffige omgeving werkt. Draag gehoorbeschermers als het geluidsniveau onaangenaam is.
- ◆ Bescherming tegen elektrische schok. Vermijd aanraking met geaarde oppervlakken (bijv. metalen relingen, lantaarnpalen, enz.).
- ◆ Voordat u de machine gebruikt, moet u controleren of het blad, de bladmoer en het maaigedeelte niet versleten of beschadigd zijn. Controleer of de bladmoer stevig vastzit.

- ◆ Voordat u de machine gaat gebruiken, controleert u of het terrein dat u gaat maaien vrij van stokken, stenen, draad en andere objecten is.

Gebruik

- ◆ Gebruik de machine nooit met defecte beschermingsplaten of -kappen of zonder dat veiligheidsvoorzieningen, zoals deflectors en/of grasvangere zijn aangebracht.
- ◆ Gebruik de machine alleen in daglicht of bij goed kunstlicht.
- ◆ Stel de machine niet bloot aan regen. Gebruik de machine niet in vochtige of natte omstandigheden. Gebruik de machine bij voorkeur niet op nat gras.
- ◆ Zorg voor een goede steun voor uw voeten, met name op hellingen. Let op: vers gemaaid gras is vochtig en glad. Werk niet op steile hellingen.
- ◆ Werk dwars over het vlak van een helling, nooit omhoog en omlaag. Ga zeer voorzichtig te werk als u op een helling van richting verandert.
- ◆ Trek de machine niet naar u toe en loop niet achteruit als u de machine gebruikt.
- ◆ Zet de machine aan volgens de instructies en met uw voeten een stuk van het blad vandaan.
- ◆ Kantel de machine niet bij het aanzetten, behalve wanneer dat nodig is voor het starten. Kantel de machine in dat geval niet meer dan absoluut noodzakelijk is. Zorg er voor dat alleen het gedeelte dat het verst van de gebruiker verwijderd is van de grond komt. Zorg er altijd voor dat beide handen in de bedieningspositie zijn voordat u de machine weer op de grond laat zakken.
- ◆ Schakel de machine uit en wacht tot de rol met scherpe bladen niet meer draait als de machine voor transport moet worden gekanteld wanneer u andere oppervlakken dan gras oversteekt en als u de machine van en naar het te maaien gebied transporteert.
- ◆ Til of draag de machine niet voordat het blad helemaal tot stilstand is gekomen.
- ◆ Blijf met uw handen en voeten een stuk uit de buurt van het blad. Kom niet met uw handen of voeten in de buurt van of onder draaiende onderdelen.
- ◆ Blijf te allen tijde uit de buurt van uitwerpingen.
- ◆ Schakel de machine uit, verwijder de stekker uit het stopcontact en controleer of bewegende delen niet meer draaien voordat u de machine buiten uw toezicht achterlaat en voordat u wijzigingen, reinigingswerkzaamheden of inspecties aan de machine uitvoert of een blokkade opheft.

- ◆ Als de machine abnormaal manier begint te trillen of als u een vreemd voorwerp raakt, zet u de machine uit en haalt u de stekker uit het stopcontact. Controleer of de machine beschadigd is.
- ◆ Zorg ervoor dat het netsnoer uit de buurt van het blad blijft. Zorg ervoor dat u altijd weet waar het snoer zich bevindt.
- ◆ De motor blijft nog een paar seconden draaien nadat u de machine hebt uitgeschakeld. Probeer nooit zelf het blad tot stilstand te brengen.

Onderhoud en opslag

- ◆ Controleer of er geen onderdelen beschadigd of defect zijn voor u de machine in gebruik neemt. Ga na of er geen bewegende onderdelen verplaatst of vastgelopen zijn, of er geen onderdelen gebroken zijn, of de beschermingsplaten of schakelaars niet beschadigd zijn en of u niets anders opmerkt dat de werking van de machine kan beïnvloeden. Overtuig u ervan dat de machine correct functioneert en de beoogde taak aankan. Gebruik de machine nooit met defecte beschermingsplaten of -kappen of zonder dat deze zijn aangebracht. Gebruik de machine niet als een onderdeel beschadigd of defect is. Gebruik de machine niet als u deze niet met de schakelaar aan en uit kunt zetten. Laat beschadigde of defecte onderdelen door een van onze servicecentra repareren of vervangen.
- ◆ Controleer vaak of het snoer niet beschadigd is. Als het snoer beschadigd is, moet dit door een van onze servicecentra worden vervangen om verdere risico's te voorkomen. Controleer regelmatig de gebruikte verlengsnoeren. Vervang een beschadigd verlengsnoer onmiddellijk.
- ◆ Zorg ervoor dat alle moeren, bouten en schroeven van de machine goed zijn aangedraaid zodat u veilig kunt werken.
- ◆ Controleer de graszak op slijtage of beschadiging en vervang deze indien nodig. Gebruik de machine nooit zonder de graszak.
- ◆ Bewaar de machine na gebruik op een droge plaats. Zorg dat de opgeslagen machine niet toegankelijk is voor kinderen.
- ◆ Zorg ervoor dat bij vervanging alleen snijmiddelen van het juiste type worden gebruikt.
- ◆ Gebruik uitsluitend door Black & Decker aanbevolen reserveonderdelen en accessoires.

Aanvullende veiligheidsinstructies voor grasmaaiers

- ◆ Dit apparaat mag niet worden gebruikt door personen (waaronder kinderen) die lichamelijk of geestelijk mindervalide zijn of die geen ervaring met of kennis van dit apparaat hebben, tenzij ze onder toezicht staan of instructies krijgen wat betreft het gebruik van het apparaat van een persoon die verantwoordelijk is voor hun veiligheid.
- ◆ Houd toezicht op kinderen om ervoor te zorgen dat zij niet met het apparaat gaan spelen.
- ◆ Als het netsnoer is beschadigd, moet dit worden vervangen door de fabrikant of een Black & Decker-servicecentrum om gevaren te voorkomen.

Veiligheid van anderen

- ◆ Dit apparaat mag niet worden gebruikt door personen (waaronder kinderen) die lichamelijk of geestelijk minder valide zijn of die geen ervaring met of kennis van dit apparaat hebben, tenzij deze onder toezicht staan of instructies krijgen voor het gebruik van het apparaat van een persoon die verantwoordelijk is voor hun veiligheid.
- ◆ Houd toezicht op kinderen om ervoor te zorgen dat zij niet met het apparaat gaan spelen.

Waarschuwingssymbolen

De machine is voorzien van de volgende waarschuwingssymbolen:



Lees de handleiding voordat u met de machine gaat werken.



Houd het apparaat uit de buurt van regen en hoge luchtvochtigheid.



Trek de stekker uit het stopcontact als het netsnoer is beschadigd of voordat onderhoud wordt uitgevoerd.



Houd omstanders uit de buurt.



Pas op voor de scherpe bladen.



Houd het snoer uit de buurt van de snijbladen.



Nadat u de machine hebt uitgeschakeld, blijven de bladen draaien.

Elektrische veiligheid



Dit gereedschap is dubbel geïsoleerd. Een aardaansluiting is daarom niet noodzakelijk. Controleer altijd of uw netspanning overeenkomt met de waarde op het typeplaatje.

- ◆ Als het netsnoer is beschadigd, moet dit worden vervangen door de fabrikant of een Black & Decker servicecentrum om gevaren te voorkomen.
- ◆ Verhoog de elektrische veiligheid eventueel verder met behulp van een hooggevoelige 30 mA reststroomschakelaar (RCD).

Een verlengsnoer gebruiken

Gebruik altijd een goedgekeurd verlengsnoer dat geschikt is voor de voedingsbron van dit gereedschap (zie technische gegevens). Het verlengsnoer moet geschikt zijn voor gebruik buitenshuis en dit moet op het snoer zijn aangegeven.

U kunt een HO5V V-F-verlengsnoer van 1,5 mm² dik en maximaal 30 m lang gebruiken zonder dat de prestaties van het product minder worden. Controleer voor gebruik het verlengsnoer op tekenen van beschadiging, slijtage en veroudering. Vervang het verlengsnoer als dit beschadigd is of niet meer werkt. Als u een snoerhaspel gebruikt, dient u het snoer altijd volledig af te wikkelen.

Onderdelen

1. Schakelkastje
2. Aan-uitschakelaar
3. Ontgrendelingsknop
4. Bovensteel
5. Ondersteel
6. Grasopvangzak
7. Hoogte afstellen
8. Motorkap
9. Draaggrepen

Montage

Waarschuwing! Zorg vóór aanvang van de montage dat de machine is uitgeschakeld en de netstekker is losgekoppeld van het lichtnet.

De onderste handgreep bevestigen (fig. B)

- ◆ Verwijder de schroeven (14) uit de onderste handgreep (5) voordat u gaat monteren.
- ◆ Duw de uiteinden van de onderste handgreep (5) in de bijbehorende gaten in de maaiër.
- ◆ Duw de handgreep zo ver mogelijk naar beneden. Bevestig de handgreep met de schroeven (14).

De bovenste handgreep monteren (fig. A)

- ◆ Zorg ervoor dat de lus van de snoerklem (22) is bevestigd aan de bovenste handgreep voordat u gaat monteren.
- ◆ Bevestig het onderste deel van de handgreep (5) aan de bovenste handgreep (4) met de knoppen (12), ringen (11) en schroeven (10), zoals afgebeeld.

Het motorsnoer vastzetten (fig. C)

Het motorsnoer moet met de snoerklemmen worden bevestigd.

- ◆ Duw de ene klem (13) op het snoer dat van het schakelkastje naar de motor loopt. Bevestig de klem op de onderste handgreep (5).
- ◆ Duw de andere klem (13) op het snoer dat van het schakelkastje naar de motor loopt. Bevestig de klem op de bovenste handgreep (4).

Waarschuwing! Controleer of het netsnoer is bevestigd met de lus van de snoerklem (22) voordat u de stekker in het stopcontact steekt.

De graszak bevestigen (fig. D)

- ◆ Til de klep (15) op en plaats de graszak (6) in de openingen.

Overige risico's

Er kunnen zich tijdens het gebruik van het gereedschap ook andere risico's voordoen die misschien niet in de bijgevoegde veiligheidswaarschuwingen worden vermeld.

Deze risico's kunnen zich voordoen als gevolg van onoordeelkundig gebruik, langdurig gebruik, enz.

Zelfs als de veiligheidsvoorschriften in acht worden genomen en de veiligheidsvoorzieningen worden geïmplementeerd, kunnen bepaalde risico's niet worden vermeden. Deze omvatten:

- ◆ Verwondingen die worden veroorzaakt door het aanraken van draaiende of bewegende onderdelen.
- ◆ Verwondingen die worden veroorzaakt bij het vervangen van onderdelen, bladen of accessoires.
- ◆ Verwondingen die worden veroorzaakt door langdurig gebruik van het gereedschap. Als u langere periodes met het gereedschap werkt, is het raadzaam om regelmatig een pauze in te lassen.
- ◆ Gehoorbeschadiging.
- ◆ Gezondheidsrisico's als gevolg van het inademen van stof dat door gebruik van het gereedschap wordt veroorzaakt (bijvoorbeeld tijdens het werken met hout, vooral eiken, beuken en MDF).

Gebruik

Waarschuwing! Laat de machine in zijn eigen tempo werken. Niet overbelasten.

De maaihoogte instellen (fig. E)

U kunt de maaihoogte instellen met het middelste mechanisme.

Waarschuwing! Trek de stekker uit het stopcontact en wacht totdat het blad is gestopt met draaien voordat u verdergaat.

- ◆ Stel de wielen in op de gewenste hoogte met behulp van de afstelhendel (7).

In- en uitschakelen

Inschakelen

- ◆ Houd de handgreep met beide handen vast en kantel deze een beetje naar beneden zodat de voorkant van de machine wordt opgetild.
- ◆ Houd de ontgrendelingsknop (3) ingedrukt en trek de aan-uitschakelaar (2) naar u toe.
- ◆ Laat de ontgrendelingsknop los.
- ◆ Laat de machine terugkeren in de werkpositie.

Uitschakelen

- ◆ Laat de aan-uitschakelaar (2) los om de machine uit te schakelen.

Waarschuwing! Probeer nooit om een schakelaar in de ingeschakelde stand te vergrendelen.

Maaien (fig. F & G)

We raden u aan uw maaier te gebruiken zoals beschreven in dit gedeelte teneinde optimale resultaten te behalen en het risico op doorsnijden van het netsnoer te verkleinen.

- ◆ Leg het grootste deel van het netsnoer op het gras, dicht bij het beginpunt (positie 1 in fig. F).
- ◆ Schakel de machine in zoals hierboven is beschreven.
- ◆ Ga door zoals beschreven in fig. F.
- ◆ Loop van positie 1 naar positie 2.
- ◆ Sla rechtsaf en loop naar positie 3.
- ◆ Sla linksaf en loop naar positie 4.
- ◆ Herhaal de bovenstaande procedure naar wens.

Waarschuwing! Werk niet in de richting van het snoer zoals afgebeeld in fig. G.

De graszak legen

- ◆ Wanneer u los gras onder uit de maaier ziet vallen, leegt u de graszak.

Waarschuwing! Gebruik de machine nooit zonder de graszak.

De maaier dragen (fig. H)

Waarschuwing! Trek de stekker uit het stopcontact en wacht totdat het blad is gestopt met draaien voordat u verdergaat.

- ◆ U kunt de maaier dragen met behulp van de handige draaggrepen (9).

Tips voor optimaal gebruik

- ◆ Als het gras langer is dan ongeveer 10 cm, maait u twee keer om een beter resultaat te krijgen. U maait dan eerst met een maximale maaihoogte en vervolgens met een lage of medium maaihoogte.
- ◆ U krijgt de beste resultaten wanneer u uitsluitend droog gras maait.

Onderhoud

Uw Black & Decker-machine is ontworpen om gedurende een lange periode te functioneren met een minimum aan onderhoud. U kunt de machine naar volle tevredenheid blijven gebruiken als u voor correct onderhoud zorgt en de machine regelmatig schoonmaakt.

- ◆ Houd de machine schoon en droog.
- ◆ Reinig de ventilatieopeningen regelmatig met een schone, droge kwast.
- ◆ Gebruik regelmatig een botte krabber om gras en vuil van de machine te verwijderen.
- ◆ Reinig de machine uitsluitend met een milde reinigingsoplossing en een vochtige doek. Voorkom dat vloeistof de machine binnendringt en dompel nooit enig onderdeel van de machine in vloeistof onder. Gebruik geen schuur- of oplosmiddel.

Onderhoud van het blad

- ◆ Verwijder regelmatig gras en vuil van het blad.
- ◆ Wanneer het tuinseizoen weer begint, controleert u de conditie van het blad nauwkeurig.
- ◆ Als het blad erg bot is, slijpt of vervangt u het blad.
- ◆ Als het blad beschadigd of versleten is, bevestigt u een nieuw blad zoals hieronder beschreven.

Het blad vervangen (fig. I)

- ◆ Een vervangend blad is verkrijgbaar via uw Black & Decker-leverancier.
 - Cat. nr. A6245 kan worden gebruikt bij de volgende maaiers: GR3400, GR3410 & GR3420.
 - Cat. nr. A6243 kan worden gebruikt bij de volgende maaiers: GR3800, GR3810 & GR3820.

Waarschuwing! Houd u aan de volgende voorzorgsmaatregelen:

- ◆ Trek de stekker uit het stopcontact en wacht totdat het blad is gestopt met draaien voordat u verdergaat.

- ◆ Zorg ervoor dat u zich niet snijdt. Gebruik zware handschoenen of een stuk stof om het blad vast te pakken.
- ◆ Gebruik uitsluitend het gespecificeerde vervangingsblad.
- ◆ Verwijder de rotor (16) onder geen enkele voorwaarde.

U kunt het blad als volgt vervangen:

- ◆ Draai de machine op de zijkant.
- ◆ Pak het blad (17) met een hand vast.
- ◆ Gebruik de meegeleverde moersleutel om de bladmoer los te maken en te verwijderen (18).

Opmerking: Wanneer een blad wordt bevestigd, moet de tekst op het blad in de richting van de gebruiker staan.

- ◆ Vervang het blad (17).
- ◆ Plaats de borging (als deze was gemonteerd) en de moer (18) terug.
- ◆ Draai de bladmoer stevig vast.

Problemen oplossen

Als de machine niet goed lijkt te werken, volgt u de onderstaande instructies op. Neem contact op met het dichtstbijzijnde Black & Decker-servicecentrum als u het probleem niet kunt verhelpen.

Waarschuwing! Voordat u doorgaat, trekt u de stekker uit het stopcontact.

Motor zoemt maar het blad beweegt niet

- ◆ Verwijder voorzichtig eventuele obstakels van het blad.

Geen geluid en het blad beweegt niet

- ◆ Controleer of de netsnoeren goed zijn aangesloten.
- ◆ Controleer de hoofdzekeringen.

Technische gegevens

	GR3400 TYPE 2 GR3420 TYPE 2	GR3410 TYPE 1	GR3800 TYPE 2 GR3810 TYPE 2	GR3820 TYPE 1
Spanning	Vac 230	230	230	230
Opgenomen vermogen	W 1200	1050	1600	1200
Onbelaste snelheid	min ⁻¹ 2900	2900	2900	2900
Hoogte afstellen	mm 23, 33, 43, 53, 63	23, 33, 43, 53, 63	28, 38, 48, 58, 68	28, 38, 48, 58, 68
Bladlengte	mm 340	340	380	380
Gewicht	kg 13,7	12,4	17	16,7

gewogen trilling hand/arm <2,5 m/s²

Milieu



Gescheiden inzameling. Dit product mag niet met normaal huishoudelijk afval worden weggegooid.

Mocht u op een dag constateren dat het Black & Decker-product aan vervanging toe is of dat u het apparaat niet meer nodig hebt, gooi het product dan niet bij het restafval. Het product valt onder de categorie voor elektrische apparaten.



Gescheiden inzameling van gebruikte producten en verpakkingsmaterialen maakt het mogelijk materialen te recyclen en opnieuw te gebruiken. Hergebruik van gerecycleerde materialen zorgt voor minder milieuvervuiling en dringt de vraag naar grondstoffen terug.

Plaatselijke verordeningen kunnen voorzien in gescheiden inzameling van huishoudelijke elektrische producten via gemeentelijke stortplaatsen of via de leverancier bij wie u een nieuw product aanschaft.

Black & Decker biedt de mogelijkheid tot het recyclen van afgedankte Black & Decker-producten. Om gebruik te maken van deze service, dient u het product naar een van onze servicecentra te sturen, die de inzameling voor ons verzorgen.

U kunt het adres van het dichtstbijzijnde servicecentrum opvragen via de adressen op de achterzijde van deze handleiding. U kunt ook een lijst van onze servicecentra en meer informatie over onze klantenservice vinden op het volgende internetadres: **www.2helpU.com**.

EG-conformiteitsverklaring
 RICHTLIJN MACHINERIEËN
 RICHTLIJN VOOR GELUID BUITENSHUIS



GR3400, GR3420, GR3410
GR3800, GR3810, GR3820

Black & Decker verklaart dat deze producten, die zijn beschreven onder "Technische gegevens", voldoen aan:

2006/42/EG, EN60335-1, EN60335-2-77

2000/14/EG, grasmaaier, $L \leq 50$ cm, bijlage VI, SNCH, 11, route de Luxembourg L-5230 Sandweiler, Luxembourg

Aangemelde instantie ID Nr.: 0499

Niveau van akoestisch vermogen volgens 2000/14/EG

(Artikel 13, bijlage III, $L \leq 50$ cm):

L_{WA} (gemeten geluidsvermogen) 91.75 dB(A)

meetonzekerheid (K) 3 dB(A)

L_{WA} (gegarandeerd geluidsvermogen) 93 dB(A)

meetonzekerheid (K) 3 dB(A)

Deze producten voldoen tevens aan richtlijn 2004/108/EG. Neem voor meer informatie contact op met Black & Decker op het volgende adres of raadpleeg de achterzijde van de handleiding.

Ondergetekende is verantwoordelijk voor de compilatie van het technische bestand en geeft deze verklaring namens Black & Decker af.

Kevin Hewitt
 Vice-President Global Engineering
 Black & Decker Europe,
 210 Bath Road, Slough,
 Berkshire, SL1 3YD
 Verenigd Koninkrijk
 28-10-2010

Garantie

Black & Decker heeft vertrouwen in haar producten en biedt een uitstekende garantie. Deze garantiebepalingen vormen een aanvulling op uw wettelijke rechten en beperken deze niet. De garantie geldt in de lidstaten van de Europese Unie en de Europese Vrijhandelsassociatie.

Mocht uw Black & Decker product binnen 24 maanden na de datum van aankoop defect raken ten gevolge van materiaal- of constructiefouten, dan garanderen wij de kosteloze vervanging van defecte onderdelen, de reparatie van het product of de vervanging van het product, tenzij:

- ◆ Het product is gebruikt voor handelsdoeleinden, professionele toepassingen of verhuurdoeleinden;
- ◆ Het product onoordeelkundig is gebruikt;
- ◆ Het product is beschadigd door invloeden van buitenaf of door een ongeval;
- ◆ Reparaties zijn uitgevoerd door anderen dan onze servicecentra of Black & Decker-personeel.

Om een beroep te doen op de garantie, dient u een aankoopbewijs te overhandigen aan de verkoper of een van onze servicecentra. U kunt het adres van het dichtstbijzijnde servicecentrum opvragen via de adressen op de achterzijde van deze handleiding. U kunt ook een lijst van onze servicecentra en meer informatie m.b.t. onze klantenservice vinden op het volgende internetadres: www.2helpU.com.

Meld u aan op onze website www.blackanddecker.nl om te worden geïnformeerd over nieuwe producten en speciale aanbiedingen. Verdere informatie over het merk Black & Decker en onze producten vindt u op www.blackanddecker.nl.

Uso previsto

El cortacésped de Black & Decker se ha diseñado para cortar hierba. Esta herramienta está pensada únicamente para uso doméstico.

Instrucciones de seguridad

¡Atención! Al utilizar aparatos eléctricos, es necesario seguir las precauciones de seguridad básicas, incluidas las que se indican a continuación, para reducir el riesgo de incendios, electrocución y lesiones.

- ◆ Lea todo el manual detenidamente antes de utilizar el aparato.
- ◆ Antes de utilizar el aparato, asegúrese de que sabe cómo apagarlo en caso de emergencia.
- ◆ Conserve este manual para futuras consultas.

Consejos

- ◆ Lea las instrucciones detenidamente. Familiarícese con los controles y el uso correcto del aparato. Familiarícese con los controles y el uso correcto del aparato.
- ◆ No permita que los niños o las personas que no estén familiarizadas con estas instrucciones utilicen el aparato. Las normativas locales pueden restringir la edad del usuario. Las normativas locales pueden restringir la edad del usuario.
- ◆ No utilice el aparato mientras haya personas, especialmente niños, o animales cerca.
- ◆ Recuerde que el usuario será responsable de los accidentes y las situaciones peligrosas que puedan sufrir las personas de su alrededor o sus propiedades.

Preparación

- ◆ Utilice pantalones largos para proteger sus piernas.
- ◆ Cuando utilice la herramienta, lleve siempre gafas protectoras. Utilice una mascarilla protectora cuando trabaje en lugares de mucho polvo. Utilice protectores para los oídos cuando el nivel de ruido sea molesto.
- ◆ Protéjase contra la electrocución. Evite el contacto del cuerpo con superficies conectadas a masa o tierra (por ejemplo verjas metálicas, farolas, etc.).
- ◆ Antes de utilizar este aparato, compruebe que la hoja, la tuerca de la hoja y los dientes no están desgastados o dañados. Compruebe que la tuerca de la hoja está correctamente fijada.
- ◆ Antes de empezar a utilizar el aparato, compruebe que la zona que vaya a cortar no tenga ramas, piedras, alambres o ningún otro objeto.

Funcionamiento

- ◆ No utilice el aparato con protecciones defectuosas o sin dispositivos de seguridad, como, por ejemplo, deflectores o recogedores de césped.
- ◆ Utilice el aparato únicamente a la luz del día o con iluminación artificial adecuada.
- ◆ No exponga el aparato a la lluvia. No utilice el aparato en condiciones de humedad y evite que penetren líquidos en su interior. Se recomienda no utilizar el aparato sobre césped mojado.
- ◆ Manténgase en todo momento firmemente apoyado al suelo, especialmente cuando esté en pendiente. Tenga en cuenta que césped recién cortado está húmedo y resbaladizo. No trabaje en pendientes pronunciadas.
- ◆ Trabaje en sentido transversal a la pendiente, nunca hacia arriba o abajo. Tenga sumo cuidado al cambiar de sentido en las pendientes.
- ◆ Camine, nunca corra mientras usa el aparato. No dirija el aparato hacia usted ni camine hacia atrás cuando utilice el aparato.
- ◆ Siga las instrucciones para encender el aparato y mantenga los pies alejados de la hoja.
- ◆ No levante el aparato cuando lo encienda, excepto si es necesario levantar el aparato para arrancarlo. En ese caso, no levante el aparato más de lo imprescindible necesario y levante sólo la parte que esté lejos del usuario. Asegúrese de mantener ambas manos en posición de trabajo antes de volver a dejar el aparato en el suelo.
- ◆ Si debe levantar el aparato y transportarlo para atravesar superficies que no sean de césped o para dirigirse al área de trabajo, apague el aparato y espere a que las cuchillas se detengan por completo.
- ◆ No levante ni transporte el aparato hasta que la hoja se detenga por completo.
- ◆ Mantenga las manos y los pies apartados de la hoja. No coloque las manos ni los pies cerca o debajo de piezas giratorias.
- ◆ Manténgase alejado en todo momento de las aberturas de expulsión de residuos.
- ◆ Antes de dejar el aparato sin vigilancia o de eliminar una obstrucción, o cuando se disponga a cambiar, limpiar o revisar alguna de sus piezas, apáguelo, desenchufe el cable de la toma de corriente y asegúrese de que las piezas móviles se han detenido por completo.
- ◆ Si el aparato empieza a vibrar de forma inusual o si choca con un objeto extraño, apague el aparato y desenchufe el cable de la toma de corriente. Compruebe que el aparato no ha sufrido ningún daño.

- ◆ Tenga sumo cuidado en mantener el cable de alimentación lejos de la hoja. Tenga cuidado con la posición del cable en todo momento.
- ◆ Después de apagar el aparato, el motor continuará en marcha durante unos segundos. No intente forzar la hoja para que se pare.

Mantenimiento y almacenamiento

- ◆ Antes de utilizarlo, compruebe que el aparato no tiene piezas dañadas o defectuosas. Compruebe que las piezas móviles se encuentran correctamente alineadas y en buenas condiciones, que no hay piezas rotas, y que los dispositivos de protección e interruptores están en buenas condiciones, así como cualquier otro elemento que pudiera afectar al funcionamiento de la herramienta. Asegúrese de que el aparato funciona correctamente y realiza las funciones para las que ha sido diseñado. No utilice el aparato con protecciones o cierres dañados ni mal colocados. No utilice el aparato si presenta alguna pieza dañada o defectuosa. No utilice el aparato con un interruptor defectuoso. Solicite al servicio técnico autorizado la reparación o sustitución de las piezas dañadas o defectuosas.
- ◆ Compruebe con regularidad que el cable no ha sufrido daños. Si se llegase a dañar el cable, deberá ser sustituido por un agente autorizado para evitar cualquier situación de riesgo. Inspeccione los cables de extensión periódicamente. Si el cable de extensión está dañado o es defectuoso, sustitúyalo inmediatamente.
- ◆ Mantenga todas las tuercas, pernos y tornillos del aparato apretados para asegurar unas condiciones de trabajo seguras.
- ◆ Compruebe que la bolsa de recolección no está dañada o desgastada y sustitúyala si es necesario. No utilice nunca el aparato sin la bolsa de recolección.
- ◆ Cuando no lo utilice, el aparato se debe almacenar en un lugar seco. Los niños no deben tener acceso a los aparatos guardados.
- ◆ Asegúrese de que sólo se utilizan los repuestos de corte del tipo correcto.
- ◆ Utilice únicamente piezas de repuesto y accesorios recomendados por Black & Decker.

Instrucciones de seguridad adicionales para cortacéspedes

- ◆ Ninguna persona (incluyendo niños) con capacidades físicas, sensoriales o mentales disminuidas, o que carezca de experiencia y conocimientos, debe utilizar este aparato, salvo que haya recibido supervisión o formación con respecto al uso del aparato por parte de una persona responsable de su seguridad.

- ◆ Los niños deben vigilarse en todo momento para garantizar que el aparato no se toma como elemento de juego.
- ◆ Si se llegase a dañar el cable de alimentación, deberá ser sustituido por el fabricante o por un centro de asistencia técnica autorizado de Black & Decker para evitar cualquier situación de riesgo.

La seguridad de terceros

- ◆ Ninguna persona (incluidos los niños) con capacidades físicas, sensoriales o mentales disminuidas, o que carezca de experiencia y conocimientos, debe utilizar este aparato, salvo que haya recibido supervisión o formación con respecto al uso del aparato por parte de una persona responsable de su seguridad.
- ◆ Los niños deben vigilarse en todo momento para garantizar que el aparato no se toma como elemento de juego.

Símbolos de advertencia

El aparato cuenta con los siguientes símbolos de advertencia:



Lea el manual antes de utilizar el aparato.

No exponga el aparato a la lluvia ni a la humedad.

Antes de llevar a cabo las tareas de mantenimiento o si el cable de alimentación está dañado, retire el enchufe de la toma de corriente.

Mantener alejadas a otras personas.

Tenga cuidado con las hojas afiladas.

Mantenga el cable alejado de las hojas de corte.



Una vez apagada la máquina, las hojas continuarán girando.

Seguridad eléctrica



La herramienta lleva un doble aislamiento; por lo tanto no requiere de una toma a tierra. Compruebe siempre que la tensión de la red corresponda con el valor indicado en la placa de datos de la herramienta.

- ◆ Si se llegase a dañar el cable de alimentación, deberá ser sustituido por el fabricante o por un centro de asistencia técnica autorizado de Black & Decker para evitar cualquier situación de riesgo.
- ◆ Se puede incrementar la seguridad eléctrica mediante la utilización de un dispositivo de corriente residual (RCD) de alta sensibilidad de 30 mA.

Uso de un cable de prolongación

Utilice siempre un cable de prolongación adecuado para la entrada de corriente de esta herramienta (consulte la ficha técnica). El cable de prolongación debe ser adecuado y estar marcado para su uso en exteriores. Se puede utilizar un cable de prolongación HO5VV-F de 1,5 mm² y de hasta 30 m sin pérdida de rendimiento del producto. Antes de utilizar el cable de prolongación, compruebe que no está dañado, gastado o deteriorado. Si está dañado o deteriorado, sustitúyalo. Cuando utilice una bobina de cable, desenrolle siempre todo el cable.

Características

1. Caja del interruptor
2. Conmutador ON/OFF (encendido/apagado)
3. Botón de desbloqueo
4. Empuñadura superior
5. Empuñadura inferior
6. Bolsa de recolección
7. Ajuste de la altura
8. Cubierta del motor
9. Asas de transporte

Montaje

¡Atención! Antes de proceder al montaje, compruebe que el aparato está apagado y desenchufado.

Montaje de la empuñadura inferior (fig. B)

- ◆ Antes del montaje, extraiga los tornillos (14) de la empuñadura inferior (5).
- ◆ Inserte los extremos de la empuñadura inferior (5) en los orificios correspondientes del cortacésped.
- ◆ Presione la empuñadura hacia abajo hasta que encaje. Fije la empuñadura con los tornillos (14).

Montaje de la empuñadura superior (fig. A)

- ◆ Antes del montaje, asegúrese de que la anilla de fijación del cable (22) está encajada en la empuñadura superior.

- ◆ Ajuste la parte de la empuñadura inferior (5) en la empuñadura superior (4) mediante los reguladores (12), las arandelas (11) y los tornillos (10) como se muestra en la ilustración.

Fijación del cable del motor (fig. C)

El cable del motor debe colocarse por medio de fijaciones.

- ◆ Sujete una fijación (13) del cable de la caja del interruptor al motor. Asegure la fijación a la empuñadura inferior (5).
- ◆ Sujete la otra fijación (13) del cable de la caja del interruptor al motor. Asegure la fijación a la empuñadura superior (4).

¡Atención! Asegúrese de que el cable de alimentación está sujeto por medio de la anilla de fijación (22) antes de conectar el enchufe a la toma de corriente.

Colocación de la bolsa de recolección (fig. D)

- ◆ Levante la solapa (15) y coloque la bolsa de recolección (6) sobre los salientes.

Riesgos residuales

El uso de esta herramienta puede producir riesgos residuales adicionales no incluidos en las advertencias de seguridad adjuntas. Estos riesgos se pueden generar por un uso incorrecto, demasiado prolongado, etc.

El cumplimiento de las normas de seguridad correspondientes y el uso de dispositivos de seguridad no evitan ciertos riesgos residuales. Estos riesgos incluyen:

- ◆ Lesiones producidas por el contacto con piezas móviles o giratorias.
- ◆ Lesiones producidas al cambiar cualquier pieza, cuchilla o accesorio.
- ◆ Lesiones producidas al usar una herramienta por un tiempo demasiado prolongado. Si utiliza una herramienta durante períodos de tiempo demasiado prolongados, asegúrese de realizar pausas con frecuencia.
- ◆ Discapacidad auditiva.
- ◆ Riesgos para la salud producidos al respirar el polvo que se genera al usar la herramienta (por ejemplo: en los trabajos con madera, especialmente de roble, haya y tableros de densidad mediana).

Uso

¡Atención! Deje que el aparato funcione a su ritmo. No lo sobrecargue.

Ajuste de la altura del corte (fig. E)

La altura del corte se regula mediante el mecanismo de ajuste de altura central.

¡Atención! Antes de continuar, desconecte el aparato de la toma de corriente y espere hasta que la hoja se detenga.

- ◆ Ajuste las ruedas a la altura deseada con la palanca de ajuste de altura (7).

Encendido y apagado

Encendido

- ◆ Sujete la empuñadura con ambas manos e inclínela ligeramente hacia abajo para levantar la parte delantera del aparato.
- ◆ Mantenga pulsado el botón de desbloqueo (3) y tire del conmutador de encendido/apagado (2) hacia usted.
- ◆ Suelte el botón de desbloqueo.
- ◆ Vuelva a dejar el aparato en posición de trabajo.

Apagado

- ◆ Para apagar el aparato, suelte el conmutador de encendido/apagado (2).

¡Atención! No intente nunca trabar un interruptor en la posición de encendido.

Corte (fig. F y G)

Es recomendable utilizar el cortacésped tal y como se describe en esta sección con el fin de obtener unos resultados óptimos y reducir el riesgo de que se produzca un corte en el cable de alimentación.

- ◆ Coloque el resto del cable de alimentación en el césped, cerca del lugar por donde vaya a empezar a trabajar (posición 1 de la fig. F).
- ◆ Encienda el aparato según las instrucciones anteriores.
- ◆ Realice el procedimiento que se muestra en la fig. F.
- ◆ Pase de la posición 1 a la posición 2.
- ◆ Gire a la derecha y continúe hacia la posición 3.
- ◆ Gire a la izquierda y continúe hacia la posición 4.
- ◆ Repita el procedimiento anterior según sea necesario.

¡Atención! No trabaje en dirección al cable, tal y como se muestra en la fig. G.

Vaciado de la bolsa de recolección

- ◆ Cuando vea que algunos restos de césped se esparcen por la parte inferior del cortacésped, vacíe la bolsa de recolección.

¡Atención! No utilice nunca el aparato sin la bolsa de recolección.

Transporte del cortacésped (fig. H)

¡Atención! Antes de transportarlo, desconecte el aparato de la toma de corriente y espere hasta que la hoja haya dejado de girar.

- ◆ Es posible transportar el cortacésped mediante las asas de transporte correspondientes (9).

Consejos para un uso óptimo

- ◆ Si la altura de la hierba es superior a 10 cm aproximadamente, realice dos cortes para obtener un resultado óptimo. El primer corte debe realizarse con la altura máxima y, a continuación, debe utilizar una altura de corte media o baja.
- ◆ Para obtener unos resultados óptimos, corte únicamente la hierba seca.

Mantenimiento

El aparato de Black & Decker ha sido diseñado para que funcione durante un largo período de tiempo con un mantenimiento mínimo. El funcionamiento satisfactorio continuado depende de un cuidado apropiado y una limpieza periódica del aparato.

- ◆ Mantenga el aparato limpio y seco.
- ◆ Limpie periódicamente las ranuras de ventilación con un cepillo limpio y seco.
- ◆ Utilice periódicamente un raspador sin filo para eliminar los restos de hierba y la suciedad acumulada en el aparato.
- ◆ Para limpiar el aparato, utilice únicamente un jabón suave y un paño húmedo. Evite que penetre líquido en el interior de la herramienta y nunca sumerja ninguna parte en líquido. No utilice limpiadores de base abrasiva o disolvente.

Mantenimiento de la hoja

- ◆ Extraiga la hierba y la suciedad de la hoja regularmente.
- ◆ Cuando comience la temporada de jardinería, examine cuidadosamente las condiciones de la hoja.
- ◆ Si la hoja está muy mellada, afílela o sustitúyala.
- ◆ Si la hoja está dañada o desgastada, coloque una nueva tal y como se describe a continuación.

Sustitución de la hoja (fig. I)

- ◆ Para obtener hojas de repuesto, acuda al distribuidor Black & Decker más cercano.
 - El número de catálogo A6245 puede utilizarse en los siguientes cortacéspedes: GR3400, GR 3410 y GR3420.
 - El número de catálogo A6243 puede utilizarse en los siguientes cortacéspedes: GR3800, GR3810 y GR3820.

¡Atención! Tenga en cuenta las siguientes precauciones:

- ◆ Antes de continuar, desconecte el aparato de la toma de corriente y espere hasta que la hoja haya dejado de girar.
- ◆ Tenga cuidado de no cortarse. Utilice guantes protectores o un trapo para coger la hoja.
- ◆ Utilice sólo la hoja de repuesto especificada.
- ◆ No extraiga el impulsor (16) bajo ningún concepto.

Para sustituir la hoja:

- ◆ Ponga el aparato de lado.
- ◆ Agarre la hoja (17) con una mano.
- ◆ Utilice la llave suministrada para aflojar y extraer la tuerca de la hoja (18).

Nota: Cuando coloque la hoja, el texto impreso en la misma debe quedar mirando al usuario.

- ◆ Sustituya la hoja (17).
- ◆ Vuelva a montar la arandela (si ya se había montado anteriormente) y la tuerca (18).
- ◆ Apriete firmemente la tuerca de la hoja.

Solución de problemas

Si le pareciera que el aparato no funciona de forma adecuada, siga las instrucciones que se indican a continuación. Si no se resuelve el problema, póngase en contacto con un técnico autorizado de Black & Decker.

¡Atención! Antes de empezar, retire siempre el enchufe de la toma de corriente.

El motor suena pero la hoja no se mueve

- ◆ Retire cuidadosamente cualquier obstrucción que pudiera haber en la hoja.

El motor no suena y la hoja no se mueve

- ◆ Compruebe que el cable de la alimentación está conectado correctamente.
- ◆ Compruebe los fusibles de la toma de corriente.

Protección del medio ambiente



Recogida selectiva. No se debe desechar este producto con el resto de residuos domésticos.

Si llegase el momento en que fuese necesario sustituir su producto Black & Decker o si éste dejase de tener utilidad para usted, no lo deseche junto con los residuos domésticos. Sepárelo para su recogida selectiva.



La recogida selectiva de productos y embalajes usados permite el reciclaje de materiales y su reutilización. La reutilización de materiales reciclados contribuye a evitar la contaminación medioambiental y reduce la demanda de materias primas.

Las normativas municipales deben ofrecer la recogida selectiva de productos eléctricos del hogar, en puntos municipales previstos para ello o a través del distribuidor en el caso en que se adquiera un nuevo producto.

Black & Decker proporciona facilidades para la recogida y reciclado de los productos Black & Decker que hayan llegado al final de su vida útil. Para poder utilizar este servicio, le rogamos entregue el producto a cualquier servicio técnico autorizado que se hará cargo de él en nuestro nombre.

Para consultar la dirección del servicio técnico más cercano póngase en contacto con la oficina local de Black & Decker en la dirección que se indica en este manual. Como alternativa, se puede consultar en Internet, en la dirección siguiente, la lista de servicios técnicos autorizados e información completa sobre nuestros servicios de postventa y contactos: www.2helpU.com.

Características técnicas

	GR3400 TIPO 2 GR3420 TIPO 2	GR3410 TIPO 1	GR3800 TIPO 2 GR3810 TIPO 2	GR3820 TIPO 1
Voltaje	V de CA 230	230	230	230
Potencia absorbida	W 1.200	1.050	1.600	1.200
Velocidad sin carga	min. ⁻¹ 2.900	2.900	2.900	2.900
Ajuste de la altura	mm 23, 33, 43, 53, 63	23, 33, 43, 53, 63	28, 38, 48, 58, 68	28, 38, 48, 58, 68
Longitud de la hoja	mm 340	340	380	380
Peso	kg 13,7	12,4	17	16,7

Vibraciones soportadas en mano/brazo en <math><2,5 \text{ m/s}^2</math>

Declaración de conformidad CE

DIRECTIVA DE MAQUINARIAS
DIRECTIVA SOBRE LA EMISIÓN DE RUIDO
EN EXTERIORES



GR3400, GR3420, GR3410
GR3800, GR3810, GR3820

Black & Decker declara que los productos descritos en los "datos técnicos" cumplen con lo siguiente:

2006/42/CE, EN60335-1, EN60335-2-77

2000/14/EC, cortacésped, $L \leq 50$ cm anexo VI,
SNCH, 11, route de Luxembourg L-5230 Sandweiler,
Luxembourg
N.º de ID del departamento notificado:0499

Nivel de intensidad acústica de acuerdo con la directiva
2000/14/CE (artículo 13, anexo III, $L \leq 50$ cm):

L_{WA} (potencia acústica medida) 91.75 dB(A)
incertidumbre (K) 3 dB (A)

L_{WA} (potencia acústica garantizada) 93 dB(A)
incertidumbre (K) 3 dB (A)

Estos productos también cumplen con la directiva
2004/108/CE. Si desea obtener más información, póngase
en contacto con Black & Decker a través de la siguiente
dirección o consulte el dorso del manual.

La persona que firma a continuación es responsable de
la elaboración del archivo técnico y realiza esta declaración
en nombre de Black & Decker.

Kevin Hewitt
Vice-President Global Engineering
Black & Decker Europe,
210 Bath Road, Slough,
Berkshire, SL1 3YD
Reino Unido
28-10-2010

Garantía

Black & Decker confía plenamente en la calidad de sus productos y ofrece una garantía extraordinaria. Esta declaración de garantía es un añadido, y en ningún caso un perjuicio para sus derechos estatutarios. La garantía es válida dentro de los territorios de los Estados miembros de la Unión Europea y de los de la Zona Europea de Libre Comercio.

Si cualquier producto de Black & Decker resultara defectuoso debido a materiales o mano de obra defectuosos o a la falta de conformidad, Black & Decker garantiza, dentro de los 24 meses posteriores a la fecha de compra, la sustitución de las piezas defectuosas, la reparación de los productos sujetos a un desgaste y rotura razonables o la sustitución de tales productos para garantizar al cliente el mínimo de inconvenientes, a menos que:

- ◆ El producto se haya utilizado con propósitos comerciales, profesionales o de alquiler.
- ◆ El producto se haya sometido a un uso inadecuado o negligente.
- ◆ El producto haya sufrido daños causados por objetos o sustancias extrañas o accidentes.
- ◆ Se hayan realizado reparaciones por parte de personas que no sean del servicio técnico autorizado o personal de servicios de Black & Decker.

Para reclamar en garantía, será necesario que presente la prueba de compra al vendedor o al servicio técnico de reparaciones autorizado. Pueden consultar la dirección de su servicio técnico más cercano poniéndose en contacto con la oficina local de Black & Decker en la dirección que se indica en este manual. Como alternativa, se puede consultar en Internet, en la dirección siguiente, la lista de servicios técnicos autorizados e información completa de nuestros servicios de postventa y contactos: **www.2helpU.com**

Visite nuestro sitio web **www.blackanddecker.eu** para registrar su nuevo producto Black & Decker y mantenerse al día sobre nuestros productos y ofertas especiales. Encontrará más información acerca de la marca Black & Decker y de la gama de productos que ofrece en la dirección **www.blackanddecker.eu**.

Utilização

Esta ferramenta destina-se apenas a utilização doméstica.

Instruções de segurança

Advertência! Quando utilizar aparelhos eléctricos, deve sempre cumprir medidas de segurança básicas, incluindo as seguintes, de modo a reduzir os riscos de incêndio, choque eléctrico e ferimentos pessoais.

- ◆ Leia com atenção todo o manual antes de utilizar o aparelho.
- ◆ Antes de trabalhar com a máquina, certifique-se de que sabe como desligá-la em caso de emergência.
- ◆ Conserve este manual para referência futura.

Preparação

- ◆ Leia as instruções com atenção. Familiarize-se com os controlos e a utilização adequada da máquina.
- ◆ Não deixe crianças ou terceiros que não estejam familiarizados com estas instruções utilizar a máquina. As normas locais podem restringir a idade do operador.
- ◆ Nunca utilize a máquina enquanto estiverem pessoas em especial, crianças – nas proximidades.
- ◆ Tenha em atenção de que o operador será responsabilizado por acidentes ou perigos que possam ocorrer a outras pessoas ou bens.

Preparação

- ◆ Use botas ou sapatos reforçados para proteger os pés. Não trabalhe com a máquina, usando sandálias ou descalço. Use calças compridas para proteger as pernas.
- ◆ Utilize óculos ou viseiras de protecção quando utilizar esta ferramenta. Use uma máscara de protecção de poeiras sempre que trabalhar em locais com muito pó. A protecção auricular deve ser usada sempre que o nível de som for incómodo.
- ◆ Tenha cuidado com os choques eléctricos. Evite o contacto com superfícies com ligação à terra, tais como trilhos de metal, postes de iluminação, etc.
- ◆ Antes de usar este aparelho, confirme visualmente que a lâmina, a porca da lâmina e o conjunto cortador não estão desgastados ou danificados. Certifique-se de que a porca da lâmina está fixada correctamente.
- ◆ Antes de trabalhar com a máquina, verifique se o percurso de corte não tem paus, pedras, cabos e outros objectos.

Funcionamento

- ◆ Nunca trabalhe com a máquina com protecções deficientes, ou sem os dispositivos de segurança montados (deflectores e/ou caixa de aparas).
- ◆ Utilize apenas a máquina à luz do dia ou com boa luz artificial.

- ◆ Não exponha a máquina à água. Não utilize a máquina na lama em condições húmidas. De preferência, não utilize a máquina em relva molhada.
- ◆ Tenha cuidado ao deslocar-se, especialmente em terrenos inclinados. A relva acabada de cortar está molhada e escorregadia. Não trabalhe em socacos muito acentuados.
- ◆ Trabalhe ao longo dos socacos, e nunca em sentido ascendente/descendente: Tenha muito cuidado quando mudar de direcção em declives.
- ◆ Não corra quando utilizar a máquina. Não puxe a máquina na sua direcção nem ande para trás quando utilizar a máquina.
- ◆ Ligue a máquina de acordo com as instruções e com os seus pés bem afastados da lâmina.
- ◆ Não incline a máquina quando a liga, excepto se tiver de ser inclinada para colocá-la em funcionamento. Nesse caso, não incline a máquina mais do que o absolutamente necessário e apenas quando a peça estiver distante do operador. Ambas as mãos devem estar devidamente posicionadas para o manejar a máquina antes de colocar a máquina no chão.
- ◆ Desligue a máquina e aguarde que o conjunto de lâminas pare de funcionar se o aparelho tiver de ser inclinado para transporte em terrenos que não sejam relvados, e quando transporta a máquina para e a partir da área a ser cortada.
- ◆ Não eleve ou transporte a máquina até a lâmina parar completamente.
- ◆ Não coloque as mãos ou pés perto ou sob as peças rotativas.
- ◆ Mantenha-se sempre afastado das aberturas de descarga.
- ◆ Desligue, remova a ficha da tomada e certifique-se de que as peças móveis pararam de rodar antes de deixar o aparelho sem supervisão e antes de mudar, limpar ou inspeccionar quaisquer peças do aparelho ou de retirar um obstáculo.
- ◆ Se a máquina começar a vibrar anormalmente ou se bater num objecto estranho, desligue-a e remova a ficha da tomada. Verifique se a máquina apresenta danos. Verifique se a máquina apresenta danos.
- ◆ Tenha sempre presente a posição do cabo.
- ◆ Nunca force a imobilização da lâmina.

Manutenção e armazenamento

- ◆ Antes da utilização, verifique se a máquina tem peças danificadas ou avariadas. Verifique se as partes móveis estão desalinhasadas ou bloqueadas, se existem peças partidas, se as protecções e os botões estão danificados ou qualquer outra situação que possa afectar o funcionamento das ferramentas eléctricas.

Certifique-se de que a máquina irá funcionar correctamente e executar a função que pretende. Nunca utilize o aparelho se as protecções ou caixas estiverem danificadas ou não estiverem na devida posição. Não utilize o aparelho se alguma das peças se encontrar danificada ou avariada. Não utilize a máquina se o interruptor não puder ser ligado nem desligado. Mandar reparar ou substituir quaisquer peças danificadas ou avariadas por um agente de reparação autorizado.

- ◆ Verifique regularmente se o cabo apresenta danos. Se o cabo for danificado, terá de ser substituído por um agente de reparação autorizado para evitar acidentes. Verifique periodicamente os cabos de extensão. Substitua, de imediato, um cabo de extensão caso esteja danificado.
- ◆ Mantenha todas as porcas, parafusos e pernos da máquina apertados para assegurar um bom funcionamento.
- ◆ Nunca utilize a máquina sem o saco de aparas.
- ◆ Quando não estiver em utilização, o aparelho deve ser guardado num local seco. As crianças não devem ter acesso a aparelhos armazenados.
- ◆ Certifique-se se são utilizados os instrumentos de corte de substituição adequados.
- ◆ Certifique-se de que utiliza apenas peças de substituição e acessórios recomendados pela Black & Decker.

Instruções de segurança adicionais para cortadores de relva

- ◆ Este aparelho não deve ser utilizado por pessoas (incluindo crianças) que apresentem capacidades físicas, sensoriais ou mentais reduzidas ou que não possuam os conhecimentos e a experiência necessários, excepto se forem vigiadas e instruídas acerca da utilização do aparelho por uma pessoa responsável pela sua segurança.
- ◆ As crianças deverão ser vigiadas para que não mexam no aparelho.
- ◆ Se o cabo de alimentação for danificado, terá de ser substituído pelo fabricante ou por um centro de assistência autorizada Black & Decker para evitar acidentes.

Segurança de terceiros

- ◆ Este aparelho não deve ser utilizado por pessoas (incluindo crianças) que apresentem capacidades físicas, sensoriais ou mentais reduzidas ou que não possuam os conhecimentos e a experiência necessários, excepto se forem vigiadas e instruídas acerca da utilização do aparelho por uma pessoa responsável pela sua segurança.

- ◆ As crianças deverão ser vigiadas para que não mexam no aparelho.

Símbolos de advertência

Os seguintes símbolos de aviso encontram-se na máquina:



Leia o manual antes de colocar a máquina em funcionamento.



Não exponha a máquina à chuva ou humidade elevada.



Retire a ficha da tomada se o cabo de alimentação estiver danificado ou antes da manutenção.



Mantenha as outras pessoas afastadas.



Esteja atento às lâminas afiadas.



Mantenha o cabo afastado das lâminas de corte.



As lâminas continuarão a rodar após a máquina ter sido desligada.

Segurança eléctrica



Esta ferramenta tem um isolamento duplo e, por isso, não é necessário um fio de terra. Verifique sempre se a fonte de alimentação corresponde à tensão indicada na placa de especificações.

- ◆ Se o cabo de alimentação for danificado, terá de ser substituído pelo fabricante ou por um centro de assistência autorizada Black & Decker para evitar acidentes.
- ◆ A segurança eléctrica pode ser melhorada mediante o uso de um Dispositivo de Corrente Residual (RCD) de alta sensibilidade (30 mA/30mS).

Utilização de um cabo de extensão

Utilize sempre um cabo de extensão aprovado adequado à entrada de corrente desta ferramenta (ver dados técnicos). O cabo de extensão tem de ser adequado a utilização no exterior e marcado correctamente. Pode ser utilizado um cabo de extensão HO5V V-F de 1,5 mm² com 30 m sem perda de desempenho do aparelho. Antes da utilização, verifique se o cabo de extensão apresenta sinais de qualquer tipo de danos. Caso esteja danificado,

substitua-o. Quando utilizar uma bobina de cabo, desenrole sempre o cabo completamente.

Funções

1. Caixa de controlo
2. Interruptor para ligar/desligar
3. Botão de bloqueio
4. Cabo superior
5. Cabo inferior
6. Saco de aparas
7. Ajuste de altura
8. Cobertura do motor
9. Manipulos de transporte

Montagem

Advertência! Antes da montagem, certifique-se de que o aparelho está desligado e que não está ligado à corrente eléctrica.

Encaixar o manípulo inferior (fig. B)

- ◆ Retire os parafusos (14) do manípulo inferior (5) antes da montagem.
- ◆ Insira as extremidades do manípulo inferior (5) nos orifícios correspondentes no cortador.
- ◆ Prima o manípulo para baixo, tanto quanto possível.

Fixe o manípulo utilizando os parafusos (14).

Montar o manípulo superior (fig. A)

- ◆ Certifique-se de que a argola de fixação do cabo (22) está instalada no manípulo superior antes da montagem.
- ◆ Encaixe a peça inferior (5) no manípulo superior (4) utilizando os punhos (12), as anilhas (11) e os parafusos (10) conforme indicado.

Fixar o cabo do motor (fig. C)

O cabo do motor deve ficar preso através de grampos de fixação.

- ◆ Fixe o grampo ao manípulo inferior (5).
- ◆ Fixe o grampo ao manípulo superior (4).

Advertência! Certifique-se de que o cabo de alimentação está fixo utilizando a argola de fixação (22), antes de ligar a ficha à corrente.

Montar o saco de relva (fig. D)

- ◆ Levante a aba (15) e coloque o saco de aparas (6) sobre os apoios.

Riscos residuais

Podem surgir riscos residuais adicionais durante a utilização da ferramenta que poderão não constar nos avisos de segurança incluídos. Estes riscos podem resultar de má utilização, uso prolongado, etc.

Mesmo com a aplicação dos regulamentos de segurança relevantes e com a implementação de dispositivos de segurança, alguns riscos residuais não podem ser evitados. Incluem:

- ◆ ferimentos causados pelo contacto com peças em rotação/movimento.
- ◆ ferimentos causados durante a troca de peças, lâminas ou acessórios.
- ◆ ferimentos causados pela utilização prolongada de uma ferramenta. Quando utilizar uma ferramenta por períodos prolongados, faça intervalos regulares.
- ◆ diminuição da audição.
- ◆ problemas de saúde causados pela inalação de poeiras resultantes da utilização da ferramenta (exemplo: trabalhos em madeira, especialmente carvalho, faia e MDF).

Utilização

Advertência! Deixa a máquina funcionar à vontade. Não a sobrecarregue.

Ajustar a altura de corte (fig. E)

A altura do corte é ajustada pelo mecanismo de ajuste da altura central.

Advertência! Desligue o aparelho da alimentação e aguarde até a lâmina parar de rodar antes de continuar.

- ◆ Ajuste as rodas à altura pretendida com a alavanca de ajuste de altura (7).

Ligar e desligar (fig. P)

Ligar

- ◆ Segure no manípulo com ambas as mãos e incline-o ligeiramente para baixo de forma a levantar a parte dianteira da máquina.
- ◆ Mantenha o botão de desbloqueio (3) premido e puxe o interruptor ligar/desligar (2) em direcção a si.
- ◆ Liberte o botão de desbloqueio.
- ◆ Deixe que a máquina volte à posição de funcionamento.

Desligar

- ◆ Para desligar o aparelho, solte o interruptor ligar/desligar (2).

Advertência! Nunca tente bloquear um interruptor de ligação na posição de ligado.

Cortar (fig. F e G)

Recomendamos que utilize o cortador como indicado nesta secção para conseguir os melhores resultados e para reduzir o risco de corte do cabo de alimentação.

- ◆ Coloque a maior parte do cabo de alimentação no relvado, perto do ponto de partida (posição 1 na fig. F).
- ◆ Ligue o aparelho, tal como descrito anteriormente.

- ◆ Proceda como indicado na fig. F.
- ◆ Mova da posição 1 para a posição 2.
- ◆ Vire para a direita e continue até à posição 3.
- ◆ Vire para a esquerda e continue para a posição 4.
- ◆ Repita o procedimento indicado em cima, conforme necessário.

Advertência! Não trabalhe em direcção ao cabo como exibido na fig. G.

Esvaziar o saco de aparas

- ◆ Quando houver relva a sair por baixo do cortador, esvazie o saco de aparas.

Advertência! Nunca utilize a máquina sem o saco de aparas.

Transportar o cortador (fig. H)

Advertência! Desligue o aparelho da alimentação e aguarde até a lâmina parar de rodar antes de continuar.

- ◆ O cortador deverá ser transportado utilizando os manípulos de transporte adequados (9).

Sugestões para uma utilização ideal

- ◆ Se a relva for superior a cerca de 10 cm, corte duas vezes para obter um melhor resultado. Comece por cortar na altura máxima de corte e, em seguida, utilize uma altura baixa ou média.
- ◆ Para obter os melhores resultados, corte apenas relva seca.

Manutenção

O seu aparelho Black & Decker foi concebido para funcionar por um longo período de tempo com uma manutenção mínima. Um funcionamento contínuo e satisfatório depende de uma manutenção adequada e da limpeza regular da máquina.

- ◆ Mantenha a máquina limpa e seca.
- ◆ Limpe regularmente os encaixes de ventilação com uma escova limpa e seca.
- ◆ Utilize regularmente uma raspadeira para remover relva e sujidade da máquina.
- ◆ Para limpar o aparelho, utilize apenas sabão neutro e um pano húmido. Nunca deixe nenhum líquido entrar na ferramenta e nunca submerja nenhuma parte da ferramenta em líquido. Não utilize nenhum produto de limpeza abrasivo ou à base de solventes.

Manutenção da lâmina

- ◆ Retire regularmente a relva e sujidade da lâmina.
- ◆ No início da temporada de jardinagem, verifique com atenção o estado da lâmina.
- ◆ Se a lâmina estiver muito romba, afie ou substitua a lâmina.

- ◆ Se a lâmina estiver danificada ou gasta, coloque uma nova lâmina como descrito em baixo.

Substituição da lâmina (fig. I)

- ◆ Poderá encontrar um lâmina de substituição num revendedor Black & Decker.
 - O cat n.º A6245 pode ser utilizado nos seguintes cortadores: GR3400, GR 3410 e GR3420.
 - O cat n.º A6243 pode ser utilizado nos seguintes cortadores: GR3800, GR3810 e GR3820.

Advertência! Cumpra as seguintes precauções:

- ◆ Desligue o aparelho da alimentação e aguarde até a lâmina parar de rodar antes de continuar.
- ◆ Certifique-se de que não se corta. Utilize luvas para trabalhos pesados ou um pano para segurar na lâmina.
- ◆ Utilize apenas a lâmina de substituição especificada.
- ◆ Independentemente da razão, não retire o rotor (16).

Para substituir a lâmina.

- ◆ Coloque o aparelho de lado.
- ◆ Segure a lâmina (17) com uma mão.
- ◆ Utilize a chave-inglesa fornecida para desapertar e remover a porca da lâmina (18).

Nota: Ao colocar uma lâmina, o texto da lâmina deverá estar virado para o utilizado.

- ◆ Substituir a lâmina (17).
- ◆ Volte a colocar a anilha (se colocada anteriormente) e a porca (18).
- ◆ Aperte firmemente a porca da lâmina.

Resolução de problemas

Se achar que sua máquina não está a funcionar correctamente, respeite as instruções apresentadas em seguida. Se, desta forma, não resolver os problemas, contacte o seu agente de reparação local Black & Decker.

Advertência! Antes de continuar, remova a ficha da tomada.

O motor emite ruído, mas a lâmina não se move

- ◆ Remova, com cuidado, quaisquer objectos que obstruam a lâmina.

A máquina não emite ruído e a lâmina não se move

- ◆ Verifique se os cabos de alimentação estão ligados correctamente.
- ◆ Verifique os fusíveis eléctricos.

Protecção do ambiente



Recolha separada. Este produto não pode ser eliminado juntamente com os resíduos domésticos normais.

Se, em algum momento, verificar que o seu produto Black & Decker precisa de ser substituído ou que deixou de ter utilidade, não o elimine junto com os resíduos domésticos. Coloque-o disponível para uma recolha separada.



A recolha separada de produtos e embalagens usados permite que os materiais sejam reciclados e novamente utilizados. A reutilização de materiais reciclados ajuda a evitar a poluição ambiental e reduz a procura de matérias-primas.

A legislação local poderá prever a recolha separada de produtos domésticos eléctricos, seja em lixeiras municipais ou através do revendedor quando adquira um produto novo.

A Black & Decker dispõe de instalações para recolha e reciclagem de produtos Black & Decker quando estes atingem o fim da sua vida útil. Para usufruir deste serviço, devolva o produto em qualquer agente de reparação autorizado, que os recolherá em seu nome.

Podem verificar a localização do agente de reparação autorizado mais perto de si, contactando os escritórios locais da Black & Decker através do endereço indicado neste manual. Se preferir, pode encontrar na Internet uma lista de agentes de reparação autorizados Black & Decker, detalhes completos e contactos do serviço pós-venda, no endereço: www.2helpU.com.

Dados técnicos

	GR3400 TIPO 2 GR3420 TIPO 2	GR3410 TIPO 1	GR3800 TIPO 2 GR3810 TIPO 2	GR3820 TIPO 1
Tensão	Vac 230	230	230	230
Potência utilizada	W 1200	1050	1600	1200
Sem velocidade de carga	min ⁻¹ 2900	2900	2900	2900
Ajuste de Altura	mm 23, 33, 43, 53, 63	23, 33, 43, 53, 63	28, 38, 48, 58, 68	28, 38, 48, 58, 68
Comprimento da lâmina	mm 340	340	380	380
Peso	kg 13,7	12,4	17	16,7

vibração medida da mão/do braço <2,5 m/s²

Declaração de conformidade CEDIRECTIVA MÁQUINAS
DIRECTIVA DE RUÍDO AMBIENTE**GR3400, GR3420, GR3410
GR3800, GR3810, GR3820**

A Black & Decker declara que os produtos descritos em "dados técnicos" estão em conformidade com as seguintes normas:

2006/42/CE, EN60335-1, EN60335-2-77

2000/14/EC, Cortador de Relva, $L \leq 50\text{cm}$ Anexo VI, SNCH, 11, route de Luxembourg L-5230 Sandweiler, Luxembourg
N.º de ID do organismo notificado.: 0499

Nível de potência acústica de acordo com 2000/14/CE (Artigo 13, Anexo III, $L \leq 50\text{cm}$):

L_{WA} (potência sonora medida) 91.75 dB(A)
imprecisão (K) 3 dB(A)

L_{WA} (potência sonora garantida) 93 dB(A)
imprecisão (K) 3 dB(A)

Estes produtos estão também em conformidade com a Directiva 2004/108/EC. Para obter mais informações, contacte a Black & Decker no endereço indicado ou consulte a parte posterior do manual.

O signatário é responsável pela compilação do ficheiro técnico e efectua esta declaração em nome da Black & Decker.

Kevin Hewitt
Vice-President Global Engineering
Black & Decker Europe,
210 Bath Road, Slough,
Berkshire, SL1 3YD
Reino Unido
28-10-2010

Garantia

A Black & Decker confia na qualidade dos seus produtos e oferece uma garantia excelente. Esta declaração de garantia é um complemento dos seus direitos estabelecidos por lei, não os prejudicando de forma alguma. A garantia é válida nos territórios dos Estados Membros da União Europeia e da Associação Europeia de Comércio Livre.

Se um produto Black & Decker se avariar devido a defeitos de material, fabrico ou não conformidade, num período de 24 meses após a data da compra, a Black & Decker garante a substituição de peças defeituosas, a reparação de produtos sujeitos a um desgaste aceitável ou a substituição dos mesmos para garantir o mínimo de inconveniente ao cliente, excepto se:

- ◆ O produto tiver sido utilizado para fins comerciais, profissionais ou de aluguer.
- ◆ O produto tiver sido submetido a utilização indevida ou descuido.
- ◆ O produto tiver sido danificado por objectos estranhos, substâncias ou acidentes.
- ◆ Tiverem sido tentadas reparações por pessoas que não sejam agentes de reparação autorizados ou técnicos de manutenção da Black & Decker.

Para accionar a garantia, terá de apresentar comprovativos de compra ao vendedor ou a um agente de reparação autorizado. Pode verificar a localização do agente de reparação autorizado mais perto de si, contactando os escritórios locais da Black & Decker através do endereço indicado neste manual. Se preferir, pode encontrar na Internet uma lista de agentes de reparação autorizados Black & Decker, detalhes completos e contactos do serviço pós-venda, no endereço: **www.2helpU.com**.

Visite o nosso website **www.blackanddecker.eu** para registar o novo produto Black & Decker e manter-se actualizado sobre novos produtos e ofertas especiais. Pode encontrar mais informações sobre a marca Black & Decker e sobre a nossa gama de produtos em **www.blackanddecker.eu**.

Användningsområde

Denna gräsklippare från Black & Decker är konstruerad för gräsklippning. Redskapet är endast avsett som konsumentredskap.

Säkerhetsinstruktioner

Varning! För att förhindra brand, elektriska stötar och personskador ska grundläggande säkerhetsföreskrifter, inklusive de som följer, alltid följas vid användning av nätdrivna apparater.

- ◆ Läs hela den här bruksanvisningen noggrant innan du börjar använda apparaten.
- ◆ Ta reda på hur man stänger av apparaten innan du använder den, om en nödsituation skulle uppstå.
- ◆ Behåll bruksanvisningen för framtida referens.

Innan du börjar använda apparaten

- ◆ Läs de här anvisningarna noggrant. Bekanta dig med reglagen och ta reda på hur apparaten ska användas.
- ◆ Låt inte barn eller personer som inte har läst dessa instruktioner använda apparaten. Det kan finnas lokala bestämmelser gällande åldersgräns för användaren.
- ◆ Använd inte apparaten i närheten av andra människor (främst barn) eller husdjur.
- ◆ Användaren ansvarar för olyckor och risker som andra människor eller deras egendom utsätts för.

Förberedelser

- ◆ Bär kraftiga skor eller stövlar för att skydda dina fötter. Var inte barfota och bär inte sandaler med öppen tå när du använder apparaten. Bär långbyxor för att skydda dina ben.
- ◆ Bär alltid skyddsglasögon när du använder verktyget. Använd ansikts- eller dammask när du arbetar i dammiga miljöer. Om ljudnivån är så hög att det stör ska hörselskydd användas.
- ◆ Förebygg risken för elektriska stötar. Undvik kroppskontakt med jordade ytor (t.ex. metallräcken, lyktstolpar m.m.).
- ◆ Innan du använder redskapet ska du se efter så att skärbladet, skärbladsmuttern och skärenheten inte är slitna eller skadade. Se till att skärbladsmuttern är ordentligt åtskruvad.
- ◆ Innan du börjar arbeta ska du se till att det område som ska klippas är fritt från grenar, stenar, ledningar och andra föremål.

Användning

- ◆ Använd inte apparaten om skydd eller skyddsplåtar är trasiga eller om säkerhetsanordningarna, t.ex. avvisare och/eller gräsuppsamlare, inte är monterade.

- ◆ Använd endast apparaten i dagsljus eller i tillräcklig artificiell belysning.
- ◆ Utsätt inte apparaten för regn. Använd inte apparaten när det är fuktigt eller vått. Apparaten ska helst inte användas i vått gräs.
- ◆ Se till så att du har ett bra fötfäste och var särskilt försiktig när marken sluttar. Tänk på att nyklippt gräs är fuktigt och halt. Använd inte apparaten på branta sluttningar.
- ◆ Arbeta tvärs över sluttningar, inte upp och ner. Var mycket försiktig när du byter riktning vid arbete på sluttningar.
- ◆ Spring inte när du använder apparaten. Dra inte apparaten mot dig och gå inte baklänges med den.
- ◆ Följ anvisningarna när du startar redskapet och se till att inte ha fötterna i närheten av skärbladet.
- ◆ Tippa inte apparaten när du ska starta den, om det inte är en apparat som måste tippas för att kunna startas. Om så är fallet ska du inte tippa apparaten mer än nödvändigt och endast lyfta den del som pekar bort från användaren. Se till så att båda händerna är i rätt läge för användning innan du sätter tillbaka apparaten på marken.
- ◆ Om du måste tippa redskapet för att kunna föra det över ytor som inte består av gräs, eller transportera det till eller från området som ska klippas, ska du först stänga av redskapet och vänta tills skärbladet har slutat rotera.
- ◆ Lyft eller bär inte redskapet förrän skärbladet helt har slutat rotera.
- ◆ Håll händer och fötter borta från skärbladet. Håll inte händer eller fötter i närheten av eller under roterande delar.
- ◆ Stå aldrig framför utmatningsöppningarna.
- ◆ Stäng av apparaten, dra ut elsladden och försäkra dig om att inga delar roterar om du ska lämna apparaten oövervakad, samt när du byter, rengör eller inspekterar den eller tar bort föremål som ligger i vägen.
- ◆ Stäng av apparaten och dra ut elsladden om apparaten börjar vibrera ovanligt mycket eller om du stöter på ett främmande föremål. Kontrollera om apparaten är skadad.
- ◆ Var noga med att hålla nätsladden borta från skärbladet. Håll hela tiden reda på var sladden befinner sig.
- ◆ Motorn fortsätter att köra några sekunder efter att redskapet har stängts av. Försök aldrig tvinga skärbladet att stanna.

Underhåll och förvaring

- ◆ Kontrollera att apparaten är hel och att inga delar är skadade innan du använder den. Kontrollera att rörliga komponenter fungerar felfritt och inte kärvar, att inga

komponenter är sönder, att skydd och reglage inte har skadats och att inget annat föreligger som kan påverka apparatens funktioner. Försäkra dig om att apparaten fungerar som den ska och kan användas för det den är avsedd för. Använd inte apparaten om något skydd eller någon del av höljet är skadat eller inte sitter på plats. Använd inte apparaten om någon del har skadats eller gått sönder. Använd inte apparaten om det inte går att starta och stänga av den med strömbrytaren. Reparera eller byt ut skadade eller trasiga delar på en auktoriserad verkstad.

- ◆ Kontrollera ofta om sladden har några skador. Om sladden är skadad måste den för undvikande av fara bytas ut av en auktoriserad verkstad. Kontrollera förlängningssladdarna med jämna mellanrum. Byt ut skadade förlängningssladdar omedelbart.
- ◆ För att garantera säker användning av apparaten ska du se till så att alla muttrar, bultar och skruvar är ordentligt ådragna.
- ◆ Se efter om gräsbehållaren är sliten eller skadad och byt ut den vid behov. Använd aldrig redskapet utan gräsbehållaren.
- ◆ När den inte används bör apparaten förvaras torrt. Placera apparaten på ett ställe där barn inte kan komma åt den.
- ◆ När du byter ut skärverktygen ska du vara noga med att rätt sort används.
- ◆ Använd endast reservdelar och tillbehör som rekommenderas av Black & Decker.

Ytterligare säkerhetsföreskrifter för gräsklippare

- ◆ Verktøget ska inte användas av personer (inklusive barn) med nedsatt fysisk eller psykisk förmåga eller bristande erfarenhet och kunskap, om de inte får vägledning och övervakas av en person som ansvarar för deras säkerhet.
- ◆ Barn måste hållas under uppsikt så att de inte leker med redskapet.
- ◆ Om nätsladden är skadad måste den för undvikande av fara bytas ut av tillverkaren eller en auktoriserad Black & Decker-verkstad.

Säkerhet för andra

- ◆ Apparaten ska inte användas av personer (inklusive barn) med nedsatt fysisk eller psykisk förmåga eller bristande erfarenhet eller kunskap, om de inte får vägledning och övervakas av en person som ansvarar för deras säkerhet.
- ◆ Barn ska hållas under uppsikt så att de inte leker med apparaten.

Varningssymboler

Apparaten är märkt med följande varningssymboler:



Läs bruksanvisningen innan du använder apparaten.



Utsätt inte apparaten för regn och väta.



Dra ur kontakten ur eluttaget innan du utför underhåll på redskapet eller om nätsladden är skadad.



Håll åskådare borta.



Tänk på att skärbladen är vassa.



Håll sladden borta från skärbladen.



Skärbladen fortsätter att rotera en kort stund efter att du har stängt av redskapet.

Elektrisk säkerhet



Eftersom verktøget är dubbelisolerat behövs ingen jordledare. Kontrollera alltid att nätspänningen överensstämmer med värdet på typskylten.

- ◆ Om nätsladden är skadad måste den för undvikande av fara bytas ut av tillverkaren eller en auktoriserad Black & Decker-verkstad.
- ◆ Elsäkerheten kan förbättras ytterligare genom att man använder en jordfelsbrytare med hög känslighet (30 mA).

Använda förlängningssladd

Använd alltid en godkänd förlängningssladd som är lämplig för strömförsörjning till det här verktøget (se tekniska data). Förlängningssladden måste vara anpassad och märkt för utomhusbruk. Det går att använda en 1,5 mm² HO5VV-F-förlängningssladd som är upp till 30 m lång utan att produktens prestanda påverkas. Innan användning bör du kontrollera att förlängningssladden inte är skadad, sliten eller gammal. Om sladden är skadad eller inte fungerar ska den bytas ut. Om du använder en kabelvinda bör du alltid se till att rulla ut hela sladden.

Funktioner

1. Kontaktlåda
2. Strömbrytare
3. Låsknapp
4. Övre handtag
5. Nedre handtag
6. Gräsbehållare
7. Justering av klipphöjd
8. Motorkåpa
9. Bärhandtag

Montering

Varning! Se till att verktyget är avstängt samt att det inte är anslutet innan du påbörjar monteringen.

Montera den nedre delen av handtaget (bild B)

- ◆ Ta bort skruvarna (14) från den nedre delen av handtaget (5) innan du sätter ihop redskapet.
- ◆ Sätt i ändarna på den nedre delen av handtaget (5) i motsvarande öppningar i gräsklipparen.
- ◆ Tryck ner handtaget så långt det går.

Fäst handtaget med skruvarna (14).

Sätta ihop den övre delen av handtaget (bild A)

- ◆ Kom ihåg att sätta sladdhållaren (22) på den övre delen av handtaget innan du monterar handtaget.
- ◆ Sätt ihop den nedre delen av handtaget (5) med den övre delen av handtaget (4) med hjälp av muttrarna (12), brickorna (11) och skruvarna (10) enligt anvisningen.

Fästa sladden (bild C)

Nätssladden till motorn måste fästas med sladdklämmorna.

- ◆ Fäst den ena klämman (13) på sladden som går från reglagelådan till motorn. Fäst klämman på den nedre delen av handtaget (5).
- ◆ Fäst den andra klämman (13) på sladden som går från reglagelådan till motorn. Fäst klämman på den övre delen av handtaget (4).

Varning! Kontrollera att nätssladden sitter fast ordentligt och hålls uppe av sladdhållaren (22) innan du ansluter kontakten till eluttaget.

Montera gräsbehållaren (bild D)

- ◆ Lyft luckan (15) och placera gräsbehållaren (6) över flänsarna.

Övriga risker

Ytterligare risker som inte finns med i de bifogade säkerhetsföreskrifterna kan uppstå när verktyget används. Dessa risker kan uppstå vid felaktig eller långvarig användning, etc.

Även om alla relevanta säkerhetsföreskrifter följs och säkerhetsanordningar används kan vissa ytterligare risker inte undvikas. Dessa innefattar:

- ◆ Skador orsakade av att roterande/rörliga delar vidrörs.
- ◆ Skador som uppstår vid byte av delar, blad eller tillbehör.
- ◆ Skador som orsakas av långvarig användning av ett verktyg. Se till att ta regelbundna raster när du använder ett verktyg under en längre period.
- ◆ Skador på hörseln.
- ◆ Hälsorisker orsakade av inandning av damm när verktyget används (exempel: arbete med trä, särskilt ek, bok och MDF).

Användning

Varning! Låt apparaten arbeta i sin egen takt. Överbelasta den inte.

Justera klipphöjden (bild E)

Klipphöjden kan justeras med den centrala höjdställningen.

Varning! Dra ut nätssladden ur eluttaget och vänta tills skärbladet har slutat rotera innan du vidtar andra åtgärder.

- ◆ Ställ in hjulen på önskad klipphöjd med hjälp av höjdjusteringsspaken (7).

Slå på och av**Starta apparaten**

- ◆ Håll handtaget med båda händerna och tippa det en aning nedåt så att framsidan av apparaten höjs.
- ◆ Håll ned låsknappen (3) och dra strömbrytarhandtaget (2) mot dig.
- ◆ Släpp låsknappen.
- ◆ Låt apparaten återgå till arbetsläget.

Stänga av apparaten

- ◆ Stäng av redskapet genom att släppa strömbrytarhandtaget (2).

Varning! Försök aldrig låsa eller fixera strömbrytaren i påslaget läge.

Klippning (bild F och G)

Vi rekommenderar att du använder gräsklipparen enligt anvisningarna i det här avsnittet, så att du får ett så bra resultat som möjligt och löper mindre risk att klippa av nätssladden.

- ◆ Lägg den hoprullade delen av nätssladden på gräsmattan nära utgångsläget (läge 1 på bild F).
- ◆ Slå på redskapet enligt beskrivningen ovan.
- ◆ Utför klippningen enligt bild F.
- ◆ Gå från läge 1 till läge 2.
- ◆ Sväng åt höger och gå mot läge 3.

- ◆ Sväng åt vänster och gå mot läge 4.
 - ◆ Upprepa de ovan beskrivna stegen om det behövs.
- Varning!** Arbeta inte i riktning mot nätsladden som på bild G.

Tömma gräsbehållaren

- ◆ När du ser att avklippt gräs sprids från klipparen är det dags att tömma gräsbehållaren.

Varning! Använd aldrig redskapet utan gräsbehållaren.

Bära gräsklipparen (bild H)

Varning! Dra ut nätsladden ur eluttaget och vänta tills skärbladet har slutat rotera.

- ◆ Klipparen kan bäras bekvämt genom att man lyfter i handtaget (9).

Råd för bästa resultat

- ◆ Om gräset är längre än cirka 10 cm bör man klippa två gånger för att få ett bättre resultat. Klipp först med maximal klipphöjd, och klipp sedan med låg eller måttlig klipphöjd.
- ◆ Resultatet blir bäst om gräset är torrt vid klipptillfället.

Underhåll

Denna Black & Decker-apparat har tillverkats för att fungera under lång tid med ett minimum av underhåll. Med rätt underhåll och regelbunden rengöring behåller apparaten sin prestanda.

- ◆ Håll apparaten ren och torr.
- ◆ Rengör regelbundet ventilationsöppningen med en ren och torr målarborste.
- ◆ Ta med jämna mellanrum bort gräs och smuts från apparaten med en slö skrapa.
- ◆ Använd bara mild tvål och en fuktig trasa för att rengöra apparaten. Låt aldrig någon vätska komma in i apparaten och doppa den aldrig i någon vätska. Använd inte rengöringsprodukter som innehåller lösnings- eller slipmedel.

Underhåll av skärbladet

- ◆ Ta bort gräs och smuts från skärbladet med jämna mellanrum.
- ◆ Vid början av trädgårdssäsongen ska du undersöka skärbladet noggrant.
- ◆ Om bladet är mycket slött ska du slipa eller ersätta det.
- ◆ Om bladet är skadat eller slitet ska du sätta på ett nytt blad enligt anvisningarna nedan.

Ersätta skärbladet (bild I)

- ◆ Ersättningsblad finns att köpa hos din Black & Decker-återförsäljare.
 - Art.nr A6245 kan användas för följande gräsklippare: GR3400, GR3410 och GR3420.

- Art.nr A6243 kan användas för följande gräsklippare: GR3800, GR3810 och GR3820.

Varning! Iakttag följande försiktighetsåtgärder:

- ◆ Dra ut nätsladden ur eluttaget och vänta tills skärbladet har slutat rotera innan du vidtar andra åtgärder.
- ◆ Var försiktig så att du inte skär dig. Använd kraftiga handskar eller en kraftig trasa när du tar i skärbladet.
- ◆ Använd bara det angivna ersättningsbladet.
- ◆ Ta inte bort svänghjulet (16) av någon som helst anledning.

Ersätt skärbladet så här:

- ◆ Lägg redskapet på sidan.
- ◆ Ta tag i bladet (17) med ena handen.
- ◆ Lossa på muttern (18) som håller fast skärbladet med hjälp av den medföljande skruvnyckeln.

Obs! När du monterar ett skärblad ska texten på bladet vara vänd mot dig.

- ◆ Ersätt skärbladet (17).
- ◆ Sätt tillbaka brickan (om en sådan var monterad från början) och muttern (18).
- ◆ Skruva åt muttern ordentligt.

Felsökning

Om produkten inte fungerar som den ska följer du instruktionerna nedan. Om problemet kvarstår kontaktar du närmaste Black & Decker-verkstad.

Varning! Dra ut kontakten ur uttaget innan du sätter igång.

Motorn låter, men skärbladet rör sig inte

- ◆ Ta försiktigt bort allt som hindrar skärbladet från att röra sig fritt.

Motorn låter inte och skärbladet rör sig inte

- ◆ Kontrollera att strömsladdarna är korrekt anslutna.
- ◆ Kontrollera säkringarna.

Miljö



Separat insamling. Produkten får inte kastas i hushållssoptorna.

Tänk på miljön när du slänger denna Black & Decker-produkt. Släng den inte tillsammans med hushållsavfallet. Lämna produkten för separat insamling.



Insamling av uttjänta produkter och förpackningsmaterial gör att material kan återanvändas. Användning av återvunnet material minskar föroreningar av miljön och behovet av råmaterial.

Lokala föreskrifter kan kräva separat insamling av elprodukter från hushållen, vid kommunala samlingsplatser eller hos återförsäljaren när du köper en ny produkt.

Black & Decker samlar in och återvinner uttjänta Black & Decker-produkter. Om du vill utnyttja denna tjänst återlämnar du produkten till en auktoriserad verkstad, som samlar in den för vår räkning.

För information om närmaste auktoriserade verkstad, kontakta det lokala Black & Decker-kontoret på den adress som är angiven i bruksanvisningen. En lista över alla auktoriserade verkstäder samt servicevillkor finns även tillgänglig på Internet: www.2helpU.com.

Tekniska data

	GR3400 TYP 2 GR3420 TYP 2	GR3410 TYP 1	GR3800 TYP 2 GR3810 TYP 2	GR3820 TYP 1
Spänning	VAC 230	230	230	230
Ineffekt	W 1 200	1 050	1 600	1 200
Tomgångshastighet	min ⁻¹ 2 900	2 900	2 900	2 900
Justering av klipphöjd	mm 23, 33, 43, 53, 63	23, 33, 43, 53, 63	28, 38, 48, 58, 68	28, 38, 48, 58, 68
Bladlängd	mm 340	340	380	380
Vikt	kg 13,7	12,4	17	16,7

vibrationspåverkan på hand/arm, <math><2,5 \text{ m/s}^2</math>

EG-deklaration om överensstämmelse

MASKINDIREKTIV
BULLERFÖRESKRIFTER, UTMOMHUS



GR3400, GR3420, GR3410
GR3800, GR3810, GR3820

Black & Decker garanterar att produkterna som beskrivs under "Tekniska data" uppfyller:

2006/42/EG, EN60335-1, EN60335-2-77

2000/14/EC, Gräsklippare, $L \leq 50\text{cm}$ Annex VI,
SNCH, 11, route de Luxembourg L-5230 Sandweiler,
Luxembourg
Anmält organ, ID-nr: 0499

Den akustiska effekten enligt 2000/14/EG (Artikel 13,
Annex III, $L \leq 50\text{cm}$):
 L_{WA} (uppmätt ljudnivå) 91.75 dB(A)
osäkerhet (K) 3 dB(A)
 L_{WA} (garanterad ljudnivå) 93 dB(A)
osäkerhet (K) 3 dB(A)

De här produkterna överensstämmer även med direktivet
2004/108/EG. Mer information får du genom att kontakta
Black & Decker på följande address eller titta i slutet av
bruksanvisningen.

Undertecknad är ansvarig för sammanställningen av
tekniska data och gör denna försäkran för Black & Decker.

Kevin Hewitt
Vice-President Global Engineering
Black & Decker Europe,
210 Bath Road, Slough,
Berkshire, SL1 3YD
Storbritannien
28-10-2010

Garanti

Black & Decker garanterar att produkten är fri från material- och/eller fabriktionsfel vid leverans till kund. Garantin gäller utöver konsumentens rättigheter enligt lag och påverkar inte dessa. Garantin gäller inom medlemsstaterna i Europeiska Unionen och i det Europeiska Frihandelsområdet.

Om en Black & Decker-produkt går sönder på grund av material- och/eller fabriktionsfel eller brister i överensstämmelse med specifikationen, inom 24 månader från köpet, åtar sig Black & Decker att reparera eller byta ut produkten med minsta besvär för kunden, förutom om:

- ◆ Produkten har använts i kommersiellt, yrkesmässigt eller uthyringssyfte.
- ◆ Produkten har utsatts för felaktig användning eller skötsel.
- ◆ Produkten har skadats av främmande föremål, ämnen eller genom olyckshändelse.
- ◆ Reparation har utförts av någon annan än en auktoriserad Black & Decker-verkstad.

För att utnyttja garantin skall produkten och inköpskvittot lämnas till återförsäljaren eller till en auktoriserad verkstad senast 2 månader efter det att felet har upptäckts. För information om närmaste auktoriserad verkstad, kontakta det lokala Black & Decker-kontoret på den adress som är angiven i bruksanvisningen. En lista på alla auktoriserade verkstäder samt servicevillkor finns även tillgängliga på Internet:

www.2helpU.com

Besök vår webbplats **www.blackanddecker.se** för att registrera din nya Black & Decker-produkt samt för att erhålla information om nya produkter och specialerbjudanden. Vidare information om märket Black & Decker och vårt produktsortiment finns på **www.blackanddecker.se**.

Bruksområde

Denne maskinen fra Black & Decker er konstruert for å klippe gress. Verktøyet er beregnet bare for privat bruk.

Sikkerhetsinstrukser

Advarsel! Når du bruker apparater som drives med strøm fra nettet, må du alltid følge grunnleggende sikkerhetsforholdsregler, inkludert punktene som er beskrevet nedenfor, så du reduserer risikoen for brann, elektrisk støt og personskade.

- ◆ Les hele håndboken nøye før du bruker maskinen.
- ◆ Før du bruker maskinen, må du sørge for at du vet hvordan du slår den av i en nødsituasjon.
- ◆ Oppbevar håndboken for fremtidig referanse.

Oppplæring

- ◆ Les disse instruksjonene grundig. Gjør deg kjent med betjeningen og riktig bruk av maskinen.
- ◆ Ikke la barn eller andre som ikke kjenner til disse instruksjonene, bruke maskinen. Lokale bestemmelser kan legge begrensninger på brukerens alder.
- ◆ Ikke bruk maskinen hvis det er personer, spesielt barn, eller dyr i nærheten.
- ◆ Husk at brukeren vil bli gjort ansvarlig for ulykker eller skader på personer eller deres eiendom.

Forberedelser

- ◆ Bruk solide sko eller støvler for å beskytte føttene. Ikke bruk maskinen når du har på sandaler uten tær eller er barbert. Bruk lange bukser for å beskytte bena.
- ◆ Benytt vernebriller når du bruker denne maskinen. Bruk ansiktsmaske eller støvmaske når du arbeider under forhold med støv. Bruk hørselvern når lydnivået er ubehagelig.
- ◆ Vern mot elektrisk støt. Unngå å komme i kontakt med jordede overflater (f.eks. metallrekkverk, lyktestolper osv.).
- ◆ Før du bruker maskinen, ser du etter at bladet, bladmutteren og kutterenheten ikke er slitt eller skadet. Kontroller at bladmutteren er sikkert festet.
- ◆ Før du begynner arbeidet, kontrollerer du at det ikke er pinner, steiner, tråd eller andre gjenstander i klippebanen.

Bruk

- ◆ Ikke bruk maskinen med defekte vern eller skjold eller uten at sikkerhetsinnretninger, for eksempel deflektorer og/eller gressamlere, er på plass.
- ◆ Bruk maskinen bare i dagslys eller godt kunstig lys.
- ◆ Ikke utsett maskinen for regn. Ikke bruk maskinen hvis det er fuktig eller vått. Maskinen skal helst ikke brukes i vått gress.

- ◆ Pass på at du har godt fotfeste, særlig i skråninger. Husk at nylig kuttet gress er fuktig og glatt. Ikke arbeid i bratte skråninger.
- ◆ Arbeid på langs av skråninger, aldri opp og ned. Vær svært forsiktig når du endrer retning i skråninger.
- ◆ Gå, og løp aldri, når du bruker maskinen. Ikke trekk maskinen mot deg, og gå ikke baklengs når du bruker maskinen.
- ◆ Skru på maskinen i samsvar med instruksjonene, og ha føttene godt unna bladet.
- ◆ Ikke vipp maskinen når du slår den på, hvis ikke maskinen må vippes for startung. Hvis dette er tilfellet, vipper du ikke maskinen mer enn absolutt nødvendig, og løfter bare den delen som er lengst fra brukeren. Pass alltid på at begge hender er i betjeningsposisjon før du setter maskinen ned på bakken igjen.
- ◆ Slå av maskinen, og vent til bladenheten stanser hvis maskinen må vippes for flytting når du krysser andre overflater enn gress, og når du flytter maskinen til og fra området som skal klippes.
- ◆ Ikke løft eller bær maskinen før bladet har stanset helt.
- ◆ Hold hendene og føttene godt unna bladet. Ikke ha hendene eller føttene i nærheten av eller under roterende deler.
- ◆ Hold deg alltid unna utmatingsåpninger.
- ◆ Slå av maskinen, trekk støpselet ut av stikkkontakten, og forsikre deg om at bevegelige deler har sluttet å rotere før du lar maskinen stå uten tilsyn, og før du skifter, rengjør eller kontrollerer noen deler av maskinen eller fjerner en blokkering.
- ◆ Hvis maskinen begynner å vibrere unormalt, eller hvis du treffer en fremmed gjenstand, slår du av maskinen og trekker støpselet ut av stikkkontakten. Kontroller om maskinen har fått noen skade.
- ◆ Pass på å holde strømledningen unna bladet. Vær alltid klar over hvor kabela er.
- ◆ Motoren fortsetter å gå noen sekunder etter at du har slått av maskinen. Prøv aldri å stanse bladet med makt.

Vedlikehold og oppbevaring

- ◆ Kontroller at maskinen ikke er skadet eller har defekte deler før du bruker den. Kontroller at bevegelige deler ikke er ute av posisjon og ikke klemmes fast, at deler ikke er brukt eller skadet, at vern eller brytere er ikke skadet, og at det ikke er andre forhold som kan virke inn på funksjonen. Forsikre deg om at maskinen fungerer riktig og utfører sin tiltenkte funksjon. Bruk aldri maskinen hvis noe vern eller noe deksel er skadet eller ute av posisjon. Ikke bruk maskinen hvis den har skadde eller defekte deler. Ikke bruk maskinen hvis bryteren ikke slår den på og av. Overlat reparasjon eller

utskifting av skadde eller defekte deler til et autorisert serviceverksted.

- ◆ Kontroller ofte at kabelen ikke er skadet. Hvis kabelen er skadet, må den skiftes hos en autorisert Black & Decker-reparatør så man unngår fare. Undersøk skjøteledninger regelmessig. Skift ut skjøteledningen straks hvis den er skadet.
- ◆ Pass på at alle mutre og skruer på maskinen er godt tilskrudd, så du sikrer trygge arbeidsforhold.
- ◆ Kontroller om gressposen er slitt eller skadet, og bytt den hvis det trengs. Bruk aldri maskinen uten gressposen.
- ◆ Når maskinen ikke er i bruk, skal den oppbevares på et tørt sted. Barn skal ikke ha tilgang til maskiner som ikke er i bruk.
- ◆ Pass på at det bare brukes reserveskjæreredskaper av riktig type.
- ◆ Bruk bare reservedeler og tilbehør som anbefales av Black & Decker.

Ekstra sikkerhetsinstruksjoner for gressklippere

- ◆ Det er ikke meningen at dette apparatet skal brukes av personer (inkludert barn) med reduserte fysiske, sansemessige eller mentale evner, eller som mangler erfaring og kunnskap, med mindre de har fått oppfølging eller instruksjon når det gjelder bruken av apparatet, fra en person som er ansvarlig for deres sikkerhet.
- ◆ Barn skal være under oppsyn så det sikres at de ikke leker med apparatet.
- ◆ Hvis strømledningen blir skadet, må den skiftes av produsenten eller et autorisert Black & Decker-servicesenter for å unngå fare.

Andre personers sikkerhet

- ◆ Det er ikke meningen at denne maskinen skal brukes av personer (inkludert barn) med reduserte fysiske, sansemessige eller mentale evner, eller som mangler erfaring og kunnskap, med mindre de har fått oppfølging eller instruksjon når det gjelder bruken av maskinen, fra en person som er ansvarlig for deres sikkerhet.
- ◆ Barn skal være under tilsyn så du er sikker på at de ikke leker med maskinen.

Advarselssymboler

Maskinen er merket med følgende advarselssymboler:



Les håndboken før bruk.



Hold maskinen unna regn eller høy fuktighet.



Trekk støpselet ut av kontakten hvis strømledningen er skadet, eller hvis det skal utføres vedlikehold.



Hold andre personer unna.



Se opp for skarpe blader.



Hold kabelen borte fra skjærblader.



Bladene vil fortsette å rotere etter at maskinen er slått av.

Elektrisk sikkerhet



Dette apparatet er dobbeltisolert. Jording er derfor ikke nødvendig. Kontroller at spenningen er i overensstemmelse med spenningen på typeskiltet.

- ◆ Hvis strømledningen blir skadet, må den skiftes av produsenten eller et autorisert Black & Decker-servicesenter så man unngår fare.
- ◆ Strømsikkerheten kan forbedres ytterligere ved bruk av jordfeilbryter på 30 mA med høy følsomhet (RCD).

Bruke skjøteledning

Bruk alltid en godkjent skjøteledning som passer til strøminngangen for dette verktøyet (se tekniske data). Skjøteledningen må passe for utendørs bruk og skal være merket i samsvar med dette. Opptil 30 m 1,5 mm² HO5VV-F-skjøtekabel kan brukes uten tap av ytelse for produktet. Før bruk undersøkes skjøteledningen for tegn på skade, slitasje og aldring. Bytt skjøteledningen hvis den er skadet eller defekt. Når du bruker en kabelsnelle, må du alltid rulle ut kabelen helt.

Funksjoner

1. Bryterhus
2. På/av-bryter
3. Låseknapp
4. Øvre del av håndtak
5. Nedre del av håndtak
6. Gresspose
7. Høydejustering
8. Motordeksel
9. Bærehåndtak

Montering

Advarsel! Før monteringen må du passe på at maskinen er slått av, og at kontakten er trukket ut.

Montere den nedre delen av håndtaket (figur B)

- ◆ Fjern skruene (14) fra den nedre delen (5) av håndtaket før montering.
- ◆ Sett endene av den nedre delen (5) av håndtaket i de tilsvarende hullene i maskinen.
- ◆ Trykk håndtaket så langt ned som det går.

Fest håndtaket med skruene (14).

Montere øvre del av håndtaket (figur A)

- ◆ Pass på at kabelfestet (22) er satt på den øvre delen av håndtaket før monteringen.
- ◆ Fest den nedre delen (5) av håndtaket til den øvre delen (4) ved å bruke knottene (12), skivene (11) og skruene (10) som vist.

Sikre motorkabelen (figur C)

Motorkabelen må festes med kabelfestene.

- ◆ Sett det ene festet (13) på kabelen som går fra bryterhuset til motoren. Sett festet på den nedre delen (5) av håndtaket.
- ◆ Sett det andre festet (13) på kabelen som går fra bryterhuset til motoren. Sett festet på den øvre delen (4) av håndtaket.

Advarsel! Pass på at strømledningen er godt festet med kabelfestet (22) før du setter støpselet i stikkkontakten.

Montere gressposen (figur D)

- ◆ Løft klaffen (15), og plasser gressposen (6) over tappene.

Andre risikoer

Ved bruk av verktøyet kan det oppstå ytterligere risikoer som kanskje ikke er inkludert i sikkerhetsadvarslene som følger med. Disse risikoene kan bli forårsaket av feil bruk, langvarig bruk osv.

Selv om de relevante sikkerhetsbestemmelsene blir fulgt, og sikkerhetstiltakene blir gjennomført, kan visse gjenværende risikoer ikke unngås. Disse omfatter:

- ◆ Personskader som forårsakes av berøring av en roterende/bevegelig del.
- ◆ Personskader som forårsakes av at en del, et blad eller tilbehør endres.
- ◆ Personskader som forårsakes av langvarig bruk av et verktøy. Når du bruker et verktøy i lange perioder, må du sørge for å ta regelmessige pauser.
- ◆ Svekket hørsel.
- ◆ Helsefarer som forårsakes av innånding av støv som dannes når du bruker verktøyet (eksempel: arbeid med tre, spesielt eik, bøk og MDF).

Bruk

Advarsel! La maskinen arbeide i sitt eget tempo. Ikke overbelast den.

Justere skjærehøyden (figur E)

Skjærehøyden justeres med den sentrale høydejusteringsmekanismen.

Advarsel! Trekk ut kontakten, og vent til bladet har stanset før du fortsetter.

- ◆ Sett hjulene i ønsket høyde med høydejusteringshåndtaket (7).

Start og stopp

Slå på

- ◆ Hold håndtaket med begge hender, og vipp det litt ned for å løfte fronten av maskinen.
- ◆ Trykk og hold på utløserknappen (3), og trekk på/av-bryteren (2) mot deg,
- ◆ Slipp utløserknappen.
- ◆ Slipp maskinen ned til arbeidsstilling.

Slå av

- ◆ Når du skal slå maskinen av, slipper du på/av-bryteren (2).

Advarsel! Ikke prøv å låse en bryter i stillingen "på".

Klippe (figur F og G)

Vi anbefaler at du bruker gressklipperen som vist i denne delen for å oppnå best mulig resultat og redusere risikoen for å kutte strømledningen.

- ◆ Legg det meste av strømledningen på plenen i nærheten av startpunktet (posisjon 1 i figur F).
- ◆ Slå maskinen på som beskrevet ovenfor.
- ◆ Fortsett som vist i figur F.
- ◆ Beveg deg fra posisjon 1 til posisjon 2.
- ◆ Snu mot høyre, og fortsett mot posisjon 3.
- ◆ Snu mot venstre, og fortsett mot posisjon 4.
- ◆ Gjenta fremgangsmåten ovenfor etter behov.

Advarsel! Ikke arbeid mot kabelen som vist i figur G.

Tømme gressposen

- ◆ Når du ser at det spres gress under gressklipperen, tømmer du gressposen.

Advarsel! Bruk aldri maskinen uten gressposen.

Bære gressklipperen (figur H)

Advarsel! Trekk ut kontakten, og vent til bladet har stanset før du fortsetter.

- ◆ Du kan bære gressklipperen i de praktiske bærehåndtakene (9).

Råd for optimal bruk

- ◆ Hvis gresset er lengre enn ca. 10 cm, klipper du to ganger for å få et bedre resultat. Først klipper du med maksimal skjærehøyde, og deretter bruker du lav eller middels høyde.
- ◆ Klipp bare tørt gress for å få best mulig resultat.

Vedlikehold

Black & Decker-maskinen din er konstruert for å være i drift over lengre tid med et minimum av vedlikehold. Den er avhengig av godt vedlikehold og regelmessig rengjøring for å fungere som den skal til enhver tid.

- ◆ Hold maskinen ren og tørr.
- ◆ Rengjør jevnlig ventilasjonssporene med en ren, tørr malerkost.
- ◆ Bruk et butt skraperedskap regelmessig for å fjerne gress og jord fra maskinen.
- ◆ Maskinen rengjøres bare med mild såpe og en fuktig klut. La det aldri sive væske inn i maskinen, og senk aldri noen deler av maskinen ned i væske. Ikke bruk slipende eller løsemiddelbaserte rengjøringsmidler.

Vedlikehold av bladet

- ◆ Fjern gress og jord regelmessig fra bladet.
- ◆ Undersøk tilstanden til bladet nøye før hagesesongen begynner.
- ◆ Hvis bladet er veldig sløvt, skjærper eller bytter du bladet.
- ◆ Hvis bladet er skadet eller slitt, monterer du nytt blad som beskrevet nedenfor.

Bytte blad (figur I)

- ◆ Reserveblad får du hos din Black & Decker-forhandler.
 - Katalognummer A6245 kan brukes på disse gressklipperne: GR3400, GR 3410 og GR3420.
 - Katalognummer A6243 kan brukes på disse gressklipperne: GR3800, GR3810 og GR3820.

Advarsel! Ta disse forholdsreglene:

- ◆ Trekk ut kontakten, og vent til bladet har stanset før du fortsetter.
- ◆ Pass på at du ikke får kutt. Bruk arbeidshansker eller tøy når du tar i bladet.

- ◆ Bruk bare det angitte reservebladet.
- ◆ Ikke ta av rotoren (16) uansett grunn.

Slik bytter du bladet:

- ◆ Legg maskinen på siden.
- ◆ Hold i bladet (17) med den ene hånden.
- ◆ Bruk skrunøkkelen som følger med, til å løsne og ta av bladmutteren (18).

Merknad: Når du setter på et blad, skal teksten på bladet vende mot deg.

- ◆ Sett på det nye bladet (17).
- ◆ Sett på skiven (hvis den var der før) og mutteren (18).
- ◆ Skru til bladmutteren godt.

Problemløsning

Hvis det ikke virker som maskinen fungerer riktig, følger du instruksjonene nedenfor. Hvis dette ikke løser problemet, kontakter du ditt lokale Black & Decker-serviceverksted.

Advarsel! Ta støpselet ut av kontakten før du fortsetter.

Motoren summer, men bladet beveger seg ikke.

- ◆ Fjern alle hindringer omhyggelig fra bladet.

Det er ingen lyd, og bladet beveger seg ikke.

- ◆ Kontroller at strømledningene er koblet til riktig.
- ◆ Kontroller sikringene på strømmettet.

Miljø



Separat avfallshåndtering. Dette produktet må ikke kastes sammen med vanlig husholdningsavfall.

Når Black & Decker-produktet er utslitt, skal det ikke kastes som husholdningsavfall. Dette produktet må kastes separat.



Hvis brukte produkter og emballasje leveres atskilt, kan materialer resirkuleres og brukes på nytt.

Resirkulering av brukte produkter gir redusert miljøforurensing og mindre behov for råmaterialer.

Det kan være lokale bestemmelser for egen innsamling av elektriske produkter fra husstander, på kommunale avfallsplasser eller hos forhandleren når du kjøper et nytt produkt.

Black & Decker tar i mot brukte Black & Decker-produkter for resirkulering. Du kan levere produktet til et autorisert serviceverksted.

For informasjon om nærmeste autoriserte serviceverksted, kontakt ditt lokale Black & Decker-kontor på den adressen som er angitt i bruksanvisningen. Det finnes også en liste over autoriserte Black & Decker-serviceverksteder og opplysninger om ettersalgsservice og kontakter på Internett: www.2helpU.com.

Tekniske data

	GR3400 TYPE 2 GR3420 TYPE 2	GR3410 TYPE 1	GR3800 TYPE 2 GR3810 TYPE 2	GR3820 TYPE 1
Spenning	V AC 230	230	230	230
Inn-effekt	W 1200	1050	1600	1200
Hastighet ubelastet	min ⁻¹ 2900	2900	2900	2900
Høydejustering	mm 23, 33, 43, 53, 63	23, 33, 43, 53, 63	28, 38, 48, 58, 68	28, 38, 48, 58, 68
Bladlengde	mm 340	340	380	380
Vekt	kg 13,7	12,4	17	16,7

hånd/arm-vektet vibrasjon <2,5 m/s²

EF-samsvarserklæring
 MASKINERIDIREKTIV
 DIREKTIV FOR UTENDØRSSTØY



GR3400, GR3420, GR3410
GR3800, GR3810, GR3820

Black & Decker erklærer at disse produktene som er beskrevet under "Tekniske data", er i samsvar med:

2006/42/EF (fra 29. desember 2009)
 EN60335-1, EN60335-2-77

2000/14/EC, gressklipper, $L \leq 50\text{cm}$ vedlegg VI,
 SNCH, 11, route de Luxembourg L-5230 Sandweiler,
 Luxembourg
 ID for varslet organ: nr. 0499

Nivået for akustisk effekt er i samsvar med 2000/14/EF
 (artikkel 13, vedlegg III, $L \leq 50\text{ cm}$):
 L_{WA} (målt lydeffekt) 91.75 dB(A)
 usikkerhet (K) 3 dB(A)
 L_{WA} (garantert lydeffekt) 93 dB(A)
 usikkerhet (K) 3 dB(A)

Disse produktene er også i samsvar med direktivet
 2004/108/EF. Hvis du ønsker mer informasjon, kontakt
 Black & Decker på følgende adresse, eller se på baksiden
 av håndboken.

Undertegnede er ansvarlig for utarbeidelsen av den tekniske
 dokumentasjonen og gir denne erklæringen på vegne av
 Black & Decker.

Kevin Hewitt
 Vice-President Global Engineering
 Black & Decker Europe,
 210 Bath Road, Slough
 Berkshire, SL1 3YD
 Storbritannia
 28.10.2010

Garanti

Black & Decker er trygg på kvaliteten til sine produkter og tilbyr en enestående garanti. Denne garantierklæringen kommer i tillegg til dine lovbestemte rettigheter, og er ikke i konflikt med disse. Garantien er gyldig i EU- og EFTA-medlemsstatene.

Hvis et Black & Decker-produkt går i stykker på grunn av material- og/eller fabrikkasjonsfeil eller har mangler i forhold til spesifikasjonene, innen 24 måneder fra kjøpet, påtar Black & Decker seg å skifte ut defekte deler, reparere produkter som har vært utsatt for alminnelig slitasje, eller bytte ut slike produkter med minst mulig vanskelighet for kunden, med mindre:

- ◆ produktet har vært brukt i yrkes-/næringsvirksomhet eller til utleie.
- ◆ produktet har vært utsatt for feilaktig bruk eller mislighold.
- ◆ produktet har blitt skadet av fremmede gjenstander eller stoffer eller ved et uhell.
- ◆ reparasjoner er forsøkt utført av andre enn autoriserte serviceverksteder eller Black & Deckers serviceteknikere.

For å ta garantien i bruk skal produktet og kjøpekvittering leveres til forhandleren eller til et autorisert serviceverksted. For informasjon om nærmeste autoriserte serviceverksted, kontakt ditt lokale Black & Decker-kontor på den adressen som er angitt i bruksanvisningen. En oversikt over autoriserte serviceverksteder og opplysninger om ettersalgsservice og kontakter er også tilgjengelig på Internett:

www.2helpU.com

Besøk vårt webområde **www.blackanddecker.no** for å registrere ditt nye Black & Decker-produkt og for å holde deg oppdatert om nye produkter og spesialtilbud. Du finner mer informasjon om Black & Decker og produktutvalget vårt på **www.blackanddecker.no**.

Anvendelsesområde

Din Black & Decker græsslåmaskine er designet til at græsslåning. Værktøjet er kun beregnet til privat brug.

Sikkerhedsvejledninger

Advarsel! Ved brug af apparater, der får strøm fra forsyningsnettet, er det vigtigt, at grundlæggende sikkerhedsforholdsregler, herunder bl.a. nedenstående, altid følges for at mindske risikoen for brand, elektrisk stød og personskade.

- ◆ Læs hele denne vejledning omhyggeligt, før apparatet betjenes.
- ◆ Sørg for at sætte dig ind i, hvordan apparatet slukkes i tilfælde af en nødsituation, inden du betjener det.
- ◆ Opbevar denne vejledning til fremtidig brug.

Oplæring

- ◆ Læs instruktionerne omhyggeligt. Sæt dig ind i betjeningsknapperne og korrekt brug af apparatet.
- ◆ Lad ikke børn eller personer, der ikke har læst disse instruktioner, betjene apparatet. Lokale regler kan diktere, at operatøren skal have en vis alder.
- ◆ Brug aldrig apparatet, mens der er andre i nærheden, især børn eller kæledyr.
- ◆ Husk, at operatøren er ansvarlig for ulykker eller risici, som andre eller andres ejendom udsættes for.

Klærgøring

- ◆ Bær solide sko eller støvler for at beskytte dine fødder. Betjen ikke apparatet uden sko eller iført sandaler. Bær lange bukser for at beskytte dine ben.
- ◆ Bær beskyttelses- eller sikkerhedsbriller, når du betjener dette værktøj. Brug en ansigts- eller støvmaske, når der arbejdes i støvede omgivelser. Der bør altid bæres høreværn, når støjniveauet er ubehageligt.
- ◆ Beskyttelse mod elektrisk stød. Undgå kropskontakt med jordede overflader (f.eks. metalgældere, lygtepæle osv.).
- ◆ Inden apparatet anvendes, skal bladet, bladets møtrik og skæreanordningen kontrolleres for slitage og skader. Kontroller, at bladets møtrik sidder helt fast.
- ◆ Kontroller inden brug, at plænen er ryddet for grene, sten, tråd og andre genstande.

Betjening

- ◆ Betjen aldrig apparatet med defekte beskyttelsesanordninger eller afskærmninger, eller uden at sikkerhedsanordninger som f.eks. deflektorer og/eller græsofangeren er på plads.
- ◆ Brug kun apparatet i dagslys eller ved god kunstig belysning.

- ◆ Udsæt ikke apparatet for regn. Brug ikke apparatet under fugtige eller våde forhold. Det er bedst ikke at bruge apparatet i vådt græs.
- ◆ Sørg for godt fodfæste, især på skrånninger. Husk, at nyslået græs er fugtigt og glat. Undgå at arbejde på stejle skrånninger.
- ◆ Arbejd på langs af skrånningen, aldrig op og ned. Vær særlig forsigtig, når du ændrer retning på skrånninger.
- ◆ Gå, løb aldrig, mens du bruger apparatet. Træk ikke apparatet mod dig selv, og gå ikke baglæns, mens du bruger apparatet.
- ◆ Følg vejledningen, når du tænder apparatet, og sørg for god afstand mellem dine fødder og kniven.
- ◆ Undgå at vippe apparatet, når du tænder det, undtagen hvis apparatet skal vippes for at starte. I det tilfælde må apparatet ikke vippes mere end absolut højest nødvendigt, og løft kun den del, der vender væk fra operatøren. Begge hænder skal altid være i betjeningspositionen, inden apparatet føres tilbage mod jorden.
- ◆ Sluk apparatet, og vent, indtil kniven holder op med at køre, hvis apparatet skal vippes med henblik på transport ved overgange med ikke-græsbelædte overflader, og ved transport af apparatet til og fra plænen, der skal slås.
- ◆ Løft eller bær ikke apparatet, før kniven er holdt helt op med at bevæge sig.
- ◆ Anbring ikke hænderne eller fødderne i nærheden af eller under roterende dele.
- ◆ Hold til enhver tid afstand til udblæsningsåbninger.
- ◆ Sluk apparatet, tag stikket ud af stikkontakten, og kontroller, at alle bevægelige dele er holdt op med at rotere, inden apparatet efterlades uden opsyn, og før du udskifter, rengør eller kontrollerer nogen dele af apparatet eller fjerner en eventuel blokering.
- ◆ Sluk for apparatet, og tag stikket ud af stikkontakten, hvis apparatet begynder at vibrere unormalt, eller hvis du rammer en genstand. Kontroller apparatet for beskadigelse.
- ◆ Vær altid opmærksom på ledningens position.
- ◆ Forsøg aldrig at tvinge kniven til at stoppe.

Vedligeholdelse og rengøring

- ◆ Før brug skal apparatet kontrolleres for beskadigede eller defekte dele. Kontroller, at de bevægelige dele ikke har sat sig fast, kontroller for skævheder, brud, skader på beskyttelsesanordninger og kontakter samt andet, som kan påvirke apparatets funktion. Kontroller, at apparatet fungerer korrekt og udfører den tilsigtede funktion. Brug aldrig apparatet, hvis en af beskyttelsesanordningerne eller afskærmningerne er beskadiget eller ikke er på plads. Brug ikke apparatet,

hvis nogen del af det er beskadiget eller defekt. Brug ikke apparatet, hvis afbryderen er defekt. Sørg for at få beskadigede eller defekte dele repareret eller udskiftet på et autoriseret værksted.

- ◆ Kontroller ofte netledningen for beskadigelse. Hvis netledningen er beskadiget, skal den udskiftes af et autoriseret reparationsværksted, så farlige situationer undgås. Undersøg forlængerledninger regelmæssigt. Udskift straks en forlængerledning, hvis den er beskadiget.
- ◆ Sørg for, at alle apparatets møtrikker, bolte og skruer er spændt, så arbejdsforholdene er sikre.
- ◆ Brug aldrig apparatet uden græspose.
- ◆ Når apparatet ikke er i brug, skal det opbevares på et tørt sted. Børn må ikke have adgang til opbevarede apparater.
- ◆ Kontroller, at kun den rette type skæretilbehør anvendes.
- ◆ Brug kun reservedele og tilbehør, der anbefales af Black & Decker.

Yderligere sikkerhedsvejledninger for græsslåmaskiner

- ◆ Dette apparat er ikke beregnet til at blive brugt af personer (herunder børn) med nedsatte fysiske, sensoriske eller mentale evner eller manglende erfaring og viden, med mindre det sker under overvågning, eller der gives instruktion i brugen af apparatet af en person, der er ansvarlig for deres sikkerhed.
- ◆ Børn skal holdes under opsyn, så det sikres, at de ikke leger med værktøjet.
- ◆ Hvis netledningen beskadiges, skal den udskiftes af producenten eller et autoriseret Black & Decker-værksted, så farlige situationer undgås.

Andres sikkerhed

- ◆ Dette apparat må ikke bruges af personer (herunder børn) med nedsatte fysiske, sensoriske eller mentale evner eller manglende erfaring og viden, med mindre det sker under overvågning, eller de vejledes i brugen af apparatet af en person, der er ansvarlig for deres sikkerhed.
- ◆ Børn skal holdes under opsyn, så det sikres, at de ikke leger med værktøjet.

Advarselssymboler

Følgende advarselssymboler findes på apparatet.



Læs vejledningen inden brug.



Udsæt ikke apparatet for regn eller høj luftfugtighed.



Tag stikket ud af stikkontakten, hvis netledningen er beskadiget eller inden vedligeholdelse.



Hold andre personer på afstand.



Pas på, kniven er skarp.



Hold netledningen på afstand af kniven.



Kniven fortsætter med at rotere, efter at maskinen er slukket.

Elektricitet og sikkerhed



Denne maskine er dobbelt isoleret. Derfor er en jordledning ikke nødvendig. Kontroller altid, at strømforsyningen svarer til spændingen på typeskiltet.

- ◆ Hvis netledningen beskadiges, skal den udskiftes af producenten eller et autoriseret Black & Decker-værksted, så farlige situationer undgås.
- ◆ Den elektriske sikkerhed kan forbedres yderligere ved brug af en højfølsom 30 mA fejlstrømsafbryder.

Brug af en forlængerledning

Brug altid en godkendt forlængerledning, der er egnet til dette værktøjs indgangseffekt (se de tekniske data). Forlængerledningen skal være egnet til udendørs brug og mærket i overensstemmelse hermed. Der kan bruges en HO5VV-F-forlængerledning på op til 30 m med et tværsnit på 1,5 mm², uden at produktets ydeevne forringes. Før brug skal forlængerledningen inspiceres for tegn på beskadigelse, slid og ældning. Udskift forlængerledningen, hvis den er beskadiget eller defekt. Rul ledningen helt ud, hvis der anvendes en kabeltromle.

Funktioner

1. Afbryderdåse
2. Afbryder
3. Låseknop
4. Øverste håndtag
5. Nederste håndtag
6. Græspose
7. Højdejustering
8. Motordæksel
9. Bærehåndtag

Montering

Advarsel! Før montering skal det sikres, at apparatet er slukket og taget ud af stikkontakten.

Montering af nederste håndtag (fig. B)

- ◆ Fjern skruerne (14) fra nederste håndtag (5) inden samling.
- ◆ Sæt enden af det nederste håndtag (5) ind i de tilhørende huller i græsslåmaskinen.
- ◆ Tryk håndtaget ned, så langt det kan komme.

Fastgør håndtaget med skruerne (14).

Montering af øverste håndtag (fig. A)

- ◆ Kontroller, at løkken (22), der holder ledningen på plads, er monteret på det øverste håndtag inden samlingen.
- ◆ Sæt den nederste håndtagsdel (5) på det øverste håndtag (4) vha. grebene (12), spændeskiverne (11) og skruerne (10) som vist.

Fastgøring af motorkablet (fig. C)

Motorkablet skal sættes på vha. ledningsfæsterne.

- ◆ Sæt det ene fæste (13) på kablet, der fører fra afbryderdåsen til motoren. Sæt fæstet fast på det nederste håndtag (5).
- ◆ Sæt det andet fæste (13) på kablet, der fører fra afbryderdåsen til motoren. Sæt fæstet fast på det øverste håndtag (4).

Advarsel! Kontroller, at netledningen er fastgjort vha. ledningsfæsterne, inden stikket sættes i stikkontakten.

Påsætning af græsposen (fig. D)

- ◆ Løft flappen (15), og anbring græsposen (6) over monteringsstederne.

Restrisici

Der kan opstå yderligere restrisici under brugen af værktøjet, som ikke kan medtages i vedlagte sikkerhedsadvarsler. Disse risici kan opstå pga. forkert anvendelse, langvarig brug etc.

Selv ved overholdelse af relevante sikkerhedsforskrifter og anvendelse af sikkerhedsudstyr kan visse restrisici ikke undgås. Disse omfatter:

- ◆ Tilskadekomst forårsaget af berøring af roterende/ bevægelige dele.
- ◆ Tilskadekomst forårsaget af udskiftning af dele, blade eller tilbehør.
- ◆ Tilskadekomst forårsaget af langvarig brug af et værktøj. Husk at holde pause jævnligt ved brug af et værktøj i længere tid.
- ◆ Høreskader.
- ◆ Sundhedsrisici forårsaget af indånding af støv, der genereres ved brug af værktøjet (eksempel: Arbejde med træ, især, eg, bøg og MDF).

Anvendelse

Advarsel! Lad apparatet arbejde i dets eget tempo. Det må ikke overbelastes.

Justering af klippehøjden (fig. E)

Klippehøjden justeres vha. den midterste mekanisme til højdejustering.

Advarsel! Tag stikket ud af stikkontakten, og vent, indtil kniven er holdt op med at rotere, inden der fortsættes.

- ◆ Indstil hjulen til den ønskede højde vha. håndtaget til højdejustering (7).

Start og stop

Start

- ◆ Hold i håndtaget med begge hænder, og vip det en smule nedad for at hæve apparatets forside.
- ◆ Blive ved med at trykke på låseknappen (3), og træk tænd/sluk-kontakten (2) mod dig selv.
- ◆ Slip låseknappen.
- ◆ Lad apparatet vende tilbage til arbejdspositionen.

Stop

- ◆ Sluk for apparatet ved at slippe tænd/sluk-kontakten (2).

Advarsel! Forsøg aldrig at fastlåse en kontakt i tænd position.

Græsslåning (fig. F og G)

Det anbefales, at græsslåmaskinen anvendes som beskrevet i dette afsnit, da der derved opnås optimale resultater og risikoen for at skære netledningen over reduceres.

- ◆ Anbring den oprullede netledning på plænen tæt ved startpunktet (position 1 i fig. F).
- ◆ Tænd apparatet som beskrevet ovenfor.
- ◆ Fortsæt som vist i fig. F.
- ◆ Bevæg dig fra position til position 2.
- ◆ Drej til højre, og fortsæt mod position 3.

- ◆ Drej til venstre, og fortsæt mod position 4.
- ◆ Fortsæt som beskrevet ovenfor.

Advarsel! Arbejd dig ikke mod ledningen som vist i fig. G.

Tømning af græsposen

- ◆ Tøm græsposen, når der spredes løst græs under græsslåmaskinen.

Advarsel! Brug aldrig apparatet uden græspose.

Flytning af græsslåmaskinen (fig. H)

Advarsel! Tag stikket ud af stikkontakten, og vent, indtil kniven er holdt op med at rotere, inden der fortsættes.

- ◆ Græsslåmaskinen kan bæres i det praktiske håndtag (9).

Gode råd til optimal brug

- ◆ Slå græsset to gange, hvis det er længere end ca. 10 cm, da det vil give det bedste resultat. Slå først græsset i maksimal højde, og slå det derefter igen i lav eller mellemhøjde.
- ◆ Det bedste resultat opnås, hvis græsset er tørt.

Vedligeholdelse

Dit Black & Decker-værktøj er beregnet til at fungere i lang tid med et minimum af vedligeholdelse. Fortsæt tilfredsstillende drift afhænger af korrekt behandling af apparatet samt regelmæssig rengøring.

- ◆ Hold apparatet rent og tørt.
- ◆ Rengør regelmæssigt ventilationsåbningerne med en ren, tør pensel.
- ◆ Brug jævnligt en uskarp skraber til at fjerne græs og snavs fra apparatet.
- ◆ Brug kun et mildt rengøringsmiddel og en fugtig klud til rengøring af apparatet. Lad aldrig væske trænge ind i værktøjet, og nedsænk aldrig nogen del af værktøjet i væske. Der må ikke bruges skuremidler eller opløsningsmidler.

Vedligeholdelse af kniven

- ◆ Fjern jævnligt græs og snavs fra kniven.
- ◆ Undersøg knivens tilstand omhyggeligt ved havesæsonens start.
- ◆ Hvis kniven er meget sløv, skal den slibes.
- ◆ Hvis kniven er beskadiget eller slidt, skal der monteres en ny som beskrevet nedenfor.

Udskiftning af kniven (fig. I)

- ◆ En udskiftningskniv fås hos Black & Decker-forhandleren.
 - Katalognr. A6245 kan anvendes til følgende græsslåmaskiner: GR3400, GR 3410 og GR3420.
 - Katalognr. A6243 kan anvendes til følgende græsslåmaskiner: GR3800, GR3810 og GR3820.

Advarsel! Vær opmærksom på følgende:

- ◆ Tag stikket ud af stikkontakten, og vent, indtil kniven er holdt op med at rotere, inden der fortsættes.
- ◆ Pas på, at du ikke skærer dig. Brug kraftige handsker eller en klud, når du tager om kniven.
- ◆ Anvend kun den angivne kniv til udskiftning.
- ◆ Fjern under ingen omstændighed rotoren (16).

Sådan udskiftes kniven.

- ◆ Læg græsslåmaskinen på siden.
- ◆ Grib om kniven (17) med den ene hånd.
- ◆ Løsn og fjern kniven (18) med den medfølgende skrueøgle.

Bemærk: Teksten på kniven skal vende mod brugeren, når kniven monteres.

- ◆ Sæt kniven (17) på igen.
- ◆ Sæt spændskiven (hvis den var monteret tidligere) og møtriken (18) på igen.
- ◆ Spænd knivens møtrik fast.

Fejlfinding

Følg vejledningen nedenfor, hvis apparatet ikke synes at fungere korrekt. Kontakt et lokalt Black & Decker-værksted, hvis dette ikke løser problemet.

Advarsel! Tag stikket ud af stikkontakten, inden du fortsætter.

Motoren summer, men kniven bevæger sig ikke

- ◆ Fjern forsigtigt det, der blokerer kniven.

Ingen støj, og kniven bevæger sig ikke

- ◆ Kontroller, at netledningen er korrekt tilsluttet.
- ◆ Kontroller sikringerne.

Miljøbeskyttelse



Separat bortskaffelse. Dette produkt må ikke bortskaffes sammen med almindeligt husholdningsaffald.

Når dit Black & Decker-produkt en dag er udtjent, eller du ikke længere har brug for det, må du ikke smide det ud sammen med det almindelige affald. Produktet skal bortskaffes separat.



Ved separat bortskaffelse af brugte produkter og emballage bliver der mulighed for at genanvende forskellige materialer. Genanvendelse af materialer medvirker til at forebygge miljøforurening og mindsker behovet for råstoffer.

Lokal lovgivning kan kræve separat indsamling af elektriske husholdningsapparater på kommunale affaldsdepoter eller af den detailhandlende ved køb af et nyt produkt.

Black & Decker sørger for at indsamle og genanvende Black & Decker-produkter, når disse ikke længere kan bruges. Hvis du vil benytte dig af denne service, skal du returnere produktet til et autoriseret værksted, der indsamler produkterne for os.

Kontakt det lokale Black & Decker-kontor på den adresse, som er opgivet i denne vejledning, for at få oplysninger om det nærmeste autoriserede værksted. En liste over alle autoriserede Black & Decker-serviceværksteder samt servicevilkår og kontaktpersoner er tilgængelig på internettet på adressen: www.2helpU.com.

Tekniske data

	GR3400 TYPE 2 GR3420 TYPE 2	GR3410 TYPE 1	GR3800 TYPE 2 GR3810 TYPE 2	GR3820 TYPE 1
Spænding	VAC 230	230	230	230
Motoreffekt	W 1200	1050	1600	1200
Hastighed uden belastning	min. ⁻¹ 2900	2900	2900	2900
Højdejustering	mm 23, 33, 43, 53, 63	23, 33, 43, 53, 63	28, 38, 48, 58, 68	28, 38, 48, 58, 68
Knivlængde	mm 340	340	380	380
Vægt	kg 13,7	12,4	17	16,7

Hånd/arm vægtet vibration <math><2,5 \text{ m/s}^2</math>

EF-overensstemmelseserklæring

MASKINDIREKTIV
DIREKTIV FOR STØJ UDEN DØRE



GR3400, GR3420, GR3410
GR3800, GR3810, GR3820

Black & Decker erklærer, at produkterne beskrevet under "Tekniske data" er i overensstemmelse med:

2006/42/EF, EN60335-1, EN60335-2-77

2000/14/EC, Plæneklipper, $L \leq 50\text{cm}$ Annex VI,
SNCH, 11, route de Luxembourg L-5230 Sandweiler,
Luxembourg
ID-nummer for bemyndigede organ: 0499

Lydintensitetsniveau i henhold til 2000/14/EF
(artikel 13, Annex III, $L \leq 50\text{cm}$):
 L_{WA} (målt lydeffekt) 91.75 dB(A)
usikkerhed (K) 3 dB(A)
 L_{WA} (garanteret lydeffekt) 93 dB(A)
usikkerhed (K) 3 dB(A)

Dette produkt er endvidere i overensstemmelse med direktiv 2004/108/EF. Kontakt Black & Decker på nedenstående adresse, eller se vejledningens bagside for at få flere oplysninger.

Undertegnede er ansvarlig for udarbejdelsen af de tekniske data og fremsætter denne erklæring på vegne af Black & Decker.

Kevin Hewitt
Vice-President Global Engineering
Black & Decker Europe,
210 Bath Road, Slough,
Berkshire, SL1 3YD
Storbritannien
28-10-2010

Garanti

Black & Decker garanterer, at produktet er fri for materielle skader og/eller fabriktionsfejl ved levering til kunden. Garantien er et tillæg til forbrugers lovsikrede rettigheder og påvirker ikke disse. Garantien gælder inden for medlemsstaterne af den Europæiske Union og i det Europæiske Frihandelsområde.

Hvis et Black & Decker-produkt går i stykker på grund af materiel skade og/eller fabriktionsfejl eller på anden måde ikke fungerer i overensstemmelse med specifikationen inden for 24 måneder fra købsdatoen, påtager Black & Decker sig at reparere eller ombytte produktet med mindst mulig ulempe for kunden. Garantien gælder ikke for fejl og mangler, der er sket i forbindelse med:

- ◆ Produktet har været anvendt erhvervsmæssigt eller til udlejning.
- ◆ Produktet har været anvendt forkert eller er ikke vedligeholdt.
- ◆ Produktet er beskadiget af fremmedlegemer, substanser eller pga. uheld.
- ◆ Garantien gælder ikke, hvis reparationer er udført af nogen anden end et autoriseret Black & Decker-værksted.

For at udnytte garantien skal produktet og købskvitteringen indleveres til forhandleren eller til et autoriseret værksted. Kontakt det lokale Black & Decker-kontor på den adresse, som er opgivet i denne vejledning, for at få oplysninger om det nærmeste autoriserede værksted. En liste over alle autoriserede Black & Decker-serviceværksteder samt servicevilkår er tilgængelig på internettet på adressen:

www.2helpU.com

Gå venligst ind på vores website **www.blackanddecker.dk** for at registrere dit nye produkt og for at blive holdt ajour om nye produkter og specialtilbud. Der findes yderligere oplysninger om mærket Black & Decker og vores produktsortiment på adressen **www.blackanddecker.dk**.

Käyttötarkoitus

Black & Decker -ruohonleikkuri on suunniteltu ruohon leikkaamiseen. Kone on tarkoitettu kotikäyttöön.

Turvallisuusohjeet

Varoitus! Sähkölaitteita käytettäessä on aina noudatettava asianmukaisia turvaohjeita, jotta tulipalojen, sähköiskujen ja henkilövahinkojen riski olisi mahdollisimman pieni.

- ◆ Lue nämä ohjeet huolellisesti ennen laitteen käyttöä.
- ◆ Ennen laitteen käyttöä on varmistettava, että käyttäjä osaa sammuttaa sen hätätilanteessa.
- ◆ Säilytä ohjeet tulevaa tarvetta varten.

Koulutus

- ◆ Lue ohjeet huolellisesti. Tutustu hallintalaitteisiin ja opettele laitteen oikea käyttö.
- ◆ Älä anna lasten tai tätä käyttöohjetta lukemattomien henkilöiden käyttää laitetta. Paikalliset säädökset saattavat määrittää käyttäjiä koskevia ikärajoituksia.
- ◆ Älä käytä laitetta muiden henkilöiden (erityisesti lapsien) tai eläinten läheisyydessä.
- ◆ Muista, että laitteen käyttäjä on vastuussa muille henkilöille tai omaisuudelle aiheutuneista onnettomuuksista tai vaaratilanteista.

Valmistelu

- ◆ Suojaa jalat laitteen käytön aikana käyttämällä tukevia jalkineita. Älä käytä laitetta avojaloin tai avonaisen sandaalien kanssa. Suojaa säaret käyttämällä pitkiä housuja.
- ◆ Käytä suojalaseja, kun käytät laitetta. Käytä hengityssuojainta, mikäli laitetta käytetään pölyisissä olosuhteissa. Suojaa kuulosi, mikäli laitteen ääni on epämiellyttävän kova.
- ◆ Suojaudu sähköiskuilta. Vältä itse koskettamasta maadoitettuihin pintoihin (kuten metallikalusteisiin tai lyhtypylväisiin).
- ◆ Ennen laitteen käyttämistä tarkista katsomalla, että terä, terän mutteri ja leikkuriryksikkö eivät ole kuluuneet tai vahingoittuneet. Varmista, että terän mutteri on kireällä.
- ◆ Varmista ennen käytön aloittamista, ettei työskentelyalueella ole oksia, kiviä, johtoja tai muita esteitä.

Käyttö

- ◆ Älä koskaan käytä laitetta ilman asianmukaisia suoja- tai turvalaitteita.
- ◆ Käytä laitetta vain päivänvalossa tai hyvin valaistulla alueella.
- ◆ Älä jätä laitetta sateeseen. Älä käytä laitetta sateessa tai kosteissa tai märissä olosuhteissa. Laitteen käyttämistä märällä nurmikolla ei suositella.

- ◆ Älä työskentele jyrkissä rinteissä.
- ◆ Toimi erityisen huolellisesti, kun laitteen suuntaa muutetaan rinteessä.
- ◆ Käytä laitetta aina kävelen. Älä juokse. Älä vedä laitetta itseäsi kohti tai kävele takaperin laitetta käyttäessäsi.
- ◆ Käynnistä laite ohjeiden mukaan. Varmista, että jalkasi ovat riittävän kaukana terästä.
- ◆ Älä kallista laitetta käynnistyksen yhteydessä, mikäli se ei ole tarpeen. Jos laitetta on kallistettava käynnistettäessä, kallista sitä mahdollisimman vähän. Nosta vain laitteen kauimpana käyttäjästä olevaa puolta. Varmista, että molemmat kätesi ovat käyttöasennossa ennen laitteen laskemista alas.
- ◆ Sammuta laite ja odota, kunnes teräosan pyöriminen lakkaa, mikäli laitetta on kallistettava, kun sitä siirretään muilla alustoilla kuin ajettavalla nurmikolla.
- ◆ Älä nosta tai kanno laitetta, ennen kuin terä on pysähtynyt kokonaan.
- ◆ Pidä kädet ja jalat loitolla terästä. Älä aseta käsiä tai jalkoja lähelle pyöriä osia tai niiden alle.
- ◆ Pysy loitolla laitteen poistoaukoista.
- ◆ Sammuta laite, vedä pistoke irti pistorasiasta ja varmista, että laitteen liikkuvat osat ovat pysähtyneet, ennen kuin jätät laitteen ilman valvontaa, ja ennen sen osien vaihtamista, puhdistamista tai tarkistamista tai tukoksen poistamista.
- ◆ Jos laite tärisee tavallisuudesta poikkeavasti, tai jos osat vieraaseen kappaleeseen, sammuta laite ja irrota se virtalähteestä. Varmista, että laite ei ole vahingoittunut.
- ◆ Pidä verkkovirtajohto aina mahdollisimman kaukana terästä. Huomioi virtajohdon asento aina laitetta käytettäessä.
- ◆ Moottori pyörii vielä muutaman sekunnin virran katkaisemisen jälkeen. Älä jarruta terän pysähtymisliikettä.

Huolto ja varastointi

- ◆ Tarkista ennen laitteen käyttöä, ettei laitteessa ole vahingoittuneita tai viallisia osia. Tarkista, että liikkuvat osat toimivat moitteettomasti eivätkä ole vääressä asennossa ja että työkalussa ei ole murtuneita tai vahingoittuneita suoja- tai kytkimiä tai muita osia, jotka saattaisivat vaikuttaa haitallisesti laitteen toimintaan. Varmista, että laite toimii oikein. Laitetta ei tule käyttää, jos sen suoja tai kotelo on vaurioitunut tai poistettu. Älä käytä laitetta, jos jokin sen osa on vahingoittunut tai viallinen. Älä käytä laitetta, jota ei voida käynnistää ja pysäyttää virtakytkimestä. Korjauta tai vaihdata vaurioituneet tai vialliset osat valtuutetussa huoltooliikkeessä.

- ◆ Tarkista virtajohtojen kunto säännöllisesti. Jos virtajohto vahingoittuu, sen vaihtaminen tulee turvallisuussyistä jättää valtuutetun huoltoliikkeen tehtäväksi. Tarkista jatkojohtojen kunto säännöllisesti. Vaihda vaurioitunut sähköjohto välittömästi.
- ◆ Turvallisuussyistä tulee varmistaa, että kaikki laitteen mutterit, pultit ja ruuvit on kiristetty.
- ◆ Tarkista ruohon keräyspussin kuluminen ja mahdolliset vauriot ja vaihda pussi tarvittaessa. Älä koskaan käytä laitetta ilman ruohon keräyspussia.
- ◆ Kun laitetta ei käytetä, se on säilytettävä kuivassa paikassa. Pidä laite lasten ulottumattomissa.
- ◆ Varmista, että laitteessa käytetään vain oikeanlaisia teriä.
- ◆ Käytä ainoastaan Black & Deckerin suosittelemia varaosia ja lisävarusteita.

Ruohonleikkurin lisäturvaohejet

- ◆ Tätä laitetta ei ole tarkoitettu sellaisten henkilöiden käyttöön, joilla on fyysisiä tai älyllisiä rajoitteita tai aistirajoitteita, eikä laitteen toimintaan perehtymättömien henkilöiden käyttöön (lapset mukaan luettuina), paitsi valvonnan alaisina tai jos he ovat saaneet laitteen käyttöön liittyvää opastusta heidän turvallisuudestaan vastaavalta henkilöltä.
- ◆ Lapsia on valvottava ja estettävä leikkimästä laitteella.
- ◆ Jos virtajohto vahingoittuu, sen vaihtaminen tulee turvallisuussyistä jättää valmistajan tai valtuutetun Black & Decker -huollon tehtäväksi.

Muiden turvallisuus

- ◆ Tätä laitetta ei ole tarkoitettu sellaisten henkilöiden käyttöön, joilla on fyysisiä tai älyllisiä rajoitteita tai aistirajoitteita, eikä laitteen toimintaan perehtymättömien henkilöiden käyttöön (lapset mukaan luettuina), paitsi valvonnan alaisina tai jos he ovat saaneet laitteen käyttöön liittyvää opastusta heidän turvallisuudestaan vastaavalta henkilöltä.
- ◆ Lapsia on valvottava ja heitä on estettävä leikkimästä laitteella.

Varoitusmerkit

Laitteessa on seuraavat varoitusmerkinnät:



Lue käyttöohje ennen laitteen käyttämistä.



Älä käytä laitetta sateessa tai erittäin kosteissa olosuhteissa.



Irrota verkkojohto pistorasiasta, jos verkkojohto on vaurioitunut tai ennen huoltoa.



Pidä sivulliset loitolla.



Varo teräviä teriä.



Pidä verkkovirtajohto kaukana leikkuuteristä.



Terän liike jatkuu vielä hetken koneen sammuttamisen jälkeen.

Sähköturvallisuus



Tämä laite on kaksoiseristetty, joten erillistä maadoitusta ei tarvita. Tarkista aina, että virtalähde vastaa arvokilvessä ilmoitettua jännitettä.

- ◆ Jos virtajohto vahingoittuu, sen vaihtaminen tulee turvallisuussyistä jättää valmistajan tai valtuutetun Black & Decker -huollon tehtäväksi.
- ◆ Sähköturvallisuutta voi parantaa käyttämällä erittäin herkkää (30 mA) vikavirtasuojaa.

Jatkojohtojen käyttäminen

Käytä aina hyväksytyttä, työkalun virtaliitäntään sopivaa jatkojohtoa (katso tekniset tiedot). Jatkojohtojen on oltava ulkokäyttöön soveltuva ja siinä on oltava vastaava merkintä. Laitteen kanssa voidaan käyttää enintään 30 m pitkää 1,5 mm²:n HO5VV-F-jatkojohtoa ilman tehon heikkenemistä. Tarkista jatkojohtojen kunto ennen sen käyttämistä. Vahingoittunut tai viallinen kaapeli on vaihdettava. Kaapelikelaa käytettäessä pura kaapeli kelalta kokonaisuudessaan.

Yleiskuvasu

1. Kytinkotelo
2. Virrankatkaisija
3. Lukituspainike
4. Varren yläosa
5. Varren alaosa
6. Ruohon keräyspussi
7. Korkeuden säätäminen
8. Moottorisuoja
9. Kantokahvat

Kokoaminen

Varoitus! Ennen kokoamista varmista, että laitteen virtakytkin on pois päältä eikä laitetta ole liitetty virtalähteeseen.

Alakahvan kiinnittäminen (kuva B)

- ◆ Irrota alakahvan (5) ruuvit (14) ennen kokoamista.
- ◆ Aseta kahvan alaosan (5) päät laitteen aukkoihin.
- ◆ Paina kahva kokonaan alas.

Kiinnitä kahva ruuveilla (14).

Yläkahvan kokoaminen (kuva A)

- ◆ Varmista ennen kokoamista, että kaapelin pitosilmukka (22) on kiinnitetty yläkahvaan.
- ◆ Kiinnitä kahvan alaosa (5) yläosaan (4) lukitusnupeilla (12), aluslevyillä (11) ja ruuveilla (10) kuvan mukaisesti.

Moottorin kaapelin kiinnittäminen (kuva C)

Moottorin johto kiinnitetään kaapelikiinnikkeillä.

- ◆ Napsauta kiinnike (13) kytkinkotelon ja moottorin väliseen johtoon. Kiinnitä kiinnike kahvan alaosaan (5).
- ◆ Napsauta toinen kiinnike (13) kytkinkotelon ja moottorin väliseen johtoon. Kiinnitä kiinnike kahvan yläosaan (4).

Varoitus! Varmista, että verkkovirtajohto on kiinnitetty kaapelin pitosilmukalla (22) ennen verkkovirtajohdon kytkemistä pistorasiaan.

Ruohon keräysspussin kiinnitys (kuva D)

- ◆ Nosta läppä (15) ja aseta ruohon keräysspussi (6) kiinnikkeisiin.

Jäännösriskit

Jäännösriskit ovat mahdollisia, jos käytät työkalua muulla kuin turvavaroituksissa mainitulla tavalla. Nämä riskit voivat liittyä muun muassa virheelliseen tai pitkäaikaiseen käyttöön.

Tiettyjä jäännösriskejä ei voi välttää, vaikka noudatetaan kaikkia turvamääräyksiä ja käytät turvalaitteita. Näihin kuuluvat muun muassa

- ◆ pyörievien tai liikkuvien osien koskettamisen aiheuttamat vahingot
- ◆ osia, teriä tai lisävarusteita vaihdettaessa aiheutuneet vahingot
- ◆ työkalun pitkäaikaisen käytön aiheuttamat vahingot Kun käytät työkalua pitkään, varmista, että pidät säännöllisesti taukoja.
- ◆ kuulovauriot
- ◆ työkalua käytettäessä (esimerkiksi puuta, erityisesti tammea, pyökiä ja MDF-levyjä, käsiteltäessä) syntyneen pölyn sisäänhengityksen aiheuttamat terveystriskit.

Käyttö

Varoitus! Anna laitteen käydä omaan tahtiinsa. Älä ylikuormita sitä.

Leikkauskorkeuden säätö (kuva E)

Leikkauskorkeutta säädetään korkeudensäätömekanismilla.

Varoitus! Ennen kuin jatkat, irrota laite virtalähteestä ja odota, kunnes terä on lakannut pyörimästä.

- ◆ Säädä pyörät halluttuun korkeuteen korkeudensäätöivulla (7).

Käynnistys ja pysäytys**Käynnistys**

- ◆ Pidä kahvaa molemmin käsin ja käännä sitä hieman eteenpäin. Laitteen etuosa nousee.
- ◆ Pidä lukituspainike (3) alhaalla ja vedä kytkinkahvaa (2) itseäsi kohti.
- ◆ Vapauta lukituspainike.
- ◆ Anna laitteen palata työskentelyasentoon.

Sammuttaminen

- ◆ Sammuta laite vapauttamalla kytkin (2).

Varoitus! Älä koskaan yritä lukita kytkimiä käyttöasentoon.

Ruohon leikkaaminen (kuvat F ja G)

On suositeltavaa käyttää ruohonleikkuria tässä osassa kerrotulla tavalla. Näin saavutetaan paras lopputulos ja ehkäistään verkkojohdon vahingoittuminen.

- ◆ Aseta suurin osa johdosta maahan lähelle aloituskohtaa (kuva F, kohta 1).
- ◆ Käynnistä laite yllä kuvatulla tavalla.
- ◆ Toimi kuvan F osoittamalla tavalla.
- ◆ Siirry kohdasta 1 kohtaan 2.
- ◆ Käännä oikealle ja siirry kohtaa 3 kohti.
- ◆ Käännä vasemmalle ja siirry kohtaa 4 kohti.
- ◆ Toista tarpeen mukaan.

Varoitus! Älä liiku johtoa päin kuvan G osoittamalla tavalla.

Ruohon keräysspussin tyhjentäminen

- ◆ Kun leikkurin alla näkyy irtonaista ruohoa, on ruohon keräysspussi aika tyhjentää.

Varoitus! Älä koskaan käytä laitetta ilman ruohon keräysspussia.

Leikkurin kantaminen (kuva H)

Varoitus! Ennen kuin jatkat, irrota laite virtalähteestä ja odota, kunnes terä on lakannut pyörimästä.

- ◆ Leikkuria voidaan kantaa käteillä kantokahvoilla (9).

Vinkkejä parhaimman tuloksen saamiseksi

- ◆ Jos ruoho on yli 10 cm:n pituista, paras jälki saavutetaan ajamalla kohta kahdesti. Leikkaa ensin käyttäen suurinta leikkauskorkeutta ja käytä sitten matalaa tai normaalia korkeutta.
- ◆ Paras lopputulos saavutetaan leikkaamalla vain kuivaa nurmikkoa.

Huolto

Black & Deckerin laite on suunniteltu toimimaan mahdollisimman pitkän aikaa mahdollisimman vähällä huollolla. Oikealla huollolla ja säännöllisellä puhdistuksella laite säilyttää suorituskykynsä.

- ◆ Pidä laite puhtaana ja kuivana.
- ◆ Puhdista ilma-aukot puhtaalla, kuivalla maalisivelimellä.
- ◆ Poista ruoho ja liika laitteesta säännöllisesti tylpällä kaapimella.
- ◆ Puhdista laite mietoon saippuaan kastellulla pehmeällä reivulla. Älä päästä laitteen sisään mitään nesteitä äläkä upota laitetta nesteeseen. Älä koskaan käytä puhdistamiseen hiovia aineita tai liuotinpohjaisia puhdistusaineita.

Terän huolto

- ◆ Poista ruoho ja liika terästä säännöllisesti.
- ◆ Tarkasta terän kunto huolellisesti kasvukauden alussa.
- ◆ Teröitä tai vaihda terä, jos se on pahasti tylsynyt.
- ◆ Jos terä on vahingoittunut tai kulunut, vaihda uusi terä alla kuvatulla tavalla.

Terän vaihtaminen (kuva I)

- ◆ Vaihtoteriä saat Black & Decker -jälleenmyyjältä.
 - Luettelonomikettä A6245 voidaan käyttää seuraavien leikkureiden yhteydessä: GR3400, GR 3410 ja GR3420.
 - Luettelonomikettä A6243 voidaan käyttää seuraavien leikkureiden yhteydessä: GR3800, GR3810 ja GR3820.

Varoitus! Huomioi seuraavat varoitoimenpiteet:

- ◆ Ennen kuin jatkat, irrota laite virtalähteestä ja odota, kunnes terä on lakannut pyörimästä.
- ◆ Varo, ettet satuta itseäsi. Tartu terään käyttämällä paksuja käsineitä tai kangasta.
- ◆ Käytä vain ilmoitettua vaihtoterää.
- ◆ Älä irrota juoksupyörää (16) mistään syystä.

Terän vaihtaminen:

- ◆ Käännä laite kyljelleen.
- ◆ Tartu terään (17) yhdellä kädellä.
- ◆ Löysää ja irrota terän mutteri (18) kiertämällä sitä koneen mukana toimitetulla avaimella.

Huomautus: Terää asennettaessa tekstipuoli tulee käyttäjään päin.

- ◆ Vaihda terä (17).
- ◆ Aseta aluslevy ja mutteri (18) takaisin paikoilleen (soveltuvin osin).
- ◆ Kiristä terän mutteri.

Vianmääritys

Jos tämä ei auta, ota yhteys paikalliseen Black & Decker -huoltoliikkeeseen.

Varoitus! Irrota pistoke verkkopistorasiasta ennen jatkamista.

Moottori käy, mutta terä ei pyöri.

- ◆ Irrota terän pyörimisen esteet varovasti.

Moottori ei käy eikä terä pyöri.

- ◆ Tarkista, että virtajohdot on kytketty oikein.
- ◆ Tarkista sulakkeet.

Ympäristönsuojelu



Erillinen keräys. Tätä tuotetta ei saa hävittää normaalin kotitalousjätteen mukana.

Kun Black & Decker -laitteesi aikanaan täytyy vaihtaa tai ei kelpaa enää käyttöön, älä hävitä laitetta kotitalousjätteen mukana. Toimita laite kierrätettäväksi.



Käytettyjen tuotteiden ja pakkausmateriaalien erilliskeruun avulla materiaalit voidaan kierrättää ja käyttää uudelleen. Kierrätysmateriaalien käyttö auttaa vähentämään ympäristön saastumista ja uusien raaka-aineiden tarvetta.

Paikallisissa säädöksissä voidaan määrätä, että kodin sähkötuotteiden keruu tapahtuu kaupunkien jätteidenkäsittelyasemilla tai laitteita myyvissä liikkeissä uuden tuotteen oston yhteydessä.

Kun laitteesi on käytetty loppuun, älä heitä sitä tavallisten roskien mukana pois, vaan vie se paikkakuntasi kierrätyskeskukseen tai jätä valtuutettuun Black & Deckerin huoltoliikkeeseen.

Tiedot valtuutetuista huoltoliikkeistä saa ottamalla yhteyttä Black & Decker Oy:hyn sekä Internetistä osoitteesta www.2helpU.com.

Tekniset tiedot

	GR3400 TYYPPI 2 GR3420 TYYPPI 2	GR3410 TYYPPI 1	GR3800 TYYPPI 2 GR3810 TYYPPI 2	GR3820 TYYPPI 1
Jännite	Vac 230	230	230	230
Ottoteho	W 1200	1050	1600	1200
Kuormittamaton nopeus	min ⁻¹ 2900	2900	2900	2900
Korkeuden säätäminen	mm 23, 33, 43, 53, 63	23, 33, 43, 53, 63	28, 38, 48, 58, 68	28, 38, 48, 58, 68
Terän pituus	mm 340	340	380	380
Paino	kg 13,7	12,4	17	16,7

käden/käsivarren painotettu värinä <2,5 m/s²

EU:n vaatimustenmukaisuusilmoitusKONEDIREKTIIVI
ULKOILMAMELUDIREKTIIVI**GR3400, GR3420, GR3410
GR3800, GR3810, GR3820**

Black & Decker ilmoittaa, että tuotteet, jotka on kuvattu kohdassa Tekniset tiedot, täyttävät seuraavien direktiivien vaatimukset:

2006/42/EY, EN60335-1, EN60335-2-77

2000/14/EC, Ruohonleikkuri, $L \leq 50$ cm liite VI, SNCH, 11, route de Luxembourg L-5230 Sandweiler, Luxembourg

Ilmoitetun elimen tunnusnumero: 0499

Akustisen tehon taso määräyksen 2000/14/EY (artikla 13, liite III, $L \leq 50$ cm) mukaisesti:

L_{WA} (mitattu ääniteho) 91.75 dB(A)
epävarmuus (K) 3 dB(A)

L_{WA} (taattu ääniteho) 93 dB(A)
epävarmuus (K) 3 dB(A)

Nämä tuotteet täyttävät myös direktiivin 2004/108/EY vaatimukset. Lisätietoja saa ottamalla yhteyden Black & Deckeriin seuraavissa osoitteissa tai katsomalla tiedot käyttöoppaan takakannesta.

Allekirjoittanut vastaa teknisten tietojen kokoamisesta ja antaa tämän ilmoituksen Black & Deckerin puolesta.

Kevin Hewitt
Vice-President Global Engineering
Black & Decker Europe,
210 Bath Road, Slough,
Berkshire, SL1 3YD
Iso-Britannia
28.10.2010

Takuu

Black & Decker Oy takaa, ettei tuotteessa ollut materiaali- ja/ tai valmistusvikaa silloin, kun se toimitettiin ostajalle. Takuu on lisäys kuluttajan laillisiin oikeuksiin eikä vaikuta niihin. Takuu on voimassa Euroopan unionin jäsenmaissa ja Euroopan vapaakauppa-alueella (EFTA).

Mikäli Black & Decker -tuote hajooa materiaali- ja/ tai valmistusvirheen tai teknisten tietojen epätarkkuuden vuoksi 24 kk:n kuluessa ostopäivästä, Black & Decker korjaa laitteen ilman kustannuksia ostajalle tai vaihtaa sen uuteen Black & Decker Oy:n valinnan mukaan. Takuu ei kata vikoja, jotka johtuvat laitteen

- ◆ normaalista kulumisesta
- ◆ ylikuormituksesta, virheellisestä käytöstä tai hoidosta
- ◆ vahingoittamisesta vieraalla esineellä tai aineella tai onnettomuustapauksessa.
- ◆ Takuu ei ole voimassa, mikäli laitetta on korjannut joku muu kuin Black & Deckerin valtuuttama huoltoliike.

Edellytyksenä takuun saamiselle on, että ostaja jättää koneen ja ostokuitin jälleenmyyjälle tai valtuutetulle huoltoliikkeelle viimeistään 2 kuukauden kuluessa vian ilmenemisestä. Tiedot valtuutetuista huoltoliikkeistä saa ottamalla yhteyttä Black & Decker Oy:hyn sekä Internetistä osoitteesta

www.2helpU.com, jossa on myös takuuehdot.

Rekisteröi uusi Black & Decker -tuotteesi ja katso uusien tuotteiden ja erikoistarjousten tiedot verkkosivuiltamme osoitteesta **www.blackanddecker.fi**. Katso Black & Decker -tavaramerkin ja tuotevalikoimamme lisätiedot osoitteesta **www.blackanddecker.fi**.

Ενδεξιμένη χρήση

Η χλοοκοπτική μηχανή Black & Decker έχει σχεδιαστεί για το κόψιμο του γρασίδιου. Αυτή η μηχανή προορίζεται μόνο για ερασιτεχνική χρήση.

Οδηγίες ασφαλείας

Προειδοποίηση! Κατά τη χρήση συσκευών που τροφοδοτούνται με ηλεκτρικό ρεύμα, θα πρέπει να λαμβάνονται οι βασικές προφυλάξεις ασφαλείας, συμπεριλαμβανομένων των παρακάτω, για τον περιορισμό του κινδύνου πυρκαγιάς, ηλεκτροπληξίας και τραυματισμών.

- ◆ Διαβάστε προσεκτικά όλο το περιεχόμενο αυτού του εγχειριδίου πριν χρησιμοποιήσετε τη μηχανή σας.
- ◆ Πριν χρησιμοποιήσετε τη μηχανή σας, βεβαιωθείτε ότι ξέρετε πώς να την απενεργοποιήσετε σε περίπτωση έκτακτης ανάγκης.
- ◆ Φυλάξτε αυτό το εγχειρίδιο για μελλοντική αναφορά.

Εκμάθηση

- ◆ Διαβάστε τις οδηγίες προσεκτικά. Εξοικειωθείτε με τα χειριστήρια και τη σωστή χρήση της μηχανής.
- ◆ Μην επιτρέπετε σε μικρά παιδιά ή σε άτομα που δεν έχουν διαβάσει το εγχειρίδιο οδηγιών ή που δεν έχουν εξοικειωθεί με τη μηχανή να τη λειτουργούν. Οι κανονισμοί που ισχύουν στην περιοχή σας μπορεί να επιβάλλουν περιορισμούς στην ηλικία του χειριστή.
- ◆ Μη χρησιμοποιείτε ποτέ τη μηχανή όταν υπάρχουν άνθρωποι, και ιδιαίτερα παιδιά ή κατοικίδια ζώα κοντά στη μηχανή.
- ◆ Να θυμάστε ότι ο χειριστής είναι πάντα υπεύθυνος για ατυχήματα και κινδύνους που προκαλούνται σε ανθρώπους ή υλικές ζημιές.

Προετοιμασία

- ◆ Φοράτε γερά παπούτσια ή μπότες για να προστατέψετε τα πόδια σας. Μη χρησιμοποιείτε τη μηχανή φορώντας ανοιχτά σανδάλια ή ξυπόλητος. Φοράτε μακρύ παντελόνι για να προστατέψετε τα πόδια σας.
- ◆ Φοράτε προστατευτικά γυαλιά ή χοντρά γυαλιά όταν χρησιμοποιείτε αυτή τη μηχανή. Χρησιμοποιείτε προστατευτική προσωπίδα ή μάσκα προστασίας από τη σκόνη όταν εργάζεστε με τη μηχανή σε περιβάλλοντα με πολλή σκόνη. Φοράτε προστατευτικά ακοής όταν η στάθμη θορύβου γίνεται ενοχλητική.
- ◆ Λάβετε τις κατάλληλες προφυλάξεις για το ενδεχόμενο ηλεκτροπληξίας. Εμποδίστε τη σωματική επαφή με γειωμένες ή συνδεδεμένες με το έδαφος επιφάνειες (π.χ. μεταλλικά κινγκλιδώματα, λάμπες, κλπ.).

- ◆ Πριν χρησιμοποιήσετε τη μηχανή, βεβαιωθείτε ότι η λεπίδα, το παξιμάδι της λεπίδας και οι κόπτες δεν έχουν φθαρεί ή καταστραφεί. Βεβαιωθείτε ότι το παξιμάδι της λεπίδας έχει στερεωθεί σφιχτά.
- ◆ Πριν ξεκινήσετε να εργάζεστε, βεβαιωθείτε ότι στην προς καθαρισμό επιφάνεια γρασίδιου δεν υπάρχουν κλαριά, πέτρες, σύρματα ή άλλα αντικείμενα.

Χειρισμός

- ◆ Μη χρησιμοποιείτε ποτέ τη μηχανή με ελαττωματικούς προφυλακτήρες ή προστατευτικά, ή χωρίς τις διατάξεις ασφαλείας, για παράδειγμα εκτροπείς και/ή συλλέκτες γρασιδιού, τοποθετημένα στη θέση τους.
- ◆ Χρησιμοποιείτε τη μηχανή μόνο στο φως της ημέρας ή σε καλό τεχνητό φωτισμό.
- ◆ Μην εκθέτετε τη μηχανή στη βροχή. Μη χρησιμοποιείτε τη μηχανή σε συνθήκες υψηλής υγρασίας. Αποφεύγετε να χρησιμοποιείτε τη μηχανή σε βρεγμένο γρασίδι.
- ◆ Προσέχετε πώς βαδίζετε, ιδιαίτερα σε εδάφη με κλίση. Έχετε υπόψη σας ότι το φρεσκοκομμένο γρασίδι είναι υγρό και ολισθηρό. Μην εργάζεστε σε απότομες κλίσεις.
- ◆ Σε εδάφη με κλίση, να εργάζεστε κατά το πλάτος της κλίσης και ποτέ προς τα πάνω και κάτω. Να είστε πάρα πολύ προσεκτικός όταν αλλάζετε κατεύθυνση σε εδάφη με κλίση.
- ◆ Όταν χρησιμοποιείτε τη μηχανή να περπατάτε και ποτέ να μην τρέχετε. Μην τραβάτε τη μηχανή προς το μέρος σας και μη βαδίζετε προς τα πίσω όταν χρησιμοποιείτε τη μηχανή.
- ◆ Ενεργοποιείτε τη μηχανή σύμφωνα με τις οδηγίες και με τα πόδια σας σε αρκετή απόσταση από τη λεπίδα της μηχανής.
- ◆ Μη γέρνετε τη μηχανή όταν την ενεργοποιείτε παρά μόνο εάν είναι απαραίτητο η μηχανή να πάρει κλίση για να εκκινηθεί. Στην περίπτωση αυτή, μη γέρνετε τη μηχανή περισσότερο από όσο είναι απολύτως αναγκαίο και να ανασκώνετε μόνο το τμήμα της μηχανής που βρίσκεται μακριά από το χειριστή. Εξασφαλίστε πάντοτε ότι και τα δύο σας χέρια είναι στη θέση χειρισμού πριν επαναφέρετε τη μηχανή στο έδαφος.
- ◆ Απενεργοποιείτε τη μηχανή και περιμένετε μέχρι το συγκρότημα λεπίδων να σταματήσει να λειτουργεί στην περίπτωση που πρέπει να γείρετε τη μηχανή για να τη μεταφέρετε όταν διασχίζετε άλλες επιφάνειες εκτός από γρασίδι, καθώς και όταν μεταφέρετε τη μηχανή προς και από την προς καθαρισμό επιφάνεια γρασιδιού.
- ◆ Μη σπώνετε και μη μεταφέρετε τη μηχανή προτού η λεπίδα της ακινητοποιηθεί εντελώς.

- ♦ Κρατήστε τα χέρια και τα πόδια σας σε αρκετή απόσταση από τη λεπίδα. Μην πλησιάζετε τα χέρια ή τα πόδια σας κοντά ή κάτω από τα περιστρεφόμενα μέρη της μηχανής.
- ♦ Παραμείνετε μακριά από τα ανοίγματα εκκένωσης συνεχώς.
- ♦ Απενεργοποιήστε τη μηχανή, αποσυνδέστε το φως από την πρίζα και βεβαιωθείτε ότι τα κινούμενα μέρη έχουν σταματήσει να περιστρέφονται πριν αφήσετε τη μηχανή χωρίς επιτήρηση καθώς και πριν αλλάξετε, καθαρίσετε ή επιθεωρήσετε οποιοδήποτε τμήμα της μηχανής ή πριν αφαιρέσετε κάποιο αντικείμενο που την έχει φράξει.
- ♦ Εάν η μηχανή αρχίζει να δονείται αφύσικα ή εάν χτυπήσετε ένα ξένο σώμα, απενεργοποιήστε τη μηχανή και αποσυνδέστε το φως από την πρίζα. Ελέγξτε τη μηχανή για τυχόν ζημιά.
- ♦ Προσέξτε ώστε το καλώδιο ρεύματος να παραμένει μακριά από τη λεπίδα. Θα πρέπει να γνωρίζετε ανά πάσα στιγμή που βρίσκεται το καλώδιο.
- ♦ Το μοτέρ της μηχανής συνεχίζει να λειτουργεί για μερικά δευτερόλεπτα αφότου το απενεργοποιήσετε. Μην επιχειρήσετε ποτέ να ακινητοποιήσετε τη λεπίδα εξαναγκαστικά.

Συντήρηση και αποθήκευση

- ♦ Πριν από τη χρήση, ελέγξτε τη μηχανή σας για τυχόν χαλασμένα ή ελαττωματικά μέρη. Ελέγξτε εάν τα κινούμενα μέρη είναι σωστά ευθυγραμμισμένα ή εάν έχουν μπλοκάρει, εάν υπάρχουν σπασμένα μέρη στη μηχανή, εάν υπάρχουν ζημιές στους προφυλακτήρες και τους διακόπτες, καθώς και οποιαδήποτε άλλη κατάσταση που μπορεί να επηρεάσει τη λειτουργία της μηχανής. Εξασφαλίστε ότι η μηχανή θα λειτουργήσει σωστά και ότι θα επιτελέσει την προβλεπόμενη λειτουργία της. Μην χρησιμοποιείτε ποτέ τη μηχανή όταν κάποιος από τους προφυλακτήρες ή τα περιβλήματά της έχουν υποστεί ζημιά ή δεν είναι τοποθετημένα στη θέση τους. Μην χρησιμοποιείτε τη μηχανή εάν κάποιο εξάρτημά της είναι χαλασμένο ή ελαττωματικό. Μην χρησιμοποιείτε τη μηχανή εάν ο διακόπτης λειτουργίας είναι χαλασμένος. Δώστε τα τυχόν χαλασμένα ή ελαττωματικά εξαρτήματα για αντικατάσταση ή επιδιόρθωση σε ένα εξουσιοδοτημένο κέντρο επισκευών.
- ♦ Ελέγχετε συχνά το καλώδιο για ζημιές. Εάν το καλώδιο έχει υποστεί ζημιά, πρέπει να αντικατασταθεί από ένα εξουσιοδοτημένο κέντρο επισκευών ώστε να μην αποτελέσει κίνδυνο. Επιθεωρείτε τακτικά τα καλώδια προέκτασης. Να αντικαθιστάτε αμέσως το καλώδιο προέκτασης εάν παρουσιάσει ζημιά.

- ♦ Διατηρείτε καλά σφιγμένα όλα τα παξιμάδια, τα μπουλόνια και τις βίδες στη μηχανή προκειμένου να εξασφαλιστεί η ασφαλής λειτουργία της.
- ♦ Ελέγχετε τη σακούλα συλλογής γρασιδιού για φθορές ή ζημιές και αντικαταστήστε τη εάν είναι απαραίτητο. Μην χρησιμοποιείτε ποτέ τη μηχανή χωρίς τη σακούλα συλλογής γρασιδιού.
- ♦ Όταν δε χρησιμοποιείται, η μηχανή πρέπει να φυλάσσεται σε στεγνό μέρος. Τα παιδιά δεν πρέπει να έχουν πρόσβαση σε αποθηκευμένες συσκευές.
- ♦ Βεβαιωθείτε ότι χρησιμοποιείτε μόνο ανταλλακτικά εξαρτήματα κοπής του σωστού τύπου.
- ♦ Χρησιμοποιείτε μόνο ανταλλακτικά και αξεσουάρ που συνιστά η Black & Decker.

Συμπληρωματικές οδηγίες ασφαλείας για τις χλοοκοπτικές μηχανές

- ♦ Αυτή η μηχανή δεν προορίζεται για χρήση από άτομα (στα οποία περιλαμβάνονται και τα παιδιά) με μειωμένες φυσικές, αντιληπτικές ή διανοητικές ικανότητες, ή άτομα χωρίς εμπειρία και γνώσεις, παρά μόνο εφόσον επιτηρούνται ή τους έχουν δοθεί οδηγίες σχετικά με τη χρήση της μηχανής από άτομο υπεύθυνο για την ασφάλεια τους.
- ♦ Τα παιδιά πρέπει να επιτηρούνται για να είστε σίγουροι ότι δεν παίζουν με τη μηχανή.
- ♦ Αν το καλώδιο ρεύματος έχει υποστεί φθορά, η αντικατάστασή του πρέπει να γίνει από τον κατασκευαστή ή από ένα εξουσιοδοτημένο κέντρο της Black & Decker, ώστε να μην αποτελέσει κίνδυνο.

Ασφάλεια τρίτων

- ♦ Αυτή η συσκευή δεν προορίζεται για χρήση από άτομα (στα οποία περιλαμβάνονται και τα παιδιά) με μειωμένες φυσικές, αντιληπτικές ή διανοητικές ικανότητες ή άτομα χωρίς εμπειρία και γνώσεις, παρά μόνο εφόσον επιτηρούνται ή τους έχουν δοθεί οδηγίες σχετικά με τη χρήση της συσκευής από άτομο υπεύθυνο για την ασφάλειά τους.
- ♦ Τα παιδιά πρέπει να επιτηρούνται για να διασφαλίζεται ότι δεν παίζουν με τη μηχανή.

Προειδοποιητικά σύμβολα

Επάνω στη μηχανή υπάρχουν τα ακόλουθα προειδοποιητικά σύμβολα:



Διαβάστε το εγχειρίδιο οδηγιών πριν από τη λειτουργία.

Μην εκθέτετε τη μηχανή στη βροχή ή σε υψηλή υγρασία.



Αποσυνδέστε το φως από την πρίζα εάν το καλώδιο ρεύματος είναι φθαρμένο ή πριν από τη συντήρηση της μηχανής.



Μην επιτρέπετε να πλησιάσουν άλλα άτομα.



Προσέχετε τις αιχμηρές λεπίδες.



Διατηρείτε το καλώδιο ρεύματος σε αρκετή απόσταση από τις λεπίδες κοπής.



Οι λεπίδες συνεχίζουν να κινούνται και μετά την απενεργοποίηση της μηχανής.

Ασφαλής χρήση του ηλεκτρικού ρεύματος



Αυτή η μηχανή φέρει διπλή μόνωση, επομένως δεν απαιτείται σύρμα γείωσης. Ελέγχετε πάντοτε αν η τάση τροφοδοσίας αντιστοιχεί σε αυτήν που αναγράφεται στην πινακίδα στοιχείων της μηχανής.

- Εάν το καλώδιο ρεύματος έχει υποστεί ζημιά, πρέπει να αντικατασταθεί από τον κατασκευαστή ή από ένα εξουσιοδοτημένο κέντρο σέρβις της Black & Decker, ώστε να μην αποτελέσει κίνδυνο.
- Η ασφάλεια έναντι ηλεκτροπληξίας μπορεί να βελτιωθεί ακόμα περισσότερο με τη χρήση μιας διάταξης προστασίας παραμένουτος ρεύματος (RCD) 30 mA υψηλής ευαισθησίας.

Χρήση ενός καλωδίου προέκτασης

Χρησιμοποιείτε πάντα εγκεκριμένα καλώδια προέκτασης κατάλληλα για την ισχύ εισόδου αυτής της μηχανής (δείτε τεχνικά χαρακτηριστικά). Το καλώδιο προέκτασης πρέπει να είναι κατάλληλο για χρήση σε εξωτερικούς χώρους και να φέρει την αντίστοιχη σήμανση. Μπορείτε να χρησιμοποιήσετε ένα καλώδιο προέκτασης 1,5 mm² H05VV-F μήκους έως 30 m, χωρίς απώλειες απόδοσης της μηχανής. Πριν από τη χρήση, ελέγξτε προσεκτικά το καλώδιο προέκτασης για σημάδια ζημιάς, παλαίωσης ή φθοράς. Αντικαταστήστε το καλώδιο προέκτασης αν παρουσιάσει ζημιά ή ελάττωμα. Όταν χρησιμοποιείτε μπαταντζέα, πάντα να ξεδιπλώνετε το καλώδιο εντελώς.

Χαρακτηριστικά

1. Κουτί συνδεσμολογίας
2. Διακόπτης on/off
3. Διακόπτης απασφάλισης
4. Άνω λαβή
5. Κάτω λαβή
6. Σακούλα συλλογής γρασιδιού
7. Ρύθμιση του ύψους
8. Κάλυμμα μοτέρ
9. Λαβές μεταφοράς

Συναρμολόγηση

Προειδοποίηση! Πριν από τη συναρμολόγηση, βεβαιωθείτε ότι η μηχανή είναι απενεργοποιημένη και ότι το φως δεν είναι στην πρίζα.

Τοποθέτηση της κάτω χειρολαβής (εικ.Β)

- Πριν από τη συναρμολόγηση, αφαιρέστε τις βίδες (14) της κάτω χειρολαβής (5).
- Εισάγετε τα άκρα της κάτω χειρολαβής (5) στις αντίστοιχες σπές της μηχανής.
- Πιέστε προς τα κάτω τη χειρολαβή μέχρι όσο πηγαίνει. Ασφαλίστε τη χειρολαβή χρησιμοποιώντας τις βίδες (14).

Συναρμολόγηση της πάνω χειρολαβής (εικ. Α)

- Πριν τη συναρμολόγηση, ελέγξτε ότι ο γάντζος συγκρατητήρων καλωδίου (22) είναι εφαρμοσμένος στην πάνω χειρολαβή.
- Προσαρμόστε το κάτω μέρος της χειρολαβής (5) στο πάνω μέρος της χειρολαβής (4) χρησιμοποιώντας τα μπουτόν (12), τις ροδέλες (11) και τις βίδες (10) όπως δείχνει η εικόνα.

Ασφάλιση του καλωδίου του μοτέρ (εικ. C)

Το καλώδιο του μοτέρ πρέπει να στερεωθεί χρησιμοποιώντας τους συγκρατητήρες καλωδίου.

- "Κουμπώστε" τον ένα συγκρατητήρα (13) στο καλώδιο που οδηγεί από το κουτί συνδεσμολογίας στο μοτέρ. Ασφαλίστε το συγκρατητήρα στην κάτω χειρολαβή (5).
- "Κουμπώστε" τον άλλο συγκρατητήρα (13) στο καλώδιο που οδηγεί από το κουτί συνδεσμολογίας στο μοτέρ. Ασφαλίστε το συγκρατητήρα στην πάνω χειρολαβή (4).

Προειδοποίηση! Βεβαιωθείτε ότι το καλώδιο ρεύματος είναι ασφαλισμένο με το γάντζο συγκρατητήρων καλωδίου (22) πριν συνδέσετε το φως στην πρίζα του δικτύου ηλεκτρικής τροφοδοσίας.

Τοποθέτηση της σακούλας συλλογής γρασιδιού (εικ. D)

- Σηκώστε το πτερόγιο (15) και τοποθετήστε τη σακούλα συλλογής γρασιδιού (6) πάνω από τις προεξοχές.

Αναπόφευκτοι κίνδυνοι

Μπορεί να προκληθούν επιπρόσθετοι αναπόφευκτοι κίνδυνοι όταν χρησιμοποιείτε το εργαλείο οι οποίοι μπορεί να μη συμπεριλαμβάνονται στις προειδοποιήσεις ασφαλείας που εσωκλείονται. Αυτοί οι κίνδυνοι μπορεί να προκληθούν από κακή χρήση, παρατεταμένη χρήση κτλ.

Ακόμα και με την τήρηση των σχετικών κανονισμών ασφαλείας και τη χρήση μέσων προστασίας, ορισμένοι κίνδυνοι δεν είναι δυνατό να εξαλειφθούν. Αυτοί περιλαμβάνουν:

- ♦ Τραυματισμούς από το άγγιγμα των περιστρεφόμενων/κινούμενων μερών.
- ♦ Τραυματισμούς από αλλαγή οποιωνδήποτε εξαρτημάτων, λεπίδων ή αξεσουάρ.
- ♦ Τραυματισμούς από παρατεταμένη χρήση του εργαλείου. Όταν χρησιμοποιείτε οποιοδήποτε εργαλείο για παρατεταμένες χρονικές περιόδους βεβαιωθείτε ότι κάνετε τακτικά διαλείμματα.
- ♦ Προβλήματα ακοής.
- ♦ Κίνδυνοι στην υγεία που προκαλούνται από την εισπνοή σκόνης όταν χρησιμοποιείτε το εργαλείο (παραδείγματα: - όταν επεξεργάζεστε ξύλο, ειδικά δρυς, οξιά και MDF).

Χρήση

Προειδοποίηση! Αφήστε τη μηχανή να λειτουργήσει με το δικό της ρυθμό. Μην την υπερφορτώνετε.

Ρύθμιση του ύψους κοπής (εικ. E)

Το ύψος κοπής ρυθμίζεται από τον κεντρικό μηχανισμό ρύθμισης ύψους κοπής.

Προειδοποίηση! Προτού συνεχίσετε, αποσυνδέστε τη μηχανή από το ρεύμα και περιμένετε μέχρι η λεπίδα να σταματήσει να γυρίζει.

- ♦ Ρυθμίστε τους τροχούς στο επιθυμητό ύψος με το μοχλό ρύθμισης ύψους (7).

Ενεργοποίηση και απενεργοποίηση της μηχανής

Ενεργοποίηση

- ♦ Κρατήστε τη χειρολαβή και με τα δύο χέρια και γείρετέ την ελαφρά προς τα κάτω για να ανασηκωθεί το μπροστινό μέρος της μηχανής.
- ♦ Κρατήστε πατημένο το κουμπί απασφάλισης (3) και τραβήξτε το διακόπτη on/off (2) προς το μέρος σας.
- ♦ Απελευθερώστε το κουμπί απασφάλισης.
- ♦ Αφήστε τη μηχανή να επανέλθει στη θέση λειτουργίας της.

Απενεργοποίηση

- ♦ Για να απενεργοποιήσετε τη μηχανή, απελευθερώστε το διακόπτη on/off (2).

Προειδοποίηση! Μην επιχειρήσετε ποτέ να ασφαλίσετε ένα διακόπτη στη θέση ενεργοποίησης (ON).

Κούρεμα του γκαζόν (εικ. F & G)

Συνιστούμε να χρησιμοποιείτε τη μηχανή σας όπως υποδεικνύεται σε αυτό το τμήμα, ώστε να έχετε τα καλύτερα δυνατά αποτελέσματα και να μειωθεί ο κίνδυνος να κόψετε το καλώδιο παροχής ρεύματος.

- ♦ Τοποθετήστε το μεγαλύτερο μέρος του καλωδίου παροχής ρεύματος στο γκαζόν κοντά στο σημείο έναρξης της εργασίας σας (εικ. F, θέση 1).
- ♦ Ενεργοποιήστε τη μηχανή όπως περιγράφεται παραπάνω.
- ♦ Συνεχίστε την εργασία όπως υποδεικνύεται στην εικ. F.
- ♦ Μετακινηθείτε από τη θέση 1 στη θέση 2.
- ♦ Στρίψτε δεξιά και προχωρήστε προς τη θέση 3.
- ♦ Στρίψτε αριστερά και μετακινηθείτε προς τη θέση 4.
- ♦ Επαναλάβετε την παραπάνω διαδικασία όπως απαιτείται.

Προειδοποίηση! Μην εργάζεστε με κατεύθυνση προς το καλώδιο όπως υποδεικνύεται στην εικ. G.

Άδειασμα της σακούλας συλλογής γρασιδιού

- ♦ Αν παρατηρήσετε πως κάτω από τη μηχανή σκορπίζεται γρασίδι, αδειάστε τη σακούλα συλλογής γρασιδιού.

Προειδοποίηση! Μην χρησιμοποιείτε ποτέ τη μηχανή χωρίς τη σακούλα συλλογής γρασιδιού.

Μεταφορά της μηχανής (εικ. H)

Προειδοποίηση! Προτού συνεχίσετε, αποσυνδέστε τη μηχανή από το ρεύμα και περιμένετε μέχρι η λεπίδα να σταματήσει να γυρίζει.

- ♦ Μπορείτε να μετακινήτε τη μηχανή κρατώντας τη από τις βολικές χειρολαβές (9).

Συμβουλές για άριστη χρήση

- ♦ Αν το μήκος του γρασιδιού είναι σχεδόν μεγαλύτερο από περίπου 10 cm, μπορείτε να το κόψετε 2 φορές για να επιτύχετε καλύτερο αποτέλεσμα. Στην αρχή, κόψτε στο μέγιστο ύψος κοπής και στη συνέχεια χρησιμοποιήστε ένα χαμηλότερο ή μεσαίο μήκος.
- ♦ Για καλύτερα αποτελέσματα κουρευείτε μόνο στεγνό γρασίδι.

Συντήρηση

Αυτή η μηχανή της Black & Decker έχει σχεδιαστεί έτσι ώστε να λειτουργεί για μεγάλο χρονικό διάστημα με την ελάχιστη δυνατή συντήρηση. Η αδιάλειπτη και ικανοποιητική λειτουργία της μηχανής εξαρτάται από τη φροντίδα και τον τακτικό καθαρισμό της.

- ♦ Διατηρείτε τη μηχανή καθαρή και στεγνή.

- ◆ Καθαρίζετε σε τακτική βάση τις εγκοπές εξερισμού με ένα καθαρό, στεγνό πανό βαφής.
- ◆ Χρησιμοποιείτε τακτικά μια μη αιχμηρή ζύστρα για να αφαιρέσετε το γρασιδί και το χώμα από τη μηχανή.
- ◆ Για τον καθαρισμό της μηχανής, χρησιμοποιείτε αποκλειστικά ήπιο σαπούνι και υγρό πανί. Μην επιτρέψετε ποτέ να εισέλθει υγρό στο εσωτερικό της μηχανής και μη βυθίσετε ποτέ οποιοδήποτε εξάρτημα της μηχανής σε υγρό. Μη χρησιμοποιείτε λειαντικά καθαριστικά ή υγρά καθαρισμού που περιέχουν διαλυτικά.

Συντήρηση λεπίδας

- ◆ Αφαιρείτε τακτικά το γρασιδί και το χώμα από τη λεπίδα.
- ◆ Στην έναρξη της περιόδου που εκτελείτε εργασίες κηπουρικής, ελέγχετε προσεκτικά την κατάσταση της λεπίδας.
- ◆ Σε περίπτωση που η λεπίδα είναι πολύ στομωμένη ακονίστε την ή αντικαταστήστε την.
- ◆ Σε περίπτωση που η λεπίδα έχει φθαρεί ή υποστεί ζημιά, αντικαταστήστε την με μια καινούρια όπως περιγράφεται παρακάτω.

Αντικατάσταση της λεπίδας (εικ. 1)

- ◆ Ανταλλακτικές λεπίδες διατίθενται από τα εμπορικά σημεία πώλησης προϊόντων Black & Decker:
 - Οι λεπίδες με αρ. κατ. A6245 μπορούν να χρησιμοποιηθούν στις ακόλουθες χλοοκοπτικές μηχανές: GR3400, GR 3410 & GR3420.
 - Οι λεπίδες με αρ. κατ. A6243 μπορούν να χρησιμοποιηθούν στις ακόλουθες χλοοκοπτικές μηχανές: GR3800, GR3810 & GR3820.

Προειδοποίηση! Τηρείτε τις ακόλουθες προφυλάξεις:

- ◆ Προτού συνεχίσετε, αποσυνδέστε τη μηχανή από το ρεύμα και περιμένετε μέχρι η λεπίδα να σταματήσει να γυρίζει.
- ◆ Προσέξτε να μην κοπείτε. Χρησιμοποιήστε γάντια για απαιτητικές εργασίες ή ένα πανί για να πιάσετε τη λεπίδα.
- ◆ Χρησιμοποιείτε αποκλειστικά τις καθορισμένες ανταλλακτικές λεπίδες.
- ◆ Μην αφαιρείτε για κανένα λόγο τη φερωτή (16).

Για να αντικαταστήσετε τη λεπίδα:

- ◆ Γυρίστε τη μηχανή στο πλάι.
- ◆ Κρατήστε τη λεπίδα (17) με το ένα χέρι.
- ◆ Χαλαρώστε και αφαιρέστε το παξιμάδι της λεπίδας (18) με το παρεχόμενο μηχανικό κλειδί.

Σημείωση: Κατά την τοποθέτηση της λεπίδας, το κείμενο που αναγράφεται σε αυτήν θα πρέπει να είναι στραμμένο προς εσάς.

- ◆ Αντικαταστήστε τη λεπίδα (17).

- ◆ Τοποθετήστε πάλι τη ροδέλα (αν υπήρχε και πριν) και το παξιμάδι (18).
- ◆ Σφίξτε καλά το παξιμάδι της λεπίδας.

Αντιμετώπιση προβλημάτων

Σε περίπτωση που η μηχανή σας δε φαίνεται να λειτουργεί σωστά, ακολουθήστε τις παρακάτω οδηγίες. Εάν αυτό δεν σας βοηθήσει να επιλύσετε το πρόβλημα, παρακαλείστε να επικοινωνήσετε με το πλησιέστερο κέντρο επισκευών της Black & Decker.

Προειδοποίηση! Πριν προχωρήσετε, αποσυνδέστε το φως από την πρίζα.

Το μοτέρ παράγει θόρυβο αλλά η λεπίδα δεν κινείται

- ◆ Αφαιρέστε προσεκτικά τυχόν υλικά που φράσσουν τη λεπίδα.

Δεν ακούγεται κανένας θόρυβος και η λεπίδα δεν κινείται

- ◆ Ελέγξτε ότι τα καλώδια ρεύματος είναι συνδεδεμένα σωστά.
- ◆ Ελέγξτε τις ασφάλειες του δικτύου ηλεκτρικής τροφοδοσίας.

Προστασία του περιβάλλοντος



Ξεχωριστή περισυλλογή. Αυτό το προϊόν δεν πρέπει να απορρίπτεται μαζί με τα κοινά οικιακά απορρίμματα.

Εάν κάποια μέρα διαπιστώσετε ότι το προϊόν σας Black & Decker χρειάζεται αντικατάσταση, ή ότι δεν το χρειάζεστε άλλο, μην το απορρίψετε μαζί με τα κοινά οικιακά απορρίμματα αλλά κάντε αυτό το προϊόν διαθέσιμο για ανεξάρτητη αποκομιδή.



Η ανεξάρτητη συλλογή των μεταχειρισμένων προϊόντων και των υλικών συσκευασίας δίνει τη δυνατότητα ανακύκλωσης και επαναχρησιμοποίησης των υλικών. Με την επαναχρησιμοποίηση των ανακυκλωμένων υλικών αποτρέπεται η μόλυνση του περιβάλλοντος και μειώνεται η ζήτηση πρώτων υλών.

Οι κανονισμοί που ισχύουν στην περιοχή σας ενδέχεται να προβλέπουν την επιλεκτική περισυλλογή των ηλεκτρικών συσκευών που προέρχονται από νοικοκυριά σε κρατικές εγκαταστάσεις ή από τον έμπορο όταν αγοράσετε ένα καινούργιο προϊόν.

Η Black & Decker δίνει τη δυνατότητα ανακύκλωσης των προϊόντων της που έχουν συμπληρώσει τη διάρκεια ζωής τους. Για να χρησιμοποιήσετε αυτήν την υπηρεσία, επιστρέψτε το προϊόν σας σε οποιοδήποτε εξουσιοδοτημένο κέντρο επισκευών, όπου θα το παραλάβουν εκ μέρους μας.

Ενημερωθείτε για το πλησιέστερο εξουσιοδοτημένο κέντρο επισκευών της περιοχής σας, επικοινωνώντας με τα γραφεία της Black & Decker στη διεύθυνση που αναγράφεται στο εγχειρίδιο. Επίσης, για να πληροφορηθείτε για τα εξουσιοδοτημένα κέντρα επισκευών της Black & Decker και τους αρμόδιους των υπηρεσιών που παρέχονται μετά την πώληση, μπορείτε να ανατρέξετε στο Διαδίκτυο, στη διεύθυνση: www.2helpU.com.

Τεχνικά χαρακτηριστικά

	GR3400 ΤΥΠΟΣ 2 GR3420 ΤΥΠΟΣ 2	GR3410 ΤΥΠΟΣ 1	GR3800 ΤΥΠΟΣ 2 GR3810 ΤΥΠΟΣ 2	GR3820 ΤΥΠΟΣ 1
Τάση	Vac 230	230	230	230
Ισχύς εισόδου	W 1200	1050	1600	1200
Ταχύτητα χωρίς φορτίο	min ⁻¹ 2900	2900	2900	2900
Ρύθμιση του ύψους	mm 23, 33, 43, 53, 63	23, 33, 43, 53, 63	28, 38, 48, 58, 68	28, 38, 48, 58, 68
Μήκος λεπίδας	mm 340	340	380	380
Βάρος	kg 13,7	12,4	17	16,7

συνδυασμένη χειροβραχιονική δόνηση <math><2,5 \text{ m/s}^2</math>

Δήλωση συμμόρφωσης με την Ευρωπαϊκή Κοινότητα

ΟΔΗΓΙΑ ΠΕΡΙ ΜΗΧΑΝΗΜΑΤΩΝ
ΟΔΗΓΙΑ ΓΙΑ ΘΟΡΥΒΟΥΣ ΣΕ ΕΞΩΤΕΡΙΚΟΥΣ ΧΩΡΟΥΣ



**GR3400, GR3420, GR3410
GR3800, GR3810, GR3820**

Η Black & Decker δηλώνει ότι τα προϊόντα αυτά που περιγράφονται στα "τεχνικά χαρακτηριστικά" συμμορφώνονται με την:

2006/42/EK, EN60335-1, EN60335-2-77

2000/14/EK, Χλοοκοπτική μηχανή, L ≤ 50cm, Παράρτημα VI, SNCH, 11, route de Luxembourg L-5230 Sandweiler, Luxembourg
Αρ. ID Διακοινωμένου Οργανισμού του Λουξεμβούργου: 0499

Στάθμη ηχητικής ισχύος σύμφωνα με 2000/14/EK (Άρθρο 13, Παράρτημα III, L ≤ 50cm):
L_{WA} (μετρημένη ηχητική ισχύς) 91.75 dB(A)
αβεβαιότητα (K) 3 dB(A)
L_{WA} (εγγυημένη ηχητική ισχύς) 93 dB(A)
αβεβαιότητα (K) 3 dB(A)

Αυτά τα προϊόντα συμμορφώνονται επίσης με την Οδηγία 2004/108/EK. Για περισσότερες πληροφορίες, παρακαλείστε να επικοινωνήσετε με την Black & Decker στην παρακάτω διεύθυνση ή να ανατρέξετε στο πίσω μέρος του εγχειριδίου.

Ο κάτωθι υπογεγραμμένος είναι υπεύθυνος για την κατάρτιση του τεχνικού φακέλου και δηλώνει τα παρόντα εκ μέρους της Black & Decker.

Kevin Hewitt
Vice-President Global Engineering
Black & Decker Europe,
210 Bath Road, Slough,
Berkshire, SL1 3YD
Ηνωμένο Βασίλειο
28-10-2010

Εγγύηση

Η Black & Decker είναι σίγουρη για την ποιότητα των προϊόντων της και παρέχει σημαντική εγγύηση. Η παρούσα γραπτή εγγύηση αποτελεί πρόσθετο δικαίωμά σας και δεν ζημιώνει τα νόμιμα δικαιώματά σας. Η εγγύηση ισχύει εντός της επικράτειας των Κρατών Μελών της Ευρωπαϊκής Ένωσης και της Ευρωπαϊκής Ζώνης Ελευθέρων Συναλλαγών.

Σε περίπτωση που κάποιο προϊόν της Black & Decker παρουσιάσει βλάβη εξαιτίας ελαττωματικών υλικών, ποιότητας εργασίας ή έλλειψης συμφωνίας με τις προδιαγραφές εντός 24 μηνών από την ημερομηνία αγοράς, η Black & Decker εγγυάται την αντικατάσταση των ελαττωματικών τμημάτων, την επισκευή προϊόντων που έχουν υποστεί εύλογη φθορά λόγω χρήσης ή την αντικατάσταση των προϊόντων προκειμένου να εξασφαλίσει την ελάχιστη ενόχληση στους πελάτες της, εκτός εάν:

- ♦ Το προϊόν έχει χρησιμοποιηθεί σε εργασιακό, επαγγελματικό περιβάλλον ή αν έχει ενοικιαστεί.
- ♦ Έχει γίνει εσφαλμένη χρήση του προϊόντος ή έχει παραμεληθεί.
- ♦ Το προϊόν έχει υποστεί βλάβη από άλλα αντικείμενα, από ουσίες ή λόγω ατυχήματος.
- ♦ Έχει γίνει προσπάθεια επισκευής από μη εξουσιοδοτημένα κέντρα επισκευών ή από προσωπικό που δεν ανήκει στο προσωπικό της Black & Decker.

Για να ισχύσει η εγγύηση, πρέπει να υποβάλετε απόδειξη αγοράς στον πωλητή ή το εξουσιοδοτημένο κέντρο επισκευών. Ενημερωθείτε για το πλησιέστερο εξουσιοδοτημένο κέντρο επισκευών της περιοχής σας, επικοινωνώντας με τα γραφεία της Black & Decker στη διεύθυνση που αναγράφεται στο εγχειρίδιο. Επίσης, για να πληροφορηθείτε για τα εξουσιοδοτημένα κέντρα επισκευών της Black & Decker και τους αρμόδιους των υπηρεσιών που παρέχονται μετά την πώληση, μπορείτε να ανατρέξετε στο Διαδίκτυο, στη διεύθυνση:

www.2helpU.com

Παρακαλούμε επισκεφθείτε την ιστοσελίδα μας www.blackanddecker.eu για να καταχωρήσετε το νέο σας προϊόν Black & Decker και για να ενημερώσετε για τα νέα προϊόντα και τις ειδικές προσφορές. Περισσότερες πληροφορίες σχετικά με τη μάρκα Black & Decker και τη σειρά των προϊόντων μας θα βρείτε στη διεύθυνση www.blackanddecker.eu.

Partial support - Only parts shown available
Nur die aufgefuehrten teile sind lieferbar
Reparation partielle - Seules les pieces indiquees sont disponibles
Supporto parziale - Sono disponibili soltanto le parti evidenziate
Solo estan disponibles las peizas listadas
So se encontram disponiveis as pecas listadas
Gedeeltelijke ondersteuning - alleen de getoonde onderdelen
zijn beschikbaar

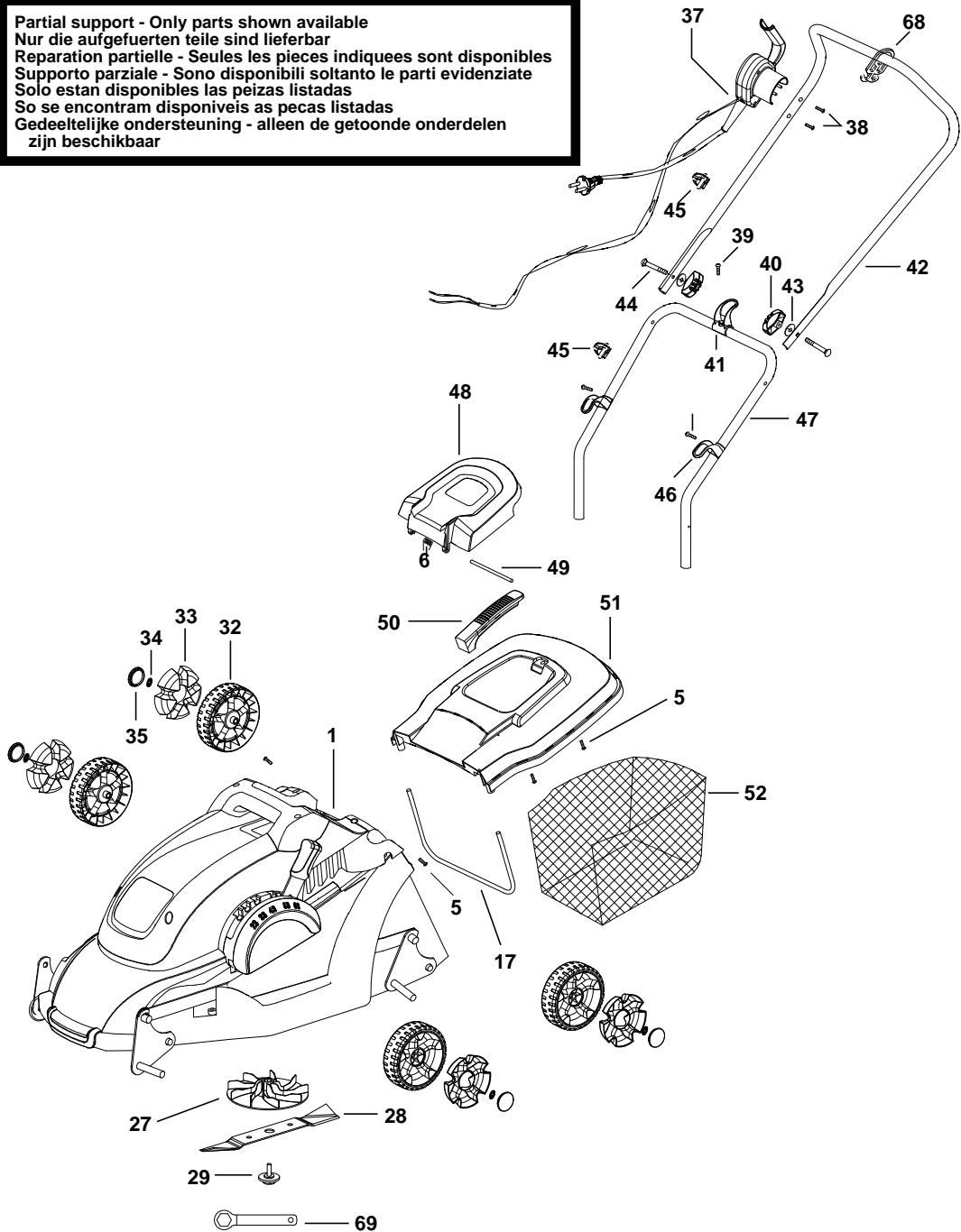

ENGLISH

Do not forget to register your product!
www.blackanddecker.co.uk/productregistration

Register your product online at **www.blackanddecker.co.uk/productregistration** or send your name, surname and product code to Black & Decker in your country.

DEUTSCH

Vergessen Sie nicht, Ihr Produkt registrieren zu lassen!
www.blackanddecker.de/productregistration

Lassen Sie Ihr Produkt unter **www.blackanddecker.de/productregistration** online registrieren oder schicken Sie Ihren Nachnamen, Vornamen und den Produktcode an Black & Decker in Ihrem Land.

FRANÇAIS

N'oubliez pas d'enregistrer votre produit !
www.blackanddecker.fr/productregistration

Enregistrez votre produit en ligne sur **www.blackanddecker.fr/productregistration** ou envoyez vos nom, prénom et code produit à Black & Decker dans votre pays.

ITALIANO

Non dimenticate di registrare il prodotto!
www.blackanddecker.it/productregistration

Registrate il prodotto online su **www.blackanddecker.it/productregistration** o inviate nome, cognome e codice del prodotto al centro Black & Decker del vostro paese.

NEDERLANDS

Vergeet niet uw product te registreren!
www.blackanddecker.nl/productregistration

U kunt uw product online registreren op **www.blackanddecker.nl/productregistration** of u kunt uw voornaam, achternaam en productcode opsturen naar Black & Decker in uw land.

ESPAÑOL

¡No olvide registrar su producto!
www.blackanddecker.es/productregistration

Registre su producto on-line en **www.blackanddecker.es/productregistration** o envíe su nombre, apellidos y código de producto a Black & Decker en su país.

PORTUGUÊS

Não se esqueça de registrar o seu produto!
www.blackanddecker.pt/productregistration

Registe o seu produto online em **www.blackanddecker.pt/productregistration** ou envie o seu nome, apelido e código do produto para a Black & Decker no seu país.

SVENSKA

Glöm inte att registrera produkten!
www.blackanddecker.se/productregistration

Registrera produkten online på **www.blackanddecker.se/productregistration** eller skicka namn och produktkod till Black & Decker i landet du bor i.

NORSK

Ikke glem å registrere produktet ditt!
www.blackanddecker.no/productregistration

Registrer produktet ditt online på **www.blackanddecker.no/productregistration**, eller send ditt navn, etternavn og produktkode til Black & Decker i ditt eget land.

DANSK

Glem ikke at registrere dit produkt!
www.blackanddecker.dk/productregistration

Registrer dit produkt på internettet på: **www.blackanddecker.dk/productregistration** eller send dit navn, efternavn og produktkode til Black & Decker i dit eget land.

SUOMI

Muistathan rekisteröidä tuotteesi!
www.blackanddecker.fi/productregistration

Rekisteröi tuotteesi verkossa osoitteessa **www.blackanddecker.fi/productregistration** tai lähetä etunimesi, sukunimesi ja tuotekoodi oman maasi Black & Decker -edustajalle.

ΕΛΛΗΝΙΚΑ

Μην ξεχάσετε να καταχωρίσετε το προϊόν σας!
www.blackanddecker.gr/productregistration

Καταχωρίστε το προϊόν σας σε σύνδεση στη σελίδα **www.blackanddecker.gr/productregistration** ή στείλτε το όνομα, επίθετο σας και τον κωδικό πριονωτός στη Black & Decker στη χώρα σας.

België/Belgique	Black & Decker (Belgium) N.V. Nieuwlandlaan 321 3200 Aarschot	Tel. Fax	016 68 91 00 016 68 91 11
Danmark	Black & Decker Sluseholmen 2-4, 2450 København SV Internet: www.blackanddecker.dk	Tel. Fax	70 20 15 10 70 22 49 10
Deutschland	Black & Decker GmbH Black & Decker Str. 40, D - 65510 Idstein	Tel. Fax	06126/21 - 0 06126/21 29 80
Ελλάδα	Black & Decker (Ελλάς) A.E. Στράβωνος 7 & Λεωφ. Βουλιαγμένης 159 166 74 Γλυφάδα - Αθήνα	Τηλ. Φαξ www.blackanddecker.eu	210 8981616 210 8983285
España	Black & Decker Ibérica, S.C.A. Parc de Negocis "Mas Blau" Edificio Muntadas, c/Bergadá, 1, Of. A6 08820 El Prat de Llobregat (Barcelona)	Tel. Fax	934 797 400 934 797 419
France	Black & Decker (France) S.A.S. B.P. 21, 69571 Dardilly Cédex	Tel. Fax	04 72 20 39 20 04 72 20 39 00
Helvetia	ROFO AG Gewerbezone Seeblick 3213 Kleinbösingen	Tel. Fax	026-6749391 026-6749394
Italia	Black & Decker Italia SpA Viale Elvezia 2 20052 Monza (MI)	Tel. Fax Numero verde	039-23871 039-2387592/2387594 800-213935
Nederland	Black & Decker Benelux Joulehof 12, 4622 RG Bergen op Zoom	Tel. Fax	0164 - 283000 0164 - 283100
Norge	Black & Decker (Norge) A/S Postboks 4814, Nydalen, 0422 Oslo Internet: www.blackanddecker.no	Tlf. Fax	22 90 99 00 22 90 99 01
Österreich	Black & Decker Vertriebsges.m.b.H Oberlaaerstraße 246, A1100 Wien	Tel. Fax	01 66116-0 01 66116-14
Portugal	Black & Decker Rua Egas Moniz 173 S. João do Estoril 2766-651 Estoril	Tel. Fax	214667500 214667580
Suomi	Black & Decker Oy Keilasatama 3, 02150 Espoo Black & Decker Oy, Kägelhamnen 3, 02150 Esbo	Puh. Faksi Tel. Fax	010 400 430 (09) 2510 7100 010 400 430 (09) 2510 7100
Sverige	Black & Decker AB Fabriksg. 7, 412 50 Göteborg	Tel. Fax	031-68 60 60 031-68 60 80
United Kingdom	Black & Decker 210 Bath Road Slough, Berkshire SL1 3YD	Tel. Fax Helpline	01753 511234 01753 551155 01753 574277
Middle East & Africa	Black & Decker (Overseas) A.G. PB 5420, Dubai, United Arab Emirates	Tel. Fax	+971 4 2826464 +971 4 2826466