

Upozornenie !
Určené pre domácich majstrov.

599111-76 SK

Preložené z pôvodného návodu

www.blackanddecker.eu

GD300
GD300X

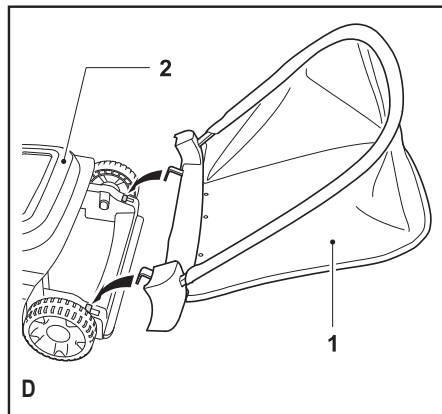
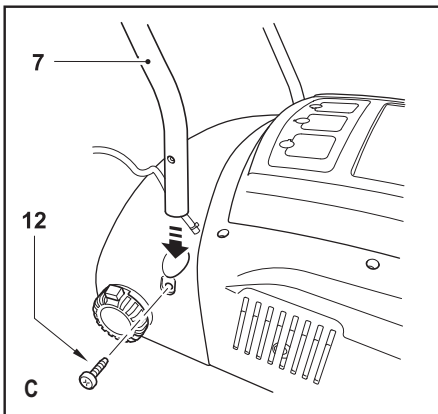
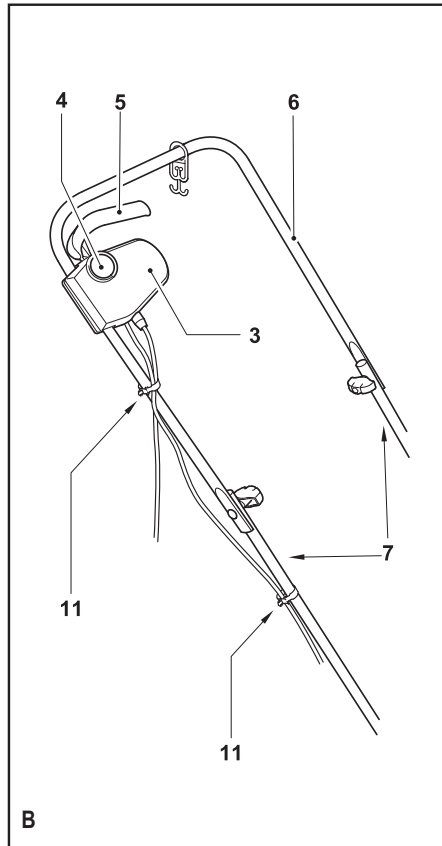
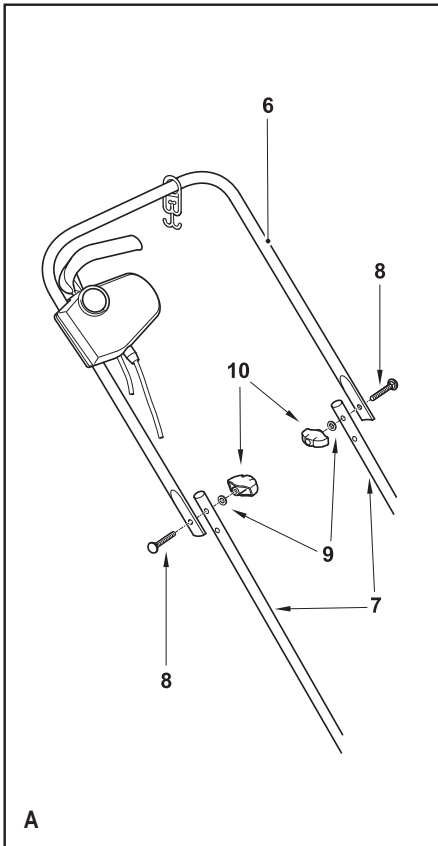

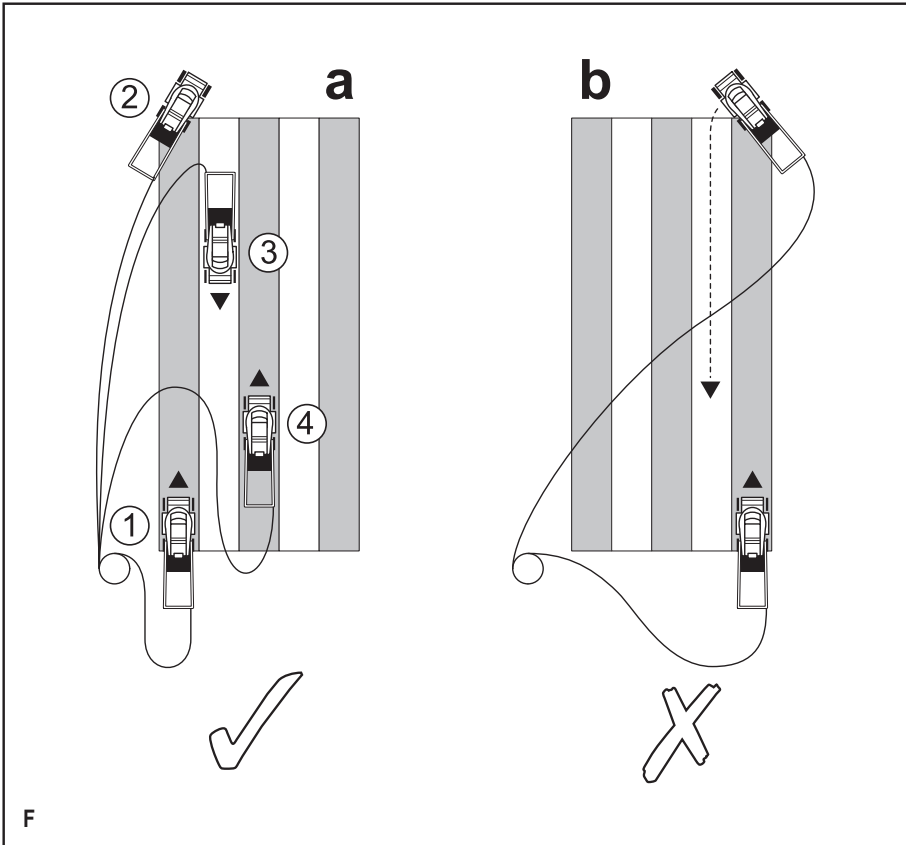
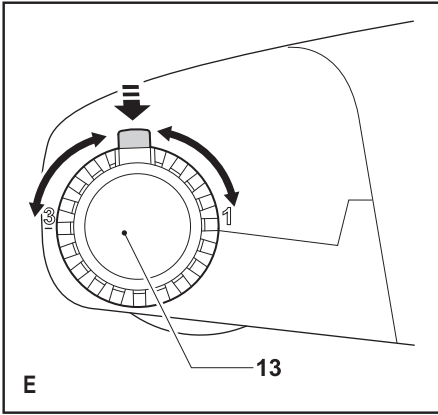

Použitie výrobku

Váš záhradný prevzdušňovač BLACK+DECKER™, GD300, GD300X je určený na odstraňovanie vetvičiek, trávnych nečistôt, machu a buriny, ktoré môžu narušiť pekný vzhľad trávnik. Tento výrobok je určený len na spotrebiteľské použitie.

Bezpečnostné pokyny

Varovanie! Pri použití elektrického náradia napájaného káblom by mali byť vždy dodržiavané základné bezpečnostné pokyny, vrátane nasledujúcich, aby ste znížili riziko vzniku požiaru, riziko úrazu elektrickým prúdom alebo iného poranenia a materiálnych škôd.

- ◆ Pred použitím tohto výrobku si riadne preštudujte celý návod.
- ◆ Pred zahájením obsluhy sa uistite, či viete ako sa náradie v prípade nebezpečenstva vypína.
- ◆ Tento návod si uschovajte pre prípadné ďalšie použitie.

Inštrukčáž

- ◆ Pozorne si prečítajte pokyny. Buďte oboznámení s obsluhou a správnym používaním náradia.
- ◆ Nedovoľte používať prístroj deťom ani iným osobám, ktoré nie sú zoznámené s týmito pokynmi. Miestne nariadenia môžu obmedziť minimálny vek obsluhy.
- ◆ Nikdy nepoužívajte zariadenie, ak sa v jeho blízkosti nachádzajú ľudia, obzvlášť deti alebo domáce zvieratá.
- ◆ Berte na vedomie, že je obsluha zodpovedná za úrazy a nebezpečenstvá týkajúce sa ďalších ľudí a ich majetku.

Príprava

- ◆ Obujte si pevné topánky alebo čižmy, aby boli Vaše chodidlá chránené. So zariadením nepracujte, ak máte obuté sandále s otvorenou špičkou alebo

ak ste bosí. Nohy si chráňte dlhými nohavicami.

- ◆ Pri práci so zariadením používajte bezpečnostné alebo ochranné okuliare. Kedykoľvek sa počas práce začne prášiť, použite ochrannú masku tváre proti prachu. Pri nadmernej hlučnosti používajte vhodnú ochranu sluchu.
- ◆ Ochrana pred úrazom spôsobeným elektrickým prúdom. Nedotýkajte sa uzemnených povrchov (napríklad kovového zábradlia, stĺpov lúčov, atď.).
- ◆ Pred použitím zariadenia skontrolujte, či je trasa, po ktorej budete kosiť zbavená polien, kameňov, drôtov a akýchkoľvek ďalších predmetov.

Prevádzka

- ◆ Nikdy zariadenie nepoužívajte, ak má chybné ochranné kryty alebo štíty, alebo ak nemá nasadené bezpečnostné diely, ako

sú napríklad odchyľovače a / alebo lapače trávy.

- ◆ Nástroje používajte iba za denného svetla alebo pri dobrom umelom osvetlení.
- ◆ Nevystavujte nástroje dažďu. Nepoužívajte nástroje vo vlhkom prostredí. Nepoužívajte nástroje vo vlhkej trávě.
- ◆ Udržujte pevný postoj, obzvlášť pokiaľ stojíte na svahu. Uvedomte si, že je čerstvo nakosená tráva klzká a vlhká. Nepracujte na príkrych svahoch.
- ◆ Na svahoch pracujte po vrstevniciach, nikdy nie smerom hore a dole. Dbajte na zvýšenú opatrnosť, ak na svahoch meníte smer trasy kosenia.
- ◆ Pri práci so zariadením kráčajte pomaly, nikdy sa neponáhľajte. Pri práci zariadenie neťahajte smerom k sebe, ani nekráčajte dozadu.
- ◆ Zariadenie zapnite podľa pokynov a udržiavajte náležite

- tú vzdialenosť vašich nôh od hrotov náradia.
- ◆ Zariadenie počas chodu nenakláňajte, iba ak musí byť zariadenie naklonené pri zapnutí. V tomto prípade nenakláňajte zariadenie viac než je nutné a nadvihnite iba vzdialenejšiu stranu od obsluhy. Zariadenie uchopte obooma rukami ešte pred tým, než ho položíte späť na zem.
 - ◆ Ak je potrebné zariadenie nakloniť pri prevážaní cez cestu a iné než trávnaté povrchy a pri transporte, vypnite ho a počkajte, až sa hroty úplne zastavia.
 - ◆ Nezdvíhajte ani neprevádzajte zariadenie, pokiaľ sa hroty celkom nezastavia.
 - ◆ Udržujte náležitú vzdialenosť Vašich rúk a nôh od hrotov náradia. Vaše ruky a nohy nekladte do blízkosti rotačných častí zariadenia alebo pod ne.
 - ◆ Držte sa neustále mimo dosahu výfukových otvorov.
 - ◆ Vždy, keď ponecháte zariadenie bez dozoru, vypnite ho, odpojte od elektrickej zásuvky a počkajte, až sa rotujúce časti celkom zastavia. Zariadenie taktiež vždy vypnite, odpojte od elektrickej zásuvky a počkajte na zastavenie nožov, pred prevedením výmeny, čistením alebo kontrolou jednotlivých častí.
 - ◆ Pokiaľ zariadenie začne neprirodzene vibrovať alebo pokiaľ zachytíte cudzí predmet, vypnite ho a odpojte od elektrickej siete. Skontrolujte, či nie je zariadenie poškodené.
 - ◆ Dávajte pozor, aby prívodný kábel neprišiel do styku s hrotmi. Stále sledujte, kde sa kábel nachádza.
 - ◆ Po vypnutí zariadenia sa bude motor ešte niekoľko sekúnd točiť. Nepokúšajte sa dobiehajúce hroty zastaviť.

Údržba a uskladnenie

- ◆ Vždy pred použitím skontrolujte, či nie je zariadenie poškodené alebo či nemá chybné časti. Skontrolujte vychýlenie a uloženie pohybujúcich sa častí, opotrebované časti a ďalšie prvky, ktoré môžu ovplyvniť prevádzku náradia. Zaistite, aby bol chod náradia celkom v poriadku a aby náradie správne plnilo funkciu, na ktorú je určené. Nikdy zariadenie nepoužívajte ak sú ochranné kryty alebo zábrany poškodené alebo ak nie sú nasadené. Ak je akákoľvek časť zariadenia poškodená, nepoužívajte ho. Pokiaľ nejde hlavný vypínač náradia zapnúť a vypnúť, s náradím nepracujte. Zverte opravu alebo výmenu akejkoľvek poškodenej alebo zničenej časti autorizovanému servisu.
- ◆ Pravidelne kontrolujte, či nie je poškodený prívodný kábel. Ak je prívodný kábel poškodený alebo ak je chybný, musí byť z bezpečnostných dôvodov vymenený v autorizovanom servisnom stredisku. Pravidelne vykonávajte kontrolu predlžovacieho kábla. Poškodený predlžovací kábel okamžite vymeňte.
- ◆ Pre bezpečnú prácu udržiavajte na zariadení všetky skrutky, matice a svorky riadne dotiahnuté.
- ◆ Kontrolujte záchytný vak na trávu, či nie je opotrebovaný alebo poškodený a podľa potreby ho vymeňte. Nikdy nepoužívajte zariadenie bez záchytného vaku na trávu.
- ◆ Ak sa zariadenie nepoužíva, malo by byť uskladnené na suchom mieste. K uloženému prístroju nesmú mať prístup deti.

- ◆ Zaistite, aby pri výmene boli použité iba nože správneho typu.
- ◆ Používajte iba odporučené náhradné diely a príslušenstvo spoločnosti BLACK+DECKER.

Bezpečnosť ostatných osôb

- ◆ Tento výrobok môžu používať deti staršie ako 8 rokov a osoby so zníženými fyzickými, zmyslovými či duševnými schopnosťami alebo s nedostatkom skúseností a znalostí, ak budú pod dozorom alebo ak budú oboznámené s bezpečným použitím tohto výrobku a ak pochopili, aké nebezpečenstvo hrozí pri jeho použití.
- ◆ S týmto výrobkom sa nesmú hrať deti. Čistenie a používateľskú údržbu nesmú vykonávať deti bez dozoru.

Elektrická bezpečnosť



Toto náradie je chránené dvojitoú izoláciou; preto nie je nutné

použitie zemniaceho vodiča. Prekontrolujte, či sieťové napätie zodpovedá napätiu uvedenému na typovom štítku elektrického náradia.

- ◆ Poškodený prívodný kábel musí byť vymenený výrobcom alebo mechanikom značkového servisu BLACK+DECKER.
- ◆ Elektrická bezpečnosť môže byť ďalej zvýšená použitím vysoko citlivého prúdového chrániča 30 mA pre zvyškový prúd (RCD).

Predlžovacie káble a výrobok triedy 1

- ◆ Pretože je Vaše náradie chránené uzemnením, je nutné použiť trojžilový predlžovací kábel triedy 1.
- ◆ Je možné použiť kábel s dĺžkou až 30 m bez straty výkonu.
- ◆ Poškodený prívodný kábel musí byť vymenený výrobcom alebo mechani-

kom značkového servisu
BLACK+DECKER.

Ostatné riziká

Ak sa používa náradie, ktoré nie je popísané v priložených bezpečnostných varovaniach, môžu sa objaviť dodatočné zbytkové riziká. Tieto riziká môžu vzniknúť v dôsledku nesprávneho použitia, dlhodobého používania atď.

Napriek tomu, že sa dodržiavajú príslušné bezpečnostné predpisy a že sa používajú bezpečnostné zariadenia, nemôžu sa vylúčiť určité zvyškové riziká. Tieto riziká sú nasledujúce:

- ◆ Zranenia spôsobené kontaktom s akoukoľvek rotujúcou alebo pohybujúcou sa časťou.
- ◆ Zranenia spôsobené pri výmene dielov, pracovných nástrojov alebo príslušenstva.
- ◆ Poranenia spôsobené dlhodobým použitím náradia. Ak používate akékoľ-

vek náradie dlhšiu dobu, zaistíte, aby sa robili pravidelné prestávky.

- ◆ Poškodenie sluchu.
- ◆ Zdravotné riziká spôsobené vdychovaním prachu vytváraného pri použití náradia (príklad: - práca s drevom, zvlášť s dubovým, bukovým a MDF.)

Štítky na zariadení

Na náradí sú spoločne s dátumovým kódom zobrazené nasledujúce piktogramy:



Pred začatím obsluhy si starostlivo preštudujte tento návod.



Zariadenie nevystavujte dažďu alebo prostrediu s vysokou vlhkosťou.



Držte z dosahu okolitých osôb.



Dajte pozor na ostré hroty. Hroty sa po vypnutí motora ešte chvíľu otáčajú - zariadenie odpojte od siete pred prevedením

údržby alebo pokiaľ je prívodný kábel poškodený.



Kábel držte z dosahu hrabacích hrotov.

Hroty dobiehajú ešte po vypnutí motora.

Popis

1. Záchytný vak na trávu
2. Kryt motora
3. Spínacia skrinka
4. Blokovacie tlačidlo
5. Páka vypínača

Nastavenie



Varovanie! Pred montážou sa uistite, či je náradie vypnuté a či je prívodný kábel odpojený zo zásuvky.

Zostavenie hornej rukoväte (obr. A)

- Pred zostavením sa uistite, či je príchytka navinutého kábla nasadená na hornú rukoväť.
- Spôsobom znázorneným na obrázku upevnite pomocou rukovätí (10), podložiek (9) a skrutiek (8), spodnú časť rukoväte (7) k hornej rukoväti (6).

Uchytenie spodnej rukoväte (obr. C)

- Konce spodnej rukoväte (7) vložte do príslušných otvorov v zariadení.
- Stlačte rukoväť dole ako to najviac bude možné.
- Pomocou skrutiek (12) rukoväť zaistite.

Uchytenie kábla (obr. B)

Prívodný kábel motora musí byť uchytený pomocou príchytiek kábla.

- Jednu príchytку (11) pripnite k vedeniu kábla medzi spínacou skrinkou (3) a motorom. Príchytку pripevnite k spodnej rukoväti (7).
- Ďalšiu príchytку (11) pripnite k vedeniu kábla medzi spínacou skrinkou (3) a sieťovou zástrčkou. Príchytку pripevnite k hornej rukoväti (7).

Varovanie! Pred pripojením zástrčky k elektrickej sieti sa uistite, či je kábel zaistený príchýtkami.

Pripevnenie záchytného vaku na trávu (obr. D)

- So záhradným prevzdušňovačom v pracovnej polohe upevnite záchytný vak na trávu (1) do príchytiek v prednej časti prevzdušňovača.

Nastavenie hĺbky záberu (obr. E)

Na Vašom prevzdušňovači je možné nastaviť tri polohy hĺbky záberu; nízka úroveň, stredná a vysoká úroveň.

Tieto úrovne sa dajú nastaviť pomocou trojpolohového regulátora umiestneného na zadnom valci (13).

- Stlačte poistné tlačidlo regulátora výšky a otočte ním do ktorejkoľvek z troch polôh podľa obr. E. Po dosiahnutí zvolenej polohy poistné tlačidlo uvoľnite tak, aby zaskočilo späť do hlavnej časti Vášho prevzdušňovača (2).
- Tieto tri polohy sú vyznačené na bočnej strane prevzdušňovača, ako je znázornené na obr. E.

Tri nastavenia hĺbky záberu sú nasledovné:

- **Najnižšia poloha (1).** Toto nastavenie by sa malo použiť pri intenzívnom prehrabávaní trávnik. Pri tomto nastavení odstráni Váš prevzdušňovač všetky vetvičky a trávnaté nečistoty, ktoré sú zapadnuté hlboko v tráve. Pri tomto nastavení budú tiež odstránené machy a burina.
- **Stredná poloha (2).** Toto nastavenie by sa malo použiť pri nie príliš intenzívnom prehrabávaní trávnik. Toto nastavenie je vhodné pre väčšinu typov trávnikov.
- **Najvyššia poloha (3).** Pri tomto nastavení bude Váš trávnik mierne prečesaný a zametný. Váš prevzdušňovač sa dá pri tomto nastavení použiť tiež na 'zdvihnutie' udupanej trávy a výhonkov (plazivých trávín a buriny, ako napríklad ďateliny) tak, aby ho bolo možné pokosiť. Nastavenie mierneho hrabania / zametania je ideálne pri zbere opadaného listia a pokosenej trávy.

Použitie

Zapnutie a vypnutie

Zapnutie

- Oboma rukami uchopte rukoväť a ľahko ju skloňte dole tak, aby sa nadvihla predná časť zariadenia.
- Podržte blokovacie tlačidlo (4) stlačené a povytiahnite hlavný vypínač (5) smerom k sebe.
- Blokovacie tlačidlo (4) uvoľnite.
- Zariadenie vráťte do pracovnej polohy.

Vypnutie

- Ak chcete náradie vypnúť, uvoľnite hlavný vypínač (5).

Nikdy sa nepokúšajte vypínač zaistiť v polohe zapnuté.

Varovanie! Nechajte náradie pracovať jeho vlastným tempom. Zamedzte preťažovaniu náradia.

Riadna starostlivosť o trávnik sa nedá vykonať len jedným kosením týždenne počas celého leta. Trávnik bude pekný len pri intenzívnom hrabaní, aby došlo k odstráneniu odumretých častí, machu a buriny, ktoré pohľad naň kazia. Nahromadenie odumretých častí spôsobuje vytvorenie vrstvy trávín, ktorá bráni vsiaknutiu vody do pôdy, a pokiaľ bude táto vrstva dlhšiu dobu nasiaknutá vodou, môže spôsobiť choroby trávy a brániť zdravým trávínám, aby sa ujali.

- Položte zvinutý prívodný kábel na trávnik tesne k miestu, kde začnete pracovať (poloha 1 na obr. F).
- Uchopte rukoväť oboma rukami a hornú časť predžovacieho kábla pridržte tou rukou, ktorou neobsluhujete vypínač.

Varovanie! Nepokúšajte sa obsluhovať zariadenie len jednou rukou - prevzdušňovač musí byť vedený oboma rukami.

- Vyššie uvedeným spôsobom zariadenie uveďte do chodu.
- Postupujte pri hrabaní smerom nadol od miesta 1 smerom k miestu 2 a po dosiahnutí miesta 2 sa otočte smerom doprava a postupujte k miestu 3. Pokračujte na koniec oblasti hrabania, otočte sa doľava a postupujte k miestu 4.
- Pokračujte rovnakým spôsobom, ako je zobrazené na ľavom diagrame, vždy pracujte mimo polohu prívodného kábla. Nepostupujte spôsobom zobrazeným v pravom diagrame, nepracujte v blízkosti prívodného kábla, tento spôsob je nebezpečný.

Ak dokončíte hrabanie, odporúčame pred uložením zariadenia odstrániť všetky zbytky trávy. Viď kapitola "Údržba" v tomto návode.

Poznámka: Najlepšie výsledky dosiahnete pravidelným hrabaním trávnatých porastov. Mokrá trávu nehrabte.

- Pri hrabaní okrajov trávniku pritlačte rukoväť dole, aby kolesá z okraja neskĺzli.
- Na predĺženie životnosti Vášho zariadenia a hrabacích hrotov odstraňte z povrchu trávniku voľné vetvičky a kamene.

Varovanie! Poškodený kábel nepripájajte k elektrickej sieti, ani sa ho pred jeho vytiahnutím zo zásuvky elektrickej siete nedotýkajte. Poškodený kábel sa môže dostať do kontaktu s časťami, ktoré sú pod napätím.

Varovanie! Nedotýkajte sa hrabacích hrotov pred tým, než prevzdušňovač odpojíte od sieťového prívodu a než sa celkom zastaví.

Varovanie! Deti by mali byť pod dozorom, aby bolo zaistené, že sa s náradím nebudú hrať.

Varovanie! Tento prístroj nie je určený na použitie osobami (vrátane detí) so zníženými fyzickými, zmyslovými alebo duševnými schopnosťami, alebo s nedostatkom skúseností a znalostí, pokiaľ tieto osoby nepracujú pod dohľadom, alebo pokiaľ im neboli poskytnuté inštrukcie týkajúce sa použitia prístroja osobou zodpovednou za ich bezpečnosť.

Užitočné rady pre prácu s prevzdušňovačom

Nepracujte s prevzdušňovačom v príliš vysokej tráve. Odporúča sa, aby ste prevzdušňovač nepoužívali v tráve vyššej než 75 mm.

- Zariadenie nepoužívajte vo vlhkom prostredí alebo za mokra.
- Najlepšie výsledky dosiahnete pravidelným používaním. Odporúča sa použiť Váš prevzdušňovač na začiatku a na konci každej sezóny kosenia trávy, aby bol trávnik dokonale rozrýty. Váš prevzdušňovač by sa tiež mal použiť po každom kosení na odstránenie zanechaných odrezkov trávy.
- Hrabanie vykonávajte najprv jedným smerom a potom naprieč. Spočiatku môže trávnik vyzeráť holý a neucelený, ale rýchlo sa spamätá.

Údržba

Vaše náradie BLACK+DECKER bolo skonštruované tak, aby pracovalo čo najdlhšie s minimálnymi nárokmi na

údržbu. Dlhodobé bezproblémové fungovanie náradia závisí od jeho riadnej údržby a pravidelného čistenia.

- Zariadenie udržiavajte čisté a suché.
- Vetracie otvory čistite pravidelne čistým a suchým maliarskym štetcom.
- Pravidelne zo zariadenia odstraňujte tupou škrabkou zachytenú trávu a nečistoty.
- Na čistenie náradia používajte iba navlhčenú handričku v jemnom mydlovom roztoku. Dbajte na to, aby sa do náradia nikdy nedostala kvapalina a nikdy neponárajte žiadnu časť náradia do kvapaliny. Nepoužívajte žiadne brúsne alebo rozpúšťacie čistiace prostriedky.

Riešenie problémov

Ak Vaše náradie nepracuje správne, postupujte podľa krokov uvedených ďalej. Ak nebude porucha odstránená, spojte sa s Vaším servisným zástupcom BLACK+DECKER.

Varovanie! Pred pokračovaním odpojte zástrčku zo sieťovej zásuvky.

Motor bzúci, ale zostava s hrotmi sa neotáča

- Starostlivo odstraňte všetky prekážky zabráňujúce otáčaniu hrotov.

Žiadny zvuk a zostava s hrotmi sa neotáča

- Skontrolujte, či je prívodný kábel správne pripojený.
- Skontrolujte poistku prívodného kábla.

Varovanie! Výmena sieťovej zástrčky (iba pre Veľkú Britániu a Írsko)

Ak budete inštalovať novú zástrčku prívodného kábla: Bezpečne odstráňte starú zástrčku.

Pripojte hnedý vodič k fázovej svorke novej zástrčky.

Modrý vodič pripojte k nulovej svorke.

Varovanie! K uzemňovacej svorke nesmie byť pripojený žiadny vodič.

Dodržujte montážne pokyny dodávané s kvalitnými zástrčkami. Odporúčaná poistka: 13 A.

Ochrana životného prostredia



Triedenie odpadu. Tento výrobok nesmie byť likvidovaný spolu s bežným komunálnym odpadom.

Pokiaľ nebudete prístroj ďalej používať alebo ak chcete prístroj vymeniť za nový, nelikvidujte ho spolu s bežným komunálnym odpadom. Likvidujte ho v triedenom odpade.



Triedený odpad umožňuje recykláciu a opätovné využitie použitých výrobkov a obalových materiálov. Recyklácia napomáha chrániť životné prostredie a znižuje spotrebu surovín.

Prí zakúpení nových výrobkov vám predajne, miestne zberne odpadov alebo recyklačné stanice poskytnú informácie o správnej likvidácii elektroodpadov z domácnosti.

Po ukončení životnosti výrobkov BLACK+DECKER poskytujte spoločnosť BLACK+DECKER možnosť recyklácie týchto výrobkov. Ak chcete využiť túto službu,

vráťte prosím Váš výrobok ktorémukoľvek servisnému stredisku, ktoré náradie odoberie a zaistí jeho recykláciu.

Kontakty na vaše regionálne strediská BLACK+DECKER nájdete v tomto návode. Zoznam autorizovaných stredísk BLACK+DECKER a všetky podrobnosti týkajúce sa popredajného servisu nájdete tiež na internetovej adrese: www.2helpU.com

R. Laverick
Technický riaditeľ
Black & Decker Europe, 210 Bath Road, Slough,
Berkshire, SL1 3YD
United Kingdom
15/09/2015

Technické údaje

| | | GD300 TYP 1 | GD300X TYP 1 |
|------------------|-------------------|----------------|-----------------|
| Napätie | Vac | 230 | 230 |
| Príkion | W | 600 | 500 |
| Otáčky naprázdno | min ⁻¹ | 3000 | 3000 |
| Nastavenie výšky | cm | -2/3/8 | -2/3/8 |
| Hmotnosť | kg | 7,9 | 7,9 |

Hodnota akustického tlaku

Akustický tlak (L_{pA}) 76 dB(A), odchýlka (K) 3 dB(A)

Akustický výkon (L_{WA}) 95 dB(A), odchýlka (K) 3 dB(A)

Celková úroveň vibrácií (priestorový vektorový súčet) podľa normy EN 13684:

Hodnota vibrácií (a_h) < 2,5 m/s², odchýlka (K) 1,5 m/s²

ES Vyhlásenie o zhode v rámci EÚ

SMERNICA PRE STROJOVÉ ZARIADENIA
SMERNICA TÝKAJÚCA SA VONKAJŠIEHO HLUKU



GD300, GD300X - Hrabie na trávu

Spoločnosť Black & Decker vyhlasuje, že tieto produkty popisované v technických údajoch spĺňajú požiadavky nasledujúcich noriem:
2006/42/ES, EN 60335-1:2012 +A11:2014,
EN 60335-2-92:2005

2000/14/EC, Prevzdušňovač, príloha V
Hladina akustického výkonu podľa normy 2000/14/EC
(Článok 13, Príloha III):

L_{WA} (meraný akustický výkon) 95 dB(A) odchýlka = 3 dB(A)

L_{WA} (zaručený akustický výkon) 98 dB(A) odchýlka = 3 dB(A)

Tieto výrobky spĺňajú aj požiadavky smerníc 2004/108/EC (do 19. 4. 2016), 2014/30/EÚ (od 20. 4. 2016) a 2011/65/EÚ.

Ak chcete získať ďalšie informácie, kontaktujte, prosím, spoločnosť Black & Decker na tejto adrese alebo na adresách, ktoré sú uvedené na konci tohto návodu.

Nižšie podpísaná osoba je zodpovedná za zostavenie technických údajov a vydáva toto vyhlásenie v zastúpení spoločnosti Black & Decker.

Záruka

Spoločnosť Black & Decker dôveruje kvalite svojho vlastného náradia a poskytuje kupujúcemu mimoriadnu záruku. Táto záruka je nadštandardná a v žiadnom prípade nepoškodzuje Vaše zákonné práva. Táto záruka platí vo všetkých členských štátoch EÚ a Európskej zóny voľného obchodu EFTA.

Ak sa na výrobku Black & Decker objavia, v priebehu 24 mesiacov od zakúpenia, akékoľvek materiálové či výrobné chyby, garantujeme, v snahe o minimalizovanie Vašich starostí, bezplatnú výmenu chybných dielcov, opravu alebo výmenu celého výrobku za nižšie uvedených podmienok:

- Výrobok nebol používaný na obchodné alebo profesionálne účely a nedochádzalo k jeho prenájmu.
- Výrobok nebol vystavený nesprávnemu použitiu a nebola zanedbaná jeho predpísaná údržba.
- Výrobok nebol poškodený cudzím zavinením.
- Neboli vykonávané opravy výrobku inými osobami než pracovníkmi značkového servisu Black & Decker.

Pri uplatňovaní reklamácie je nutné predajcovi alebo servisnému stredisku predložiť doklad o nákupe výrobku. Miesto Vašej najbližšej autorizovanej servisnej pobočky Black & Decker sa dozviete na príslušnej adrese uvedenej na zadnej strane tejto príručky. Zoznam autorizovaných servisov Black & Decker a podrobnosti o popredajnom servise nájdete tiež na internetovej adrese: **www.2helpU.com**

Navštívte našu internetovú adresu **www.blackanddecker.co.uk** a zaregistrujte si Váš výrobok BLACK+DECKER. Budete tak mať neustále prehľad o nových výrobkoch a špeciálnych ponukách. Ďalšie informácie o značke BLACK+DECKER a o našom výrobnom programe získate na internetovej adrese **www.blackanddecker.co.uk**

STANLEY BLACK & DECKER SLOVAKIA S.R.O.

Vysoká 2/b
811 06 Bratislava
Tel.: 00420 261 009 772
Fax: 00420 261 009 784
www.blackanddecker.sk
obchod@sbdinc.com

STANLEY BLACK & DECKER CZECH REPUBLIC S.R.O.

Türkova 5b
149 00 Praha 4
Česká Republika
Tel.: 00420 261 009 772
Fax: 00420 261 009 784
Servis: 00420 244 403 247
www.blackanddecker.cz
obchod@sbdinc.com

BAND SERVIS

Paulínska 22
917 01 Trnava
Tel.: 00421 335 511 063
Fax: 00421 335 512 624
www.bandservis.sk
p.talajka@bandservis.sk

BAND SERVIS

Južná trieda 17 (budova TWD)
040 01 Košice
Tel.: 00421 556 233 155
bandserviske@zoznam.sk

BAND SERVIS

K Pasekám 4440
760 01 Zlín
Tel.: 00420 577 008 550,1
Fax: 00420 577 008 559
www.bandservis.cz
bandservis@bandservis.cz

BAND SERVIS

Kláštorského 2
140 00 Praha 4
Tel.: 00420 244 403 247
Fax: 00420 241 770 167
j.kraus@bandservis.cz
www.bandservis.cz
bandservis@bandservis.cz

CZ ZÁRUČNÍ LIST

PL KARTA GWARANCYJNA

H JÓTÁLLÁSI JEGY

SK ZÁRUČNÝ LIST



CZ měsíců
H hónap

24

PL miesiące
SK mesiacov

| CZ | Výrobní kód | Datum prodeje | Razítko prodejny Podpis |
|-----------|---------------|------------------|-----------------------------|
| H | Gyári szám | A vásárlás napja | Pecsét helye Aláírás |
| PL | Numer seryjny | Data sprzedaży | Stempel Podpis |
| SK | Číslo série | Dátum predaja | Pečiatka predajne Podpis |
| | | | |
| | | | |
| | | | |

(CZ)

Adresy servisu
Band Servis
Klásterského 2
CZ-140 00 Praha 4
Tel.: 00420 244 403 247
Fax: 00420 241 770 167

Band Servis
K Pasekám 4440
CZ-76001 Zlín
Tel.: 00420 577 008 550,1
Fax: 00420 577 008 559
<http://www.bandservis.cz>

(H)

Black & Decker Központi
Garanciális-és Márkaszerviz
1163 Budapest
(Sashalom) Thököly út 17.
Tel.: 403-2260
Fax: 404-0014
www.rotelkft.hu

(PL)

Adres serwisu centralnego
ERPATECH
ul. Bakaliowa 26
05-080 Mościska
Tel.: 022-8620808
Fax: 022-8620809

(SK)

Adresa servisu
Band Servis
Paulínska ul. 22
SK-91701 Trnava
Tel.: 00421 335 511 063
Fax: 00421 335 512 624

(CZ) Dokumentace záruční opravy

(PL) Przebieg napraw gwarancyjnych

(H) A garanciális javítás dokumentálása

(SK) Záznamy o záručných opravách

| CZ | Číslo | Datum příjmu | Datum zakázky | Číslo zakázky | Závada | Razítko Podpis |
|----|------------------------|----------------------|------------------|--------------------------|---------------------|--------------------|
| H | Sorszám | Bejelentés időpontja | Javítási időpont | Javítási munkalapszám | Hiba jelleg oka | Pecsét Aláírás |
| | Jótállás új határideje | | | | | |
| PL | Nr. | Data zgłoszenia | Data naprawy | Nr. zlecenia | Przebieg naprawy | Stempel Podpis |
| SK | Číslo dodávky | Dátum nahlásenia | Dátum opravy | Číslo objednávky | Popis poruchy | Pečiatka Podpis |
| | | | | | | |
| | | | | | | |
| | | | | | | |
| | | | | | | |
| | | | | | | |
| | | | | | | |