

555555-75 PL

Tłumaczenie oryginalnej instrukcji

[www.blackanddecker.eu](http://www.blackanddecker.eu)

**INSTRUKCJA OBSŁUGI**

**MODEL GD300**

**GD300X**

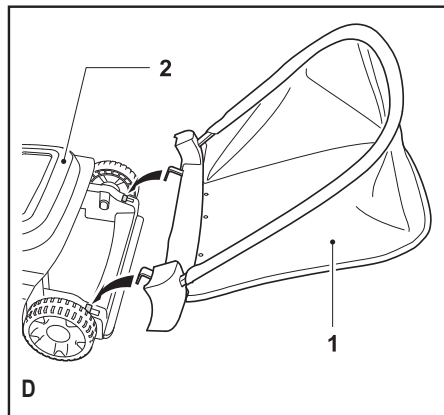
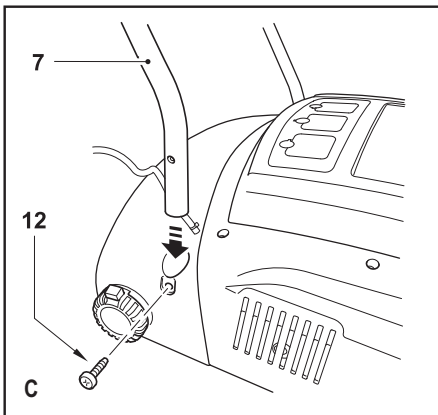
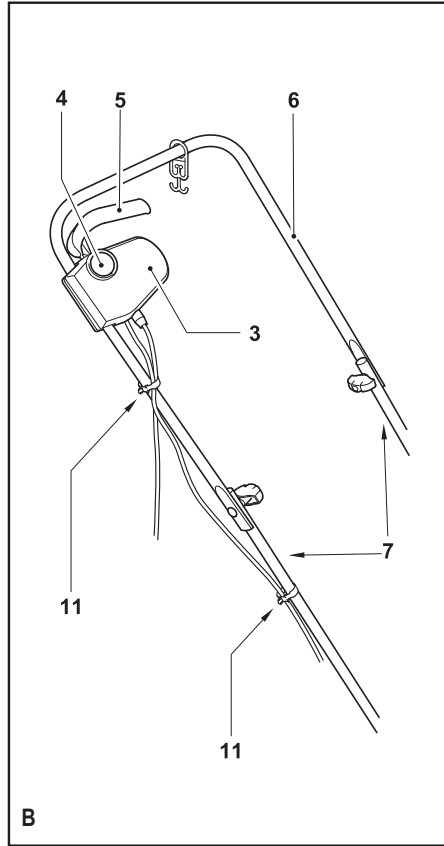
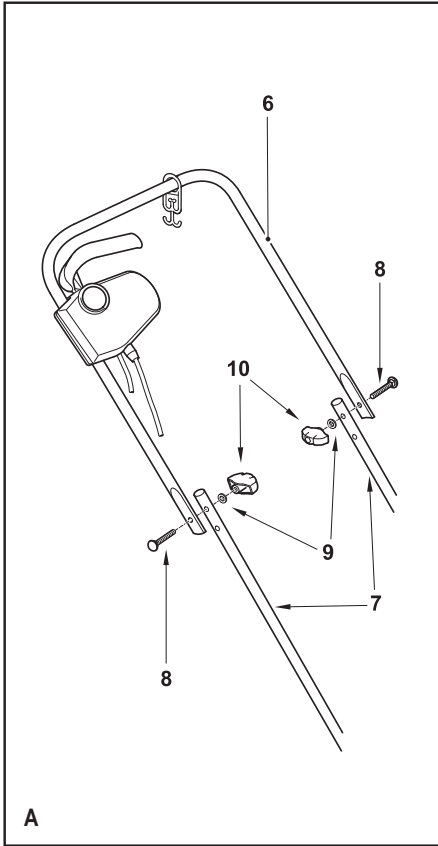

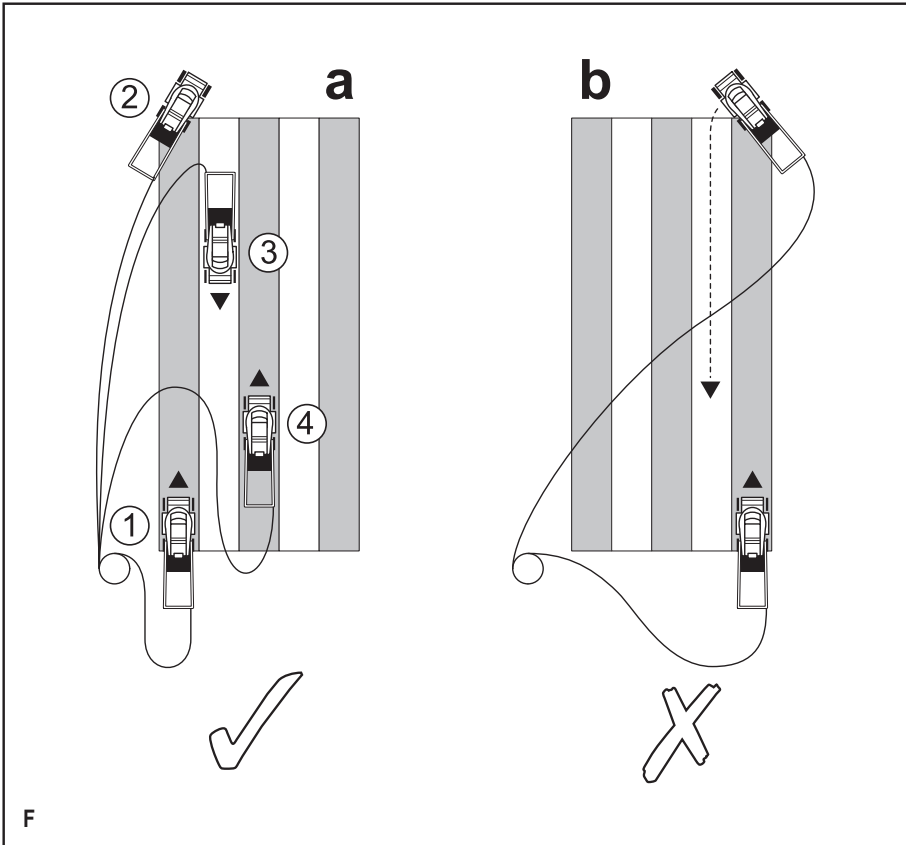
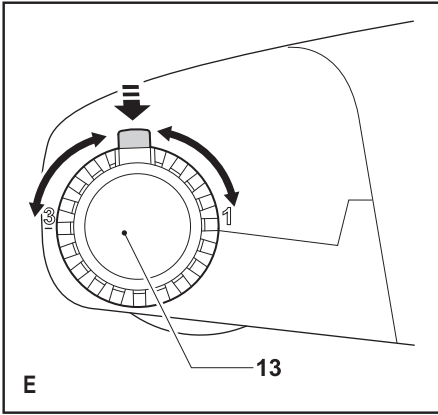

**Zastosowanie zgodne z przeznaczeniem**

Napowietrzacz do trawników BLACK+DECKER™, GD300, GD300X jest przeznaczony do napowietrzania trawników oraz usuwania z nich śmieci, skoszonej trawy, mchu i chwastów. Urządzenie to nie nadaje się do celów profesjonalnych.

## Wskazówki dotyczące bezpieczeństwa



- Ostrzeżenie!** Przy posługiwaniu się urządzeniami sieciowymi przestrzegaj podstawowych przepisów bhp i wskazówek bezpieczeństwa zawartych w tej instrukcji, by zminimalizować ryzyko pożaru, porażenia prądem elektrycznym i uszkodzenia ciała.
- ◆ Przed uruchomieniem napowietrzacza po raz pierwszy dokładnie przeczytaj niniejszą instrukcję.
  - ◆ Przed użyciem napowietrzacza zapoznaj się też, jak się go wyłącza w razie niebezpieczeństwa.
  - ◆ Przechowuj niniejszą instrukcję na wypadek, gdyby znów była kiedyś potrzebna.

## Zapoznanie się z napowietrzaczem

- ◆ Dokładnie przeczytaj tę instrukcję. Zapoznaj się z elementami obsługi napowietrzacza i jak należy go prawidłowo eksploatować.
- ◆ Nie pozwalaj używać napowietrzacza dzieciom ani innym osobom, które nie przeczytały tej instrukcji. W niektórych krajach rozporządzenia państwowe określają dopuszczalny wiek osób uprawnionych do pracy z elektronarzędziami.
- ◆ Nigdy nie używaj napowietrzacza, gdy w pobliżu znajdują się jakieś osoby, a zwłaszcza dzieci i zwierzęta domowe.
- ◆ Pamiętaj, że za wypadki i szkody jest odpowiedzialny użytkownik danego urządzenia.

## Przygotowanie

- ◆ Przy pracy z napowietrzaczem wkładaj na nogi so-

lidne obuwie na szorstkiej podszewie. Nie rób tego w otwartych sandałach ani tym bardziej boso. Dla ochrony kończyn dolnych ubieraj długie spodnie.

- ◆ Na czas napowietrzania zakładaj okulary ochronne i ewentualnie maskę przeciwpyłową, gdy pracujesz w zapyłonym otoczeniu. W razie nadmiernego hałasu zakładaj specjalne nauszники ochronne.
- ◆ Chroń się przed porażeniem prądem elektrycznym. Unikaj dotykania uziemionych przedmiotów (jak na przykład metalowe poręcze, słupy latarni itp.).
- ◆ Przed rozpoczęciem pracy sprawdź, czy na terenie napowietrzania nie ma gałęzi, kamieni, drutów ani innych obcych przedmiotów.

### **Obsługa**

- ◆ Nigdy nie używaj napowietrzacza z uszkodzonymi urządzeniami za-

bezpieczającymi, jak np. deflektor tylnego wyrzutu i/lub kosz, bądź gdy nie są one prawidłowo zamocowane na swoim miejscu.

- ◆ Napowietrzacz eksploatuj tylko w dzień lub przy dobrym sztucznym oświetleniu.
- ◆ Chroń napowietrzacz przed wilgocią i nigdy nie używaj go na deszczu. W miarę możliwości nie grab mokrego trawnika.
- ◆ Zawsze zachowuj stabilną postawę, a zwłaszcza na zboczach. Pamiętaj, że świeżo skoszona trawa może być wilgotna i śliska. Nie używaj napowietrzacza na zbyt stromych stokach.
- ◆ Na spadkach zawsze przemieszczaj napowietrzacz w poprzek, a nigdy z góry na dół lub z dołu do góry. Szczególną ostrożność zachowuj przy zmianie kierunku.
- ◆ Podczas pracy poruszaj się powoli. Nie ciągnij

napowietrzacza na siebie i nie cofaj się do tyłu.

- ◆ Załącz napowietrzacz zgodnie z instrukcją i trzymaj nogi z dala od wałka napowietrzającego.
- ◆ Nie przechylaj napowietrzacza przy załączaniu, chyba że jest to bezwzględnie konieczne dla jego uruchomienia. W takim przypadku unieś przód napowietrzacza, ale tylko na tyle, na ile jest to niezbędne. Przy opuszczaniu napowietrzacza na ziemię obie ręce utrzymuj w pozycji roboczej.
- ◆ W razie konieczności przechylenia napowietrzacza w celu transportu, przeniesienia go lub przemieszczenia w inne miejsce, zwłaszcza po terenie nieprzeznaczonym do napowietrzania, najpierw go wyłącz i odczekaj, aż wałek napowietrzający się zatrzyma.
- ◆ Napowietrzacz podnoś lub przenoś dopiero wtedy, gdy wałek napowietrzający całkowicie się zatrzyma.
- ◆ Ręce i nogi utrzymuj w bezpiecznej odległości od wałka napowietrzającego. Nigdy nie zbliżaj ich do obracających się części.
- ◆ Zachowuj odpowiedni odstęp od otworów wylotowych.
- ◆ Przed pozostawieniem napowietrzacza bez nadzoru, przed wymianą jakichkolwiek elementów, przed rozpoczęciem czyszczenia bądź przed uwolnieniem zablokowanego wałka napowietrzającego najpierw wyłącz urządzenie, wyjmij wtyczkę kabla z gniazda sieciowego i upewnij się, czy wszystkie obracające się elementy na pewno się zatrzymały.
- ◆ Gdyby napowietrzacz zaczął silnie wibrować lub uderzył w jakiś obcy przedmiot, wyłącz go i wyjmij

wtyczkę kabla z gniazda sieciowego. Sprawdź, czy nie nastąpiło uszkodzenie napowietrzacza.

- ◆ Cały czas obserwuj kabel sieciowy i utrzymuj go z dala od wałka napowietrzającego.
- ◆ Po wyłączeniu napowietrzacza silnik pracuje jeszcze przez kilka sekund. Nigdy na siłę nie zatrzymuj wałka napowietrzającego.

### **Konserwacja i składowanie**

- ◆ Przed użyciem sprawdź napowietrzacz, czy nie jest uszkodzony, czy wszystkie ruchome elementy są prawidłowo zamontowane, czy jakieś elementy nie są pęknięte, czy urządzenia zabezpieczające i wyłączniki nie są uszkodzone i czy jakieś inne usterki nie zakłócają prawidłowej pracy urządzenia. Sprawdź, czy napowietrzacz prawidłowo pracuje. Nie używaj napo-

wietrzacza, gdy jakaś jego część jest niesprawna, urządzenia zabezpieczające lub osłony są uszkodzone bądź nie zamontowane albo też wyłącznik nie działa prawidłowo. Naprawy lub wymiany wadliwych części zlecaj wyłącznie jednemu z naszych autoryzowanych warsztatów serwisowych.

- ◆ Często sprawdzaj kabel sieciowy, czy jest całkowicie sprawny. W razie potrzeby zleć wymianę autoryzowanemu warsztatowi serwisowemu, by nie narażać się na porażenie prądem elektrycznym. Regularnie kontroluj przedłużacz. W razie uszkodzenia niezwłocznie wymień go na nowy.
- ◆ Wszystkie nakrętki i śruby muszą być dobrze dokręcone, gdyż jest to warunkiem bezpieczeństwa pracy.
- ◆ Sprawdź koszt pod względem zużycia i uszkodzeń.

W razie potrzeby wymień go na nowy. Nigdy nie używaj napowietrzacza bez założonego kosza.

- ◆ Gdy nie korzystasz z napowietrzacza, przechowuj go w suchym miejscu poza zasięgiem dzieci.
- ◆ Upewnij się, czy wałek napowietrzający zamienny jest przeznaczony konkretnie do tego typu napowietrzacza.
- ◆ Stosuj tylko części zamienne i akcesoria dopuszczone przez firmę BLACK+DECKER.

### **Bezpieczeństwo innych osób**

- ◆ To urządzenie może być używane przez dzieci powyżej 8 roku życia i osoby o ograniczonych zdolnościach fizycznych, czuciowych lub umysłowych lub nie posiadające doświadczenia i wiedzy, tylko pod nadzorem lub po przeszkoleniu w zakresie bezpiecznego użytkowa-

nia urządzenia i zrozumieniu związanych z tym zagrożeń.

- ◆ Nie wolno pozwalać dzieciom bawić się urządzeniem. Czyszczenia i konserwacji wykonywanej przez użytkownika nie wolno przeprowadzać dzieciom bez nadzoru.

### **Bezpieczeństwo elektryczne**

- Napowietrzacz ten jest podwójnie zaizolowany i dlatego żyła uziemiająca nie jest potrzebna. Zawsze sprawdzaj, czy lokalne napięcie sieciowe odpowiada wartości podanej na tabliczce znamionowej.
- ◆ W razie uszkodzenia kabla sieciowego zleć wymianę autoryzowanemu warsztatowi serwisowemu Black & Decker, by nie narażać się na porażenie prądem elektrycznym.
- ◆ Bezpieczeństwo elektryczne można zwięks-



szyc przez zastosowanie wyłącznika ochronnego różnicowo-prądowego (30 mA).

### **Zastosowanie przedłużacza**

Używaj tylko takiego przedłużacza, który został dopuszczony do eksploatacji i wytrzymuje pobór mocy przez elektronarzędzie (patrz: Dane techniczne). Musi on nadawać się do pracy na wolnym powietrzu i być odpowiednio oznakowany. Kabel HO5V V-F o przekroju 1,5 mm<sup>2</sup> i długości 30 m nie powoduje zauważalnego spadku mocy. Przed zastosowaniem sprawdź przedłużacz, czy nie jest uszkodzony lub zużyty. Wadliwy przedłużacz wymień na nowy. Gdy korzystasz z bębna, zawsze całkowicie odwijaj z niego kabel.

### **Pozostałe zagrożenia**

Przy korzystaniu z elektronarzędzia mogą zaistnieć dodatkowe zagrożenia nieuwzględnione w przepisach

bezpieczeństwa. Z reguły zachodzą one w przypadku niewłaściwego lub zbyt długiego używania narzędzia.

Nawet przy przestrzeganiu jednoznacznych przepisów bezpieczeństwa i stosowaniu przewidzianych urządzeń zabezpieczających nie da się uniknąć pewnych zagrożeń. Zaliczają się do nich:

- ◆ Obrażenia ciała wskutek dotknięcia obracających się/ruchomych elementów.
- ◆ Skaleczenia doznane przy wymianie elementów, noży i akcesoriów.
- ◆ Narażenie zdrowia przy dłuższym używaniu elektronarzędzia. W takich sytuacjach rób regularne przerwy w pracy.
- ◆ Pogorszenie słuchu.
- ◆ Upośledzenie zdrowia wskutek wdychania pyłu (np. powstającego podczas obróbki drewna, a zwłaszcza dębu, buku i preszpanu).

## Oznaczenia na urządzeniu

Następujące piktogramy są umieszczone na urządzeniu wraz z kodem daty:



Przed użyciem przeczytaj instrukcję obsługi.



Nie wystawiaj napowietrzacza na działanie deszczu ani nadmiernej wilgoci.



Nie dopuszczaj osób postronnych do miejsca pracy.



Miej świadomość, że kolce są ostre. Po wyłączeniu silnika wałek napowietrzający obraca się jeszcze przez kilka sekund. W razie uszkodzenia kabla lub przed rozpoczęciem wykonywania prac konserwacyjnych wyjmij wtyczkę z gniazda sieciowego.



Utrzymuj kabel zasilający z dala od wałka napowietrzającego.



Po wyłączeniu silnika wałek napowietrzający obraca się jeszcze przez kilka sekund.

### Elementy napowietrzacza

1. Kosz
2. Osłona silnika
3. Wyłącznik
4. Przycisk blokujący
5. Dźwignia wyłącznika

### Montaż



**Ostrzeżenie!** Przed rozpoczęciem montażu sprawdź, czy napowietrzacz jest wyłączony, a wtyczka kabla wyjęta z gniazda sieciowego.

### Montaż górnej części rączki napowietrzacza (rys. A)

- ◆ Przed rozpoczęciem montażu sprawdź, czy prowadnica kabla jest osadzona na górnej części rączki.
- ◆ Zgodnie z rysunkiem połącz ze sobą dolną (7) i górną część (6) rączki przy użyciu pokręteł (10), podkładek (9) i wkrętów (8).

### Montaż dolnej części rączki napowietrzacza (rys. C)

- ◆ Końce dolnej części rączki (7) włóż w odpowiednie otwory w kosiarce.
- ◆ Wciśnij rączkę jak najbardziej do dołu.
- ◆ Zamocuj rączkę wkrętami (12).

### Mocowanie kabla (rys. B)

Kabel sieciowy zawsze musi być zamocowany uchwytami.

- ◆ Załóż uchwyt (11) na kabel między wyłącznikiem (3) a silnikiem. Przytwierdź uchwyt do dolnej części rączki napowietrzacza (7).
- ◆ Drugi uchwyt (11) załóż na kabel między wyłącznikiem (3) a wtyczką sieciową. Przytwierdź uchwyt do górnej części rączki napowietrzacza (7).

**Ostrzeżenie!** Przed włożeniem wtyczki do gniazda sieciowego dobrze zamocuj kabel.

### Zakładanie kosza (rys. D)

- ◆ Gdy napowietrzacz znajduje się w pozycji roboczej, zaczepek kosz (1) o uchwyty z przodu maszyny.

### Regulacja wysokości pracy napowietrzacza (rys. E)

Wysokość pracy napowietrzacza można nastawić na jedną z trzech możliwych wartości przez obrócenie 3-stopniowego nastawnika zamontowanego na tylnym wałku (13).

- ◆ Naciśnij przycisk blokujący nastawnika i obróć go do jednej z trzech ustalonych pozycji (patrz rys. E). W żądanej pozycji zwolnij przycisk aż do zaskoczenia w obudowie napowietrzacza (2).
- ◆ Te trzy pozycje zaznaczono z boku obudowy odpowiednimi cyframi (patrz rys. E).

Są możliwe następujące wysokości:

- ◆ **Najmniejsza wysokość (1).** Ustawienie to wybiera się w celu intensywnego napowietrzenia trawnika. Z powierzchni zostają usunięte śmieci, skoszona trawa, mech i chwasty.
- ◆ **Średnia wysokość (2).** Ustawienie to wybiera się w celu zgrabienia trawnika. Jest to najczęściej wykorzystywana pozycja.
- ◆ **Duża wysokość (3).** Ustawienie to wybiera się w celu lekkiego napowietrzenia i zamiecenia trawnika. Można na przykład spowodować powstanie przydeptanej trawy i płożących się chwastów, jak na przykład koniczyzna, by móc je następnie lepiej skosić. Wysokość ta jest idealna także do usuwania opadłych liści i skoszonej trawy.

## Obsługa

### Załączanie i wyłączanie

#### Załączanie

- ◆ Chwyć mocno rączkę obiema rękami i nieco przechyl do dołu, by unieść do góry przód napowietrzacza.
- ◆ Naciśnij przycisk blokujący (4) i pociągnij do siebie dźwignię wyłącznika (5).
- ◆ Zwolnij przycisk blokujący (4).
- ◆ Opuść przód napowietrzacza na ziemię.

#### Wyłączanie

- ◆ By wyłączyć napowietrzacz, po prostu zwolnij dźwignię (5).

Nigdy nie próbuj blokować dźwigni w pozycji załączenia.

**Ostrzeżenie!** Nie przyspieszaj pracy na siłę. Nie przeciążaj napowietrzacza.

Dla właściwej pielęgnacji trawnika nie wystarczy kosić go w lecie raz na tydzień. Wymaga on dobrego napowietrzenia, przy którym z powierzchni są usuwane obumarłe rośliny, mech i chwasty, które szpecą trawnik. Zeschła trawa tworzy warstwę nieprzepuszczającą światła, powietrza i wody do gleby. Gdy taka wilgotna warstwa dłużej zalega, łatwo rozwijają się choroby, które negatywnie wpływają na wzrost i gęstość trawy.

- ◆ Ułóż przedłużacz na trawie w pobliżu miejsca, w którym chcesz rozpocząć pracę (pozycja 1 na rys. F). Rączkę napowietrzacza chwyć mocno obiema rękami. Górną część przedłużacza przytrzymaj tą ręką, której nie używasz do uruchamiania wyłącznika.

**Ostrzeżenie!** Nie próbuj prowadzić napowietrzacza tylko jedną ręką: trzymaj go obiema rękami.

- ◆ Załącz napowietrzacz w opisany wyżej sposób.
- ◆ Prowadź napowietrzacz od pozycji 1 do pozycji 2, tam obróć napowietrzacz w prawo 180°, przemieść do pozycji 3 i dalej do końca trawnika, obróć w lewo, kontynuując pracę do pozycji 4 itd.
- ◆ Stałe oddalaj się od kabla. Nie pracuj tak, jak pokazano na rysunku F z prawej strony (b), to znaczy w kierunku kabla, gdyż jest to niebezpieczne.

Po zakończeniu pracy zaleca się czyścić napowietrzacz z brudu i resztek trawy. Patrz także punkt „Konserwacja”.

**Wskazówka:** Najlepsze wyniki osiąga się, regularnie napowietrzając trawę, ale tylko wtedy, gdy nie jest mokra.

- ◆ Po dojeździe do krawędzi trawnika naciśnij rączkę napowietrzacza do dołu, by kółka nie wyjechały poza napowietrzany obszar.
- ◆ By zwiększyć trwałość użytkową wałka napowietrzającego, uprzednio usuń z trawnika luźne śmiecie i kamienie.

**Ostrzeżenie!** Uszkodzonego kabla nie przyłączaj do sieci ani nie dotykaj go, dopóki jest do niej przyłączony. Prąd z uszkodzonego kabla może przepłynąć przez metalowe elementy napowietrzacza.

**Ostrzeżenie!** Nie dotykaj wałka napowietrzającego, dopóki napowietrzacz jest przyłączony do sieci i wałek jeszcze się obraca.

**Ostrzeżenie!** Pilnuj dzieci, by nie bawiły się napowietrzaczem.

**Ostrzeżenie!** Zabrania się użytkowania napowietrzacza przez osoby niepełnosprawne (w tym także dzieci), a także niemające odpowiedniego doświadczenia i wiedzy w tym zakresie, chyba że pod nadzorem doświadczonego użytkownika.

#### Porady, jak osiągnąć najlepsze wyniki pracy

Nie napowietrzaj zbyt wysokiej trawy. Zaleca się, by nie była ona wyższa niż 75 mm.

- ◆ Nie używaj napowietrzacza, gdy trawa jest mokra lub pada deszcz.
- ◆ Najlepsze wyniki osiąga się, regularnie napowietrzając trawę. Zalecamy to robić przynajmniej raz na początku i końcu każdego sezonu koszenia, by dobrze wzruszyć trawnik, ale warto gabić go po każdym koszeniu.
- ◆ Najpierw objeżdż trawnik w dwóch przeciwnych kierunkach, a następnie w kierunkach do nich prostopadłych. Na początku trawa może wydawać się trochę łysa i potargana, ale szybko się regeneruje.

## Konserwacja

Napowietrzacz firmy BLACK+DECKER odznacza się dużą trwałością użytkową i prawie nie wymaga

konserwacji. Jednak w celu zapewnienia ciągłej, bezawaryjnej pracy, jest niezbędne jego regularne czyszczenie.

- ◆ Dbaj o to, by napowietrzacz zawsze był czysty i suchy.
- ◆ Systematycznie czystym, suchym pędzlem malarskim czyść szczeliny wentylacyjne.
- ◆ Regularnie używaj tępego skrobaka do usuwania trawy i brudu z napowietrzacza.
- ◆ Do czyszczenia napowietrzacza najlepiej nadaje się łagodny roztwór mydlany i wilgotna szmata. Uważaj, by do wnętrza nie dostała się woda i nigdy nie zanurzaj w niej żadnych elementów napowietrzacza. Nie używaj żadnych środków ściernych ani rozpuszczalników.

## Usuwanie usterek

Gdyby napowietrzacz przestał prawidłowo pracować, znajdź przyczynę na podstawie poniższych wskazówek. Dopiero gdy nie uda się usunąć usterki, zwróć się do najbliższego autoryzowanego warsztatu serwisowego firmy BLACK+DECKER.

**Ostrzeżenie!** Najpierw wyjmij wtyczkę kabla z gniazda sieciowego.

**Silnik brzęczy, ale wałek napowietrzający się nie obraca:**

- ◆ Ostrożnie usuń ewentualną blokadę wałka.

**Nie słychać silnika i wałek napowietrzający się nie obraca:**

- ◆ Sprawdź, czy kabel sieciowy jest prawidłowo przyłączony.
- ◆ Sprawdź bezpieczniki sieciowe.

## Ochrona środowiska



Selektywna zbiórka odpadów. Wyrobu tego nie wolno wyrzucać do normalnych śmieci z gospodarstw domowych.

Gdy pewnego dnia poczujesz się zmuszony zastąpić wyrób BLACK+DECKER nowym sprzętem lub nie będziesz go już potrzebować, nie wyrzucaj go do śmieci z gospodarstw domowych, a jedynie oddaj do specjalistycznego zakładu utylizacji odpadów.



Dzięki selektywnej zbiórce zużytych wyrobów i opakowań niektóre materiały mogą być odzyskane i ponownie wykorzystane. W ten sposób chroni się środowisko naturalne i zmniejsza popyt na surowce.

Stosuj się do lokalnych przepisów, jeżeli wymagają one oddawania zużytych elektrycznych urządzeń powszechnego użytku do specjalnych punktów zbiorczych lub zobowiązują sprzedawców do przyjmowania ich przy zakupie nowego wyrobu.

Firma BLACK+DECKER chętnie przyjmuje stare, wyprodukowane przez siebie urządzenia i utylizuje je zgodnie z obowiązującymi przepisami. By skorzystać

z tej usługi, oddaj zużyty sprzęt do autoryzowanego warsztatu naprawczego, który prowadzi zbiórkę w naszym imieniu.

W instrukcji tej zamieszczono adresy przedstawicielstw handlowych firmy BLACK+DECKER, które udzielają informacji o warsztatach serwisowych. Ich listę znajdziesz także w Internecie pod adresem: [www.2helpU.com](http://www.2helpU.com).

## Dane techniczne

		GD300 TYP 1	GD300X TYP 1
Napięcie	$V_{AC}$	230	230
Pobór mocy	W	600	500
Prędkość obrotowa biegu jałowego	obr/min	3000	3000
Wysokości pracy	cm	-2/3/8	-2/3/8
Masa	kg	7,9	7,9

### Poziom ciśnienia akustycznego:

ciśnienie akustyczne ( $L_{pA}$ ) 76dB(A), niepewność (K) 3dB(A);

moc akustyczna ( $L_{WA}$ ) 95dB(A), niepewność (K) 3dB(A)

### Całkowita wartość drgań (suma wektorowa triax) zgodnie z EN13684

Wartość emisji wibracji ( $a_{h,r}$ ) < 2,5m/s<sup>2</sup>, niepewność (K) 1,5m/s<sup>2</sup>

**Deklaracja zgodności WE**  
**DYREKTYWA MASZYNOWA**  
**DYREKTYWA DOTYCZĄCA HAŁASU NA ZE-**  
**WNĄTRZ**



**GD300, GD300X - Kultywator**

Firma Black & Decker oświadcza, że produkty opisane pod „dane techniczne” są zgodne z następującymi przepisami:

2006/42/EC, EN 60335-1:2012 +A11:2014,  
EN 60335-2-92:2005

2000/14/EC, Wertykulator V,

Poziom mocy akustycznej zgodnie z 2000/14/WE  
(Artykuł 13, Załącznik III):

$L_{WA}$  (zmierzona moc akustyczna) 95 dB(A), niepewność = 3 dB(A)

$L_{WA}$  (nominalny poziom mocy akustycznej) 98 dB(A), niepewność = 3 dB(A)

Te produkty są również zgodne z wymogami dyrektywy 2004/108/WE (do 19/04/2016 r.), 2014/30/UE (od 20/04/2016 r.) oraz 2011/65/UE.

Aby otrzymać więcej informacji, należy skontaktować się z firmą Black & Decker pod adresem podanym poniżej lub na końcu instrukcji.

Osoba niżej podpisana odpowiada za zestawienie informacji technicznych i złożenie deklaracji zgodności w imieniu firmy Black & Decker.

R. Laverick  
Engineering Manager  
Black & Decker Europe, 210 Bath Road, Slough,  
Berkshire, SL1 3YD  
Wielka Brytania  
15.09.2015

## BLACK+DECKER

### WARUNKI GWARANCJI:

Produkty marki BLACK+DECKER reprezentują bardzo wysoką jakość, dlatego oferujemy dla nich korzystne warunki gwarancyjne. Niniejsze warunki gwarancji nie pomniejszają praw klienta wynikających z polskich regulacji ustawowych lecz są ich uzupełnieniem. Gwarancja jest ważna na terenie Rzeczypospolitej Polskiej.

BLACK+DECKER gwarantuje sprawne działanie produktu w przypadku postępowania zgodnego z warunkami techniczno-eksploatacyjnymi opisanymi w instrukcji obsługi.

Niniejszą gwarancją nie jest objęte dodatkowe wyposażenie, jeżeli nie została do niego dołączona oddzielna karta gwarancyjna oraz elementy wyrobu podlegające naturalnemu zużyciu.

1. Niniejszą gwarancją objęte są usterki produktu spowodowane wadami produkcyjnymi i wadami materiałowymi.
2. Niniejsza gwarancja jest ważna po przedstawieniu przez Klienta w Centralnym Serwisie Gwarancyjnym reklamowanego produktu oraz łącznie:
  - a) poprawnie wypełnionej karty gwarancyjnej;
  - b) ważnego paragonu zakupu z datą sprzedaży taką, jak w karcie gwarancyjnej lub kopii faktury.
3. Gwarancja obejmuje bezpłatną naprawę urządzenia (wraz z bezpłatną wymianą uszkodzonych części) w okresie 24 miesięcy od daty zakupu.
4. Produkt reklamowany musi być:
  - a) dostarczony bezpośrednio do Centralnego Serwisu Gwarancyjnego wraz z poprawnie wypełnioną Kartą Gwarancyjną i ważnym paragonem zakupu (lub kopią faktury) oraz szczegółowym opisem uszkodzenia, lub
  - b) przesłany do Centralnego Serwisu Gwarancyjnego za pośrednictwem punktu sprzedaży wraz z dokumentami wymienionymi powyżej.
5. Koszty wysyłki do Centralnego Serwisu Gwarancyjnego ponosi Serwis. Wszelkie koszty związane z zapewnieniem bezpiecznego opakowania, ubezpieczeniem i innym ryzykiem ponosi Klient. W przypadku odrzucenia roszczenia gwarancyjnego, produkt jest odesyłany do miejsca nadania na koszt adresata.
6. Usterki ujawnione w okresie gwarancji będą usunięte przez Centralny Serwis Gwarancyjny w terminie:
  - a) 14 dni roboczych od daty przyjęcia produktu przez Centralny Serwis Gwarancyjny;

- b) termin usunięcia wady (punkt 6a) może być wydłużony o czas niezbędny do importu niezbędnych części zamiennych.
7. Klient otrzyma nowy sprzęt, jeżeli:
    - a) Centralny Serwis Gwarancyjny stwierdzi na piśmie, że usunięcie wady jest niemożliwe;
    - b) produkt nie podlega naprawie, tylko wymianie bez dokonywania naprawy.
  8. O ile taki sam produkt jest nieosiągalny, może być wydany nowy produkt o nie gorszych parametrach.
  9. Decyzja Centralnego Serwisu Gwarancyjnego odnośnie zasadności zgłaszanych usterek jest decyzją ostateczną.
  10. Gwarancją nie są objęte:
    - a) wadliwe działanie lub uszkodzenia spowodowane niewłaściwym użytkowaniem lub użytkowaniem produktu niezgodnie z przeznaczeniem, instrukcją obsługi lub przepisami bezpieczeństwa. W szczególności profesjonalne użytkowanie amatorskich narzędzi BLACK+DECKER powoduje utratę gwarancji;
    - b) wadliwe działanie lub uszkodzenia spowodowane przeciążaniem narzędzia, które prowadzi do uszkodzeń silnika, przekładni lub innych elementów a także stosowaniem osprzętu innego niż zalecany przez BLACK+DECKER;
    - c) mechaniczne uszkodzenia produktu i wywołane nimi wady;
    - d) wadliwe działanie lub uszkodzenia na skutek działania pożaru, powodzi, czy też innych klęsk żywiołowych, nieprzewidzianych wypadków, korozji, normalnego zużycia w eksploatacji czy też innych czynników zewnętrznych;
    - e) produkty, w których naruszone zostały plomby gwarancyjne lub, które były naprawiane poza Centralnym Serwisem Gwarancyjnym lub były przerabiane w jakikolwiek sposób;
    - f) osprzęt eksploatacyjny dołączony do urządzenia oraz elementy ulegające naturalnemu zużyciu.
  11. Centralny Serwis Gwarancyjny, firmy handlowe, które sprzedały produkt, nie udzielają upoważnień ani gwarancji innych niż określone w karcie gwarancyjnej. W szczególności nie obejmują prawa klienta do domagania się zwrotu utraconych zysków w związku z uszkodzeniem produktu.
  12. Gwarancja nie wyłącza, nie ogranicza ani nie zawiesza uprawnień kupującego wynikających z niezgodności towaru z umową.

**Centralny Serwis Gwarancyjny ERPATECH**  
**ul. Bakaliowa 26, 05-080 Mościska**  
**tel.: (22) 862-08-08, (22) 431-05-05**  
**faks: (22) 862-08-09**

**CZ** ZÁRUČNÍ LIST

**PL** KARTA GWARANCYJNA

**H** JÓTÁLLÁSI JEGY

**SK** ZÁRUČNÝ LIST



**CZ** měsíců  
**H** hónap

**24**

**PL** miesiące  
**SK** mesiacov

<b>CZ</b>	Výrobní kód	Datum prodeje	Razítko prodejny Podpis
<b>H</b>	Gyári szám	A vásárlás napja	Pecsét helye Aláírás
<b>PL</b>	Numer seryjny	Data sprzedaży	Stempel Podpis
<b>SK</b>	Číslo série	Dátum predaja	Pečiatka predajne Podpis

(CZ)

Adresy servisu  
Band Servis  
Klášteřského 2  
CZ-140 00 Praha 4  
Tel.: 00420 244 403 247  
Fax: 00420 241 770 167

Band Servis  
K Pasekám 4440  
CZ-76001 Zlín  
Tel.: 00420 577 008 550,1  
Fax: 00420 577 008 559  
<http://www.bandservis.cz>

(H)

Black & Decker Központi  
Garanciális-és Márkaszerviz  
1163 Budapest  
(Sashalom) Thököly út 17.  
Tel.: 403-2260  
Fax: 404-0014  
[www.rotelkft.hu](http://www.rotelkft.hu)

(PL)

Adres serwisu centralnego  
ERPATECH  
ul. Bakaliowa 26  
05-080 Mościska  
Tel.: 022-8620808  
Fax: 022-8620809

(SK)

Adresa servisu  
Band Servis  
Paulínska ul. 22  
SK-91701 Trnava  
Tel.: 00421 335 511 063  
Fax: 00421 335 512 624

(CZ) Dokumentace záruční opravy

(PL) Przebieg napraw gwarancyjnych

(H) A garanciális javítás dokumentálása

(SK) Záznamy o záručných opravách

CZ	Číslo	Datum příjmu	Datum zakázky	Číslo zakázky	Závada	Razítko Podpis
H	Sorszám	Bejelentés időpontja	Javítási időpont	Javítási munkalapszám	Hiba jelleg oka	Pecsét Aláírás
	Jótállás új határideje					
PL	Nr.	Data zgłoszenia	Data naprawy	Nr. zlecenia	Przebieg naprawy	Stempel Podpis
SK	Číslo dodávky	Dátum nahlásenia	Dátum opravy	Číslo objednávky	Popis poruchy	Pečiatka Podpis