

BLACK & DECKER®

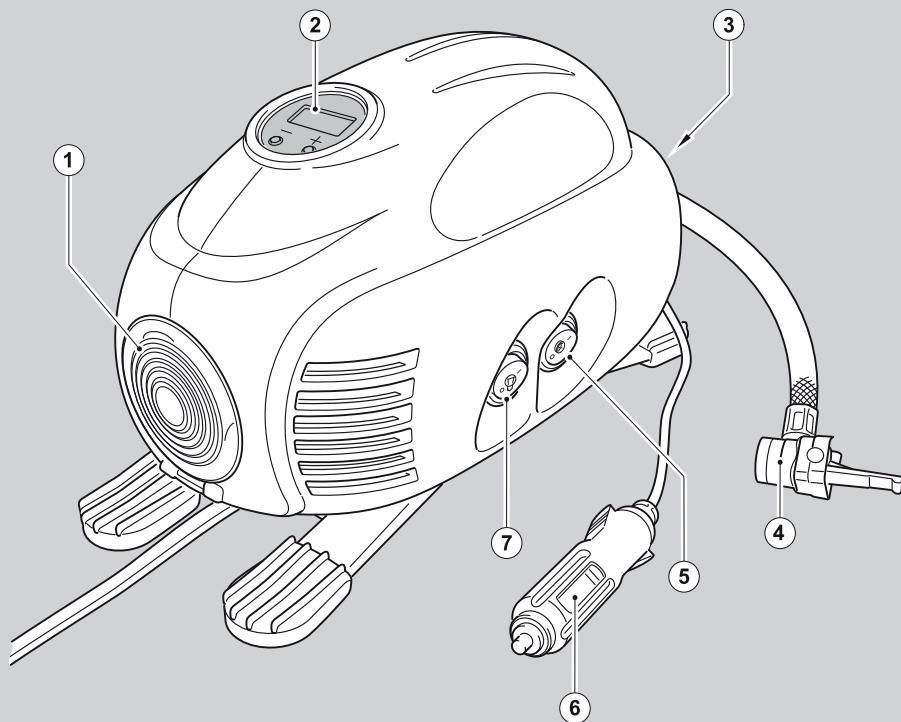

402011-20 RO

Traducere a instrucțiunilor originale

www.blackanddecker.eu

ASI200

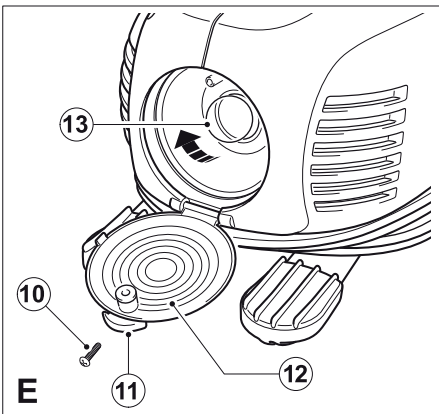
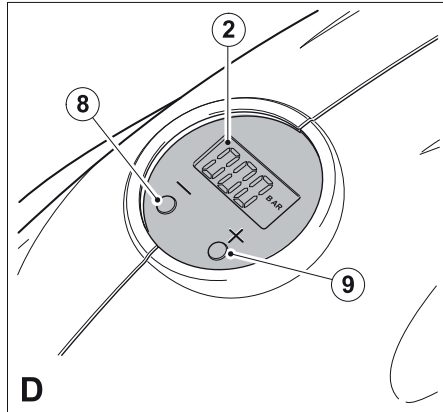
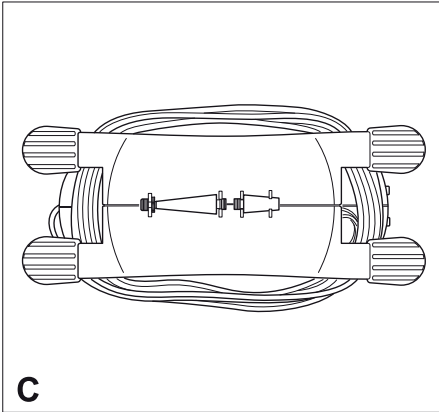
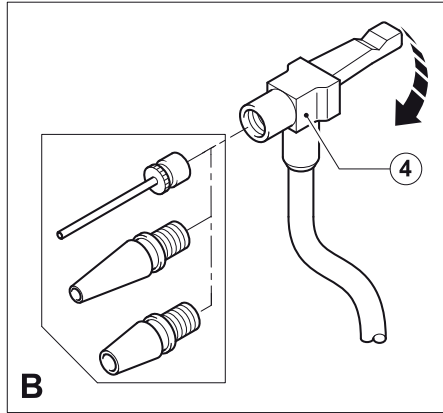
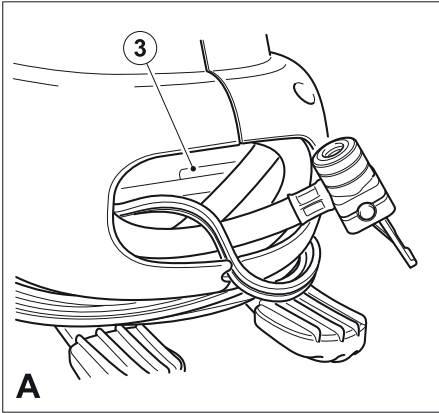

Destinația de utilizare

Compresorul Black & Decker este conceput să fie utilizat cu priza standard de 12 V, prevăzută pe majoritatea vehiculelor, cu scopul de a umfla anvelope de mașină și bicicletă, mingi, bărci, saltele gonflabile etc. Acest produs este destinat exclusiv uzului casnic.

Instrucțiuni de siguranță

Avertisment! Atunci când utilizați aparate alimentate de baterii, trebuie să respectați întotdeauna măsurile de siguranță de bază, inclusiv cele din continuare, pentru a reduce riscul de incendiu, de baterii care prezintă scurgeri de lichide, de vătămări corporale și deteriorare a materialelor.

- ◆ Citiți cu atenție tot acest manual înainte de a utiliza aparatul.
- ◆ Destinația de utilizare este descrisă în acest manual. Utilizarea vreunui accesoriu sau atașament sau efectuarea vreunei operațiuni cu acest aparat diferite de cele recomandate în prezentul manual de instrucțiuni poate implica un risc de vătămare corporală.
- ◆ Păstrați acest manual pentru consultare ulterioară.

Utilizarea aparatului dvs.

Fiți întotdeauna atenți atunci când utilizați acest aparat.

- ◆ Acest aparat nu este destinat utilizării de către persoane tinere sau infirme fără supraveghere.
- ◆ Aparatul nu trebuie să fie folosit drept jucărie.
- ◆ Utilizați exclusiv în spații uscate. Nu permiteți udarea aparatului.
- ◆ Nu scufundați aparatul în apă.
- ◆ Nu desfaceți carcasa aparatului. Nu există componente ce pot fi reparate în interiorul acestuia.
- ◆ Nu operați aparatul în atmosfere explozive, cum ar fi în prezența lichidelor, gazelor sau pulberilor explozive.
- ◆ Utilizați aparatul numai într-o zonă bine ventilată.
- ◆ Pentru a reduce riscul de deteriorare a ștecherelor și a caburilor, nu trageți niciodată de cablu pentru a scoate ștecherul din priză.

Siguranța terților

- ◆ Acest aparat nu este destinat utilizării de către persoane (inclusiv copii) cu capacități fizice, senzoriale sau mentale reduse sau de către persoane lipsite de experiență și cunoștințe, cu excepția cazurilor în care acestea au fost supravegheate și instruite cu privire la utilizarea aparatului de către o persoană responsabilă pentru siguranța lor.
- ◆ Copiii trebuie să fie supravegheați pentru a vă asigura că nu se joacă cu aparatul.

După utilizare

- ◆ Atunci când nu este folosit, aparatul trebuie să fie depozitat într-un spațiu uscat, bine ventilat și nu la îndemâna copiilor.
- ◆ Copiii nu trebuie să aibă acces la aparatele depozitate.
- ◆ Atunci când aparatul este depozitat sau transportat într-un vehicul, acesta trebuie să fie poziționat în portbagaj sau trebuie să fie legat pentru a preveni

deplasarea sa ca urmare a schimbărilor rapide de viteză și direcție.

- ◆ Aparatul trebuie să fie protejat de razele directe ale soarelui, de căldură și umezeală.

Inspekția și reparațiile

- ◆ Înainte de utilizare, verificați aparatul pentru a depista componentele eventual deteriorate sau defecte. Verificați dacă există componente rupte, întrerupătoare deteriorate sau orice altă condiție ce ar putea afecta utilizarea aparatului.
- ◆ Nu utilizați aparatul în cazul în care există vreo componentă deteriorată sau defectă.
- ◆ Prevedeți repararea sau înlocuirea componentelor deteriorate sau defecte de către un agent autorizat de reparații.
- ◆ Nu încercați niciodată să îndepărtați sau să înlocuiți vreo componentă diferită de cele specificate în acest manual.

Instrucțiuni suplimentare de siguranță pentru compresoare

- ◆ Numai pentru uz casnic și pentru automobile. Umflați anvelope de mașină și bicicletă, mingi, saltele gonflabile și multe alte obiecte din gospodărie.
- ◆ Aerul comprimat din compresor nu trebuie să fie respirat. Nu inhalați niciodată aer din compresor sau dintr-un dispozitiv de respirat conectat la compresor.
- ◆ Umflați diverse articole numai la recomandarea producătorilor acestora. Depășirea presiunii nominale poate cauza explozarea obiectelor, conducând la vătămări personale.
- ◆ Nu lăsați compresorul în funcțiune nesupravegheat. Poate sparge anvelopele sau alte obiecte.
- ◆ Deoarece vibrațiile produse de compresor pot determina deplasarea sa, nu îl utilizați amplasat pe rafturi sau suprafețe la înălțime. Utilizați-l numai la nivelul solului sau al bancului de lucru.
- ◆ Nu modificați și nu încercați să-l reparați. Nu forțați, nu sudați și nu faceți vreo modificare asupra compresorului sau asupra atașamentelor acestuia.
- ◆ Nu utilizați compresorul în timp ce motorul este pornit.
- ◆ Utilizați numai împreună cu accesoriile incluse sau cu cele de calibrul mai mare sau egal cu 8,28 bari/120 psi. Utilizarea unui accesoriu nerecomandat pentru această unealtă ar putea fi periculoasă.
- ◆ Nu vă jucați cu unealta. Aerul la presiune ridicată este periculos. Nu orientați fluxul de aer către dvs. sau către alte persoane.
- ◆ Compresorul se poate încălzi în timpul utilizării. Lăsați compresorul să se răcească timp de 30 de minute înainte de a-l depozita.
- ◆ Nu transportați niciodată compresorul trăgând de furtun.
- ◆ Nu orientați duza sau furtunul spre animale sau persoanele din jur.
- ◆ Depozitați compresorul în spații ce nu se află la îndemâna copiilor.

- ♦ Manometrul are doar rol indicativ. Presiunea anvelopelor trebuie verificată în mod regulat cu un manometru certificat.
- ♦ Înainte de utilizare, verificați pentru a depista semne de deteriorare, îmbătrânire și uzură pe cablul de alimentare.
- ♦ Nu utilizați aparatul în cazul în care cablul de alimentare sau ștecherul este deteriorat sau defect (unde este cazul).

Etichetele prezente pe unelte

Pictogramele următoare sunt afișate pe unealtă:



Avertisment! Pentru a reduce riscul vătămării, utilizatorul trebuie să citească manualul de instrucțiuni.



Nu expuneți aparatul la ploaie sau umiditate ridicată



Înainte de a efectua operații de întreținere sau curățare a aparatului, deconectați cablul de alimentare.



Nu lăsați compresorul nesupravegheat.

Descriere

1. Indicator zonă
2. Manometru
3. Spațiu depozitare furtun aer și adaptor 12 V
4. Furtun aer cu adaptor supapă universală
5. Întrerupător de pornire/oprire
6. Adaptor 12 V
7. Comutator pornit/oprit indicator zonă

Utilizare

Spațiu de depozitare pentru furtunul de aer și cablul de alimentare (fig. A)

Înfășurați cablul de alimentare c.c. în jurul bazei unității și apoi poziționați furtunul de aer (4) și adaptorul de 12 volți (6) în compartimentul de depozitare (3).

Montarea accesoriilor (Fig. B și C)

Compresorul este furnizat împreună cu duzele conice standard și cu duza de umflare în formă de ac, amplasate pe baza unității (fig. C).

- ♦ Pentru a utiliza adaptorul universal de supape, asigurați-vă că maneta este în poziția sus.
- ♦ Poziționați adaptorul de supape peste tija acului de umflare sau a duzei conice (fig. B).
- ♦ Apăsăți maneta de pe adaptorul de supape în jos pentru a o bloca.
- ♦ Poziționați acul de umflare sau duza conică în articolul de umflat.

Notă: Asigurați-vă întotdeauna că maneta este în poziția sus atunci când aparatul nu este folosit.

Utilizați compresorul numai împreună cu adaptorul universal de supape sau cu duzele incluse în pachet.

Notă: Înainte de a porni compresorul, asigurați-vă că adaptorul universal de supape este ferm blocat pe poziție.

Multe articole gonflabile dispun de o clapă internă care împiedică ieșirea aerului în timpul umflării. Dacă această clapă nu este deplasată de duză, nu se va efectua umflarea. Împingeți ferm duza în supapă pentru a vă asigura că deplasați această clapă.

Așezați acul de umflare în interiorul uneia dintre duzele conice și poziționați duzele conice în fantele de depozitare amplasate la baza compresorului (fig. C).

Avertisment! Presiunea excesivă a aerului poate cauza riscul pericolului de explozie sau vătămare corporală. Verificați specificația de presiune maximă a producătorului obiectului ce trebuie umflat.

Notă: Dacă specificația de presiune pentru articolul ce trebuie umflat este mai mare de 100 psi, rețineți că timpul maxim de umflare este de 10 minute. Lăsați aparatul inactiv timp de 20 de minute înainte de a-l utiliza din nou.

Funcționarea compresorului

Avertisment! Nu utilizați compresorul în timp ce motorul mașinii este pornit.

Notă: Asigurați-vă că priza de 12 volți pentru accesorii funcționează. La unele vehicule, priza pentru accesorii este pusă sub tensiune numai atunci când cheia de pornire este în poziție auxiliară.

Pentru a alimenta afișajul

- ♦ Întindeți întotdeauna complet cablul de alimentare c.c. la 12 V înainte de fiecare utilizare.
- ♦ Conectați adaptorul de 12 volți (6) în priza de 12 volți pentru accesorii a mașinii.
- ♦ Pentru a permite funcționarea compresorului, trebuie să setați unitățile necesare (psi, bar sau kPa) și o supapă de presiune.

Setarea presiunii necesare (fig. D)

Avertisment! Nu lăsați compresorul în funcțiune nesupravegheat. Poate sparge anvelopele sau alte obiecte.

Notă: Trebuie să setați funcția de oprire automată înainte ca unitatea să funcționeze.

- ♦ Pentru a comuta între unități diferite (kPa, psi sau bar), apăsați simultan butoanele 8 și 9 până când se afișează unitățile necesare.
- ♦ Apăsăți și țineți apăsat butonul 8 sau 9 timp de 3 secunde, până când afișajul începe să lumineze intermitent.
- ♦ În timp ce afișajul luminează intermitent, apăsați butoanele - sau + (8 și 9) până când se afișează presiunea necesară.
- ♦ După 2 secunde, afișajul va lumina intermitent și va reveni la citirea „0.0”. Acest lucru este normal.
- ♦ Conectați adaptorul universal de supape și accesorii, dacă este necesar, la obiectul ce trebuie umflat, asigurându-vă că maneta adaptorului de supape este în poziția jos pentru a o bloca pe poziție.
- ♦ Pentru a porni compresorul, apăsați întrerupătorul de pornire/oprire (5) în poziția I.
- ♦ Atunci când obiectul ce trebuie umflat a atins valoarea de presiune prestabilită, unitatea se va opri în mod automat.

- ◆ Pentru a opri compresorul, apăsați întrerupătorul (5) în poziția 0.
- ◆ Scoateți adaptorul de supape sau accesoriul din articolul ce trebuie umflat și scoateți adaptorul de 12 volți (6) din priza mașinii de 12 volți pentru accesorii.

Notă: Dacă adaptorul de 12 volți este scos din priza de 12 volți a mașinii, toate setările se vor pierde și vor trebui să fie reintroduse urmând instrucțiunile de la secțiunea „Setarea presiunii necesare”.

Funcționarea luminii de lucru

- ◆ Pentru a utiliza lumina de lucru (1), asigurați-vă că adaptorul de 12 volți (6) este conectat la priza de 12 volți pentru accesorii.

Notă: Asigurați-vă că priza de 12 volți pentru accesorii funcționează. La unele vehicule, priza auxiliară este pusă sub tensiune numai atunci când cheia de pornire este în poziție auxiliară.

- ◆ Pentru a porni lumina de lucru, apăsați întrerupătorul de pornire/oprire al acesteia (7), amplasat pe partea laterală a unității, în poziția I.
- ◆ Pentru a opri lumina de lucru, apăsați întrerupătorul de pornire/oprire al acesteia (7), amplasat pe partea laterală a unității, în poziția 0.

Pentru a înlocui becul (fig. E)

Avertisment! Înainte de a începe această procedură, asigurați-vă că adaptorul de 12 volți nu este conectat.

- ◆ Scoateți șurubul (10) de pe partea superioară a lentilei (12).
- ◆ Trageți capacul lentilei (12) în jos folosind clapa (11) pentru a avea acces la bec (13).
- ◆ Pentru a scoate becul, împingeți-l și rotiți-l în sens orar (fig. E).
- ◆ Înlocuiți becul (13) cu unul de același tip și cu aceeași putere (12 V / 5 W).
- ◆ Montați capacul lentilei (12) și fixați-l cu șurubul (10).

Folosirea compresorului ca manometru

- ◆ Asigurați-vă că unitatea este alimentată conform descrierii din secțiunea „Utilizarea compresorului”.
- ◆ Conectați adaptorul universal de supape și accesoriile, dacă este necesar, la obiectul ce trebuie umflat, asigurându-vă că maneta adaptorului de supape este în poziția jos pentru a o bloca pe poziție.
- ◆ Afișajul va indica acum valoarea efectivă a presiunii din obiect.

Întreținerea

Aparatul/unealta dvs. Black & Decker, cu/fără cablu de alimentare, fost conceput(ă) pentru a opera o perioadă îndelungată de timp, cu un nivel minim de întreținere. Funcționarea satisfăcătoare continuă depinde de îngrijirea corespunzătoare a unelei și de curățarea în mod regulat.

Avertisment! Înainte de efectuarea operațiilor de întreținere pe unelte electrice cu cablu/fără cablu:

- ◆ Opriți și deconectați de la priză aparatul/unealta.

- ◆ Sau opriți și scoateți bateria din aparat/unealtă dacă acesta/aceasta dispune de un acumulator separat.
- ◆ Sau descărcați complet bateria dacă este plină și apoi opriți uneltea.
- ◆ Deconectați încărcătorul înainte de curățarea acestuia. Încărcătorul nu necesită nicio operație de întreținere în afara curățării în mod regulat.

Curățați în mod regulat fantele de ventilare de pe aparat/unealtă/încărcător, folosind o perie moale sau o cârpă uscată.

Curățați în mod regulat carcasa motorului folosind o cârpă umedă.

Nu utilizați nicio soluție de curățare abrazivă sau pe bază de solvenți.

Deschideți în mod regulat mandrina (dacă este montată) și îndepărtați praful din interior.

Depanare

Problemă	Cauza eventuală	Soluția eventuală
Compresorul nu funcționează	Adaptorul de 12 volți nu este conectat	Conectați adaptorul de 12 volți
	Priza pentru accesorii nu este sub tensiune	Rotiți cheia în poziția auxiliară
	Nicio valoare prestabilă nu este setată	Setați valoarea prestabilă
	Siguranța din adaptorul de 12 volți este arsă	Înlocuiți siguranța cu una de același tip și dimensiune (8 A / 250 V)
	Cablul sau comutatorul este deteriorat.	Prevedeți înlocuirea cablului sau a comutatorului la un centru de service Black & Decker sau la un centru de service autorizat.

Înlocuirea siguranței pentru fișa auxiliară c.c. al vehiculului

- ◆ Scoateți capacul rotindu-l în sens invers acelor de ceasornic.
- ◆ Slăbiți capacul și știftul central.
- ◆ Scoateți siguranța.
- ◆ Montați o siguranță nouă de tip și dimensiuni similare (8 A / 250 V).
- ◆ Montați la loc capacul și știftul central.
- ◆ Strângeți capacul rotindu-l în sensul acelor de ceasornic pe fișă.

Protejarea mediului înconjurător



Colectarea separată. Acest produs nu trebuie să fie aruncat împreună cu gunoiul menajer.

În cazul în care constatați că produsul dvs. Black & Decker trebuie înlocuit sau în cazul în care nu vă mai este de folos, nu îl aruncați împreună cu gunoiul menajer. Prevedeți colectarea separată pentru acest produs.



Colectarea separată a produselor uzate și a ambalajelor permite reciclarea și re folosirea materialelor. Reutilizarea materialelor reciclate contribuie la prevenirea poluării mediului înconjurător și reduce cererea de materii prime.

Este posibil ca regulamentele locale să prevadă colectarea separată a produselor electrice de uz casnic la centrele municipale de deșeuri sau de către comerciant atunci când achiziționați un produs nou.

Black & Decker pune la dispoziție o unitate pentru colectarea și reciclarea produselor Black & Decker când acestea au ajuns la sfârșitul perioadei de funcționare. Pentru a beneficia de acest serviciu, vă rugăm să returnați produsul dvs. la orice agent de reparații autorizat care îl va colecta pentru dvs.

Puteți verifica localizarea celui mai apropiat agent de reparații autorizat contactând biroul Black & Decker la adresa indicată în prezentul manual. Alternativ, o listă a agenților de reparații Black & Decker autorizați și detalii complete despre operațiile de service post-vânzare și despre datele de contact sunt disponibile pe Internet la adresa: www.2helpU.com.

Acumulatorii



La sfârșitul duratei lor de viață utilă, eliminați acumulatorii acordând o atenție convenită mediului înconjurător:

- ◆ Nu scurtcircuitați bornele acumulatorului.
- ◆ Nu aruncați acumulatorul (acumulatorii) în foc deoarece acest lucru ar putea determina vătămări personale sau explozii.
- ◆ Consumați complet acumulatorul, apoi scoateți-l din uealtă.
- ◆ Acumulatorii sunt reciclabili. Puneți acumulatorul (acumulatorii) într-un ambalaj adecvat pentru a vă asigura că bornele nu pot fi scurtcircuitate. Duceți-i la orice agent de reparații autorizat sau la un centru local de colectare.

Specificație tehnică

		ASI200
Tensiune de intrare	V c.c.	12
Curent de intrare	A	8
Presiune (max.)	kPa / psi / bar	827 / 120 / 8,27
Greutate	kg	1,12

Declarația de conformitate CE



ASI200 H1

Black & Decker declară că aceste produse sunt conforme cu: Standardele și legislația. EN60335, 2006/95/CE

Subsemnatul este responsabil pentru întocmirea dosarului tehnic și face această declarație în numele Black & Decker

Kevin Hewitt
Director de Inginerie
pentru Consumatori
Spennymoor,
County Durham DL16 6JG,
Regatul Unit al Marii Britanii
09-07-2009

Garanție

Black & Decker are încredere în calitatea produselor sale și oferă o garanție extraordinară. Această declarație de garanție completează și nu prejudiciază în niciun fel drepturile dvs. legale. Garanția este valabilă pe teritoriile Statelor Membre ale Uniunii Europene și în Zona Europeană de Comerț Liber.

În cazul în care un produs Black & Decker se defectează din cauza materialelor, manoperei defectuoase sau lipsei de conformitate, în termen de 24 de luni de la data achiziției, Black & Decker garantează înlocuirea componentelor defecte, repararea produselor supuse uzurii rezonabile sau înlocuirea unor astfel de produse pentru a asigura inconveniente minime pentru client, cu excepția cazurilor în care:

- ◆ Produsul a fost utilizat în scop comercial, profesional sau spre închiriere.
- ◆ Produsul a fost supus utilizării incorecte sau neglijenței.
- ◆ Produsul a suferit deteriorări cauzate de corpuri străine, substanțe sau accidente.
- ◆ S-a încercat efectuarea de operații de către persoane diferite de agenții de reparații autorizați sau de personalul de service Black & Decker.

Pentru a revendica garanția, va trebui să faceți dovada achiziției la vânzător sau la agentul de reparații autorizat. Puteți verifica localizarea celui mai apropiat agent de reparații autorizat contactând biroul Black & Decker la adresa indicată în prezentul manual. Alternativ, o listă a agenților de reparații Black & Decker autorizați și detalii complete despre operațiile de service post-vânzare și despre datele de contact sunt disponibile pe Internet la adresa: www.2helpU.com.

Vă rugăm să vizitați site-ul nostru www.blackanddecker.co.uk pentru a înregistra noul dvs. produs Black & Decker și pentru a fi informat cu privire la produsele noi și ofertele speciale. Informații suplimentare despre marca Black & Decker și despre gama noastră de servicii sunt disponibile la www.blackanddecker.co.uk.

Stanley Black & Decker
Phoenicia Business Center
Strada Turturelelor, nr 11A, Etaj 6, Modul 15,
Sector 3 Bucuresti
Telefon: +4021.320.61.04/05

Partial support - Only parts shown available
Nur die aufgeführten teile sind lieferbar
Reparation partielle - Seules les pieces indiquees sont disponibles
Supporto parziale - Sono disponibili soltanto le parti evidenziate
Solo estan disponibles las peizas listadas
So se encontram disponiveis as pecas listadas
Gedeeltelijke ondersteuning - alleen de getoonde onderdelen
zijn beschikbaar

