

382014 - 04 BAL

www.blackanddecker.eu

ASI200

Slovenski	(Prevod originalnih navodil)	4
Hrvatski	(Prijevod izvornih uputa)	8
Srpski	(Prevedeno s originalnih uputstava)	13
Македонски	(Превод на оригиналните упатства)	17

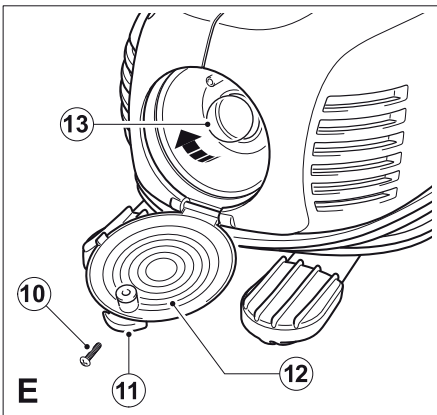
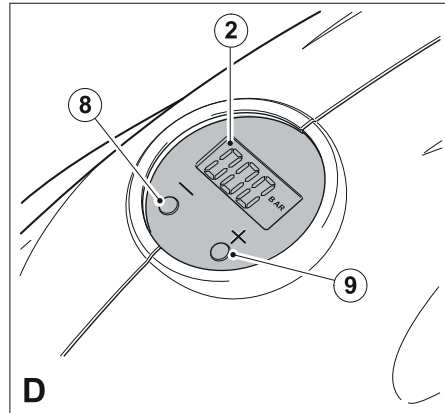
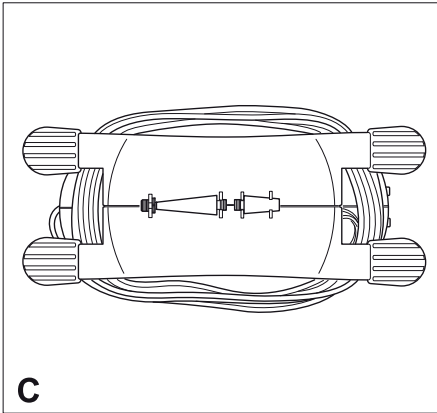
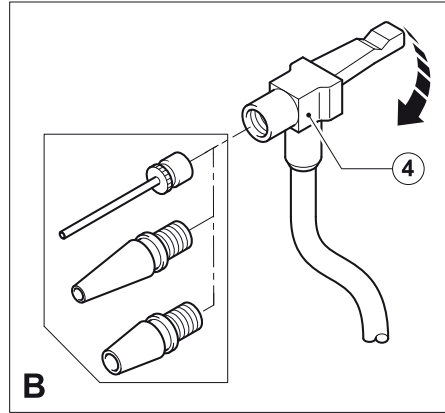
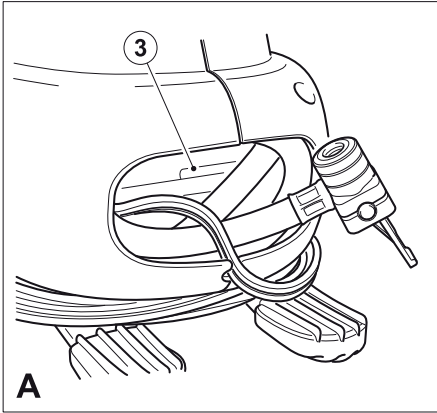

Namen uporabe

Vaša Black & Decker tlačilka je namenjena uporabi z večini vozil z napajanjem preko standardne 12-voltna vtičnice za napihovanje zračnic za kolesa, žog, blazin, bazenov, itn. Ta izdelek je namenjen izključno domači in zasebni uporabi.

Napotki za varno uporabo

Opozorilo! Pri uporabi baterijsko napajanih naprav morate za zmanjšanje nevarnosti požara, puščanja baterije, telesnih poškodb in materialne škode vedno upoštevati osnovne varnostne napotke, vključno z naslednjimi.

- ◆ Pred uporabo naprave natančno preberite ta navodila.
- ◆ Namen uporabe je podrobno opisan v teh navodilih. Uporaba kateregakoli pribora ali priključka ali način uporabe, ki v teh navodilih ni odobren ali opisan, lahko povzroči nevarnost telesnih poškodb.
- ◆ Navodila shranite za kasnejšo uporabo.

Uporaba naprave

Pri uporabi naprave bodite vedno previdni.

- ◆ Naprava ne smejo uporabljati mlade ali neizkušene osebe brez primerne nadzora.
- ◆ Ta naprava ni igrača in ni namenjena igri.
- ◆ Uporabljajte samo v suhih prostorih. Pazite, da se naprava ne zmoči.
- ◆ Naprave ne potaplajte v vodo.
- ◆ Ne odpirajte ohišja polnilnika. Znotraj naprave ni delov, ki bi jih lahko servisiral ali popravil uporabnik.
- ◆ Naprave ne uporabljajte v eksplozivnih okoljih, kjer se nahajajo vnetljive tekočine, plini ali prah.
- ◆ Napravo uporabljajte izključno v dobro zračenih prostorih.
- ◆ Za zmanjšanje nevarnosti poškodb vtičavev in napajalnih kablov nikoli ne izvlecite vtičava iz vtičnice z vlečenjem za kabl.

Varnost drugih ljudi

- ◆ Ta naprava ni namenjena uporabi s strani oseb (vključno z otroci), z omejenimi fizičnimi senzornimi ali umskimi sposobnostmi, ali pomanjkanjem izkušenj ali znanja, razen če so pod nadzorom ali so prejeli navodila o uporabi naprave s strani osebe, odgovorne za njihovo varnost.
- ◆ Otroci morajo biti nadzorovani, da se z napravo ne igrajo.

Po uporabi

- ◆ Če naprave ne uporabljate, jo shranite v suhem, dobro prezračevanem prostoru izven dosega otrok.
- ◆ Otroci ne smejo imeti dostopa do shranjenih gospodinjstkih aparatov.
- ◆ Če napravo shranite ali jo prevažate v avtomobilu, jo položite v prtljažnik ali jo privežite, tako da preprečite njen premik pri nenadnih spremembah v hitrosti ali smeri vožnje.
- ◆ Napravo zavarujte pred neposredno sončno svetlobo, vročino in vlago.

Preverjanja in popravila

- ◆ Pred uporabo naprave preverite, da so vsi deli naprave nepoškodovani. Preverite morebitne polomljene dele,

poškodovana stikala in druge pomanjkljivosti, ki bi lahko vplivale na delovanje izdelka.

- ◆ Ne uporabljajte naprave, če je katerikoli del poškodovan ali defektan.
- ◆ Vse poškodovane ali defektne dele naj zamenja ali popravi pooblaščen servis.
- ◆ Nikoli ne poskušajte odstraniti ali zamenjati delov, ki niso navedeni v teh navodilih.

Dodatni varnostni napotki za tlačilke

- ◆ Za uporabo izključno doma in za avtomobile. Uporabljajte jo za napihovanje avtomobilskih pnevmatik, zračnic koles, žog, plavalnih bazenov in drugega, doma in v njegovi okolici.
- ◆ Stisnjeni zrak iz tlačilke ni primeren in varen za vdihavanje. Nikoli ne vdihavajte zraka iz tlačilke ali dihanje s pomočjo dihalnega aparata, priključenega na tlačilko.
- ◆ Predmete napihujte samo v skladu s priporočili njihovih proizvajalcev. Če prekoračite priporočeni pritisk, lahko to povzroči, da eksplodirajo in povzročijo telesne poškodbe.
- ◆ Ne dovolite, da tlačilka deluje brez nadzorstva. Pnevmatike ali drugi predmeti lahko eksplodirajo.
- ◆ Ker lahko tresenje, ki ga tlačilka proizvaja, povzroči premikanje tlačilke, ne uporabljajte tlačilke na visoki ploščadi ali podobni lokaciji. Delajte samo na tleh ali na mizi.
- ◆ Ne spreminjajte in ne poskušajte naprave popravljati sami. Nikoli ne vrtajte, varite ali opravljajte drugih sprememb na tlačilki ali njenih priključkih.
- ◆ Ne uporabljajte tlačilke, če avtomobilski motor deluje.
- ◆ Uporabljajte izključno s priloženim priborom ali s priborom z zmogljivostjo 8.28 barov/120 psi ali višjo. Uporaba kateregakoli pribora, ki ni priporočen za to orodje, je lahko nevarna.
- ◆ Ne igrajte se z orodjem. Zrak pod visokim pritiskom je nevaren. Ne usmerite toka zraka nase ali na druge ljudi.
- ◆ Tlačilka se lahko med uporabo močno segreje. Preden tlačilko shranite, naj se 30 minut ohlaja.
- ◆ Nikoli ne nosite tlačilke za cev.
- ◆ Ne usmerjajte šobe ali cevi na živali ali ljudi v bližini.
- ◆ Tlačilko hranite izven dosega otrok.
- ◆ Manometer kaže izključno informativne vrednosti. Pritisk v gumah je treba redno preverjati s specialnim manometrom.
- ◆ Pred uporabo preverite morebitne znake poškodb, staranja ali obrabe na napajalnem kablu.
- ◆ Ne uporabljajte naprave, če sta napajalni kabl ali vtičač napajalnega kabla poškodovana ali defektna (kjer je to mogoče).

Oznake na orodjih

Na orodju so nameščene naslednje oznake:



Opozorilo! Za zmanjšanje nevarnosti poškodb mora uporabnik prebrati navodila.



Električnega orodja ne izpostavljajte dežju ali vlagi



Pred vzdrževanjem ali čiščenjem naprave izključite napajalni kabel.



Ne dovolite, da tlačilka deluje brez nadzorstva.

Sestavni deli

1. Svetilka
2. Merilnik pritiska
3. Predel za shrambo zračne cevi in 12-voltni adapter
4. Cev za zrak z univerzalnim ventilnim adapterjem
5. Stikalo za vklop/izklop
6. 12 V adapter
7. Stikalo za vklop/izklop svetilke

Uporaba

Shranjevanje cevi za zrak in kabla (sl. A)

Navijte kabel za izmenični tok okoli podnožja naprave in zatem položite cev za zrak (4) in 12-voltni adapter (6) v predel za shrambo (3).

Montaža pribora (sl. B & C)

Tlačilka je opremljena s standardnimi koničastimi nastavki in igličastim nastavkom tlačilke, ki se nahajajo na spodnji strani tlačilke (sl. C).

- ♦ Za uporabo univerzalnega ventilnega adapterja mora biti ročica v pokončnem položaju.
- ♦ Poveznite ventilni adapter preko stebela igličnega ali stožčastega nastavka tlačilke (sl. B).
- ♦ Pritisnite ročico na ventilnem adapterju navzdol, tako da jo zaklenete v ležišču.
- ♦ Vstavite iglični ali stožčasti nastavek tlačilke v predmet, ki ga napihujete.

Opomba: Če tlačilka ni v uporabi, vedno preverite, ali je ročica v pokončnem položaju.

Tlačilko uporabljajte samo z univerzalnim ventilnim adapterjem ali s priloženimi nastavki.

Opomba: Preden vključite tlačilko, preverite, ali je ventilni adapter varno pritrjen in blokiran v ležišču.

Številni predmeti za napihovanje so opremljeni z notranjim pokrovčkom ventila, ki preprečuje uhajanje zraka med napihovanjem. Če nastavek tega pokrovčka ventila ne odmakne, predmeta ne bo mogoče napihniti. Pritisnite nastavek močno v ventil, tako da odmaknete pokrovček. Shranite iglo za napihovanje v enega od stožčastih nastavkov in potisnite stožčaste nastavek v vdolbine na spodnji strani ohišja tlačilke (sl. C).

Opozorilo! Previsok pritisk zraka lahko povzroči nevarnost eksplozije in telesnih poškodb. Preverite maksimalni pritisk, ki ga priporoča proizvajalec predmetov, ki jih napihujete.

Opomba: Če je priporočeni pritisk za predmet, ki ga napihujete, nad 100 psi, upoštevajte, da je maksimalni čas nepretrganega delovanja 10 minut; pred ponovno uporabo počakajte 20 minut.

Upravljanje tlačilke

Opozorilo! Ne uporabljajte tlačilke, če motor avtomobila deluje.

Opomba: Preverite, ali je 12-voltna vtičnica pod napetostjo.

Pri nekaterih vozilih je vtičnica pod napetostjo samo, če je ključ zaganjalnika na položaju za predvžig.

Napajanje prikazovalnika

- ♦ Pred uporabo vedno do konca odvijte 12 Vdc napajalni kabel.
- ♦ Priključite 12-voltni adapter (6) na 12-voltno vtičnico v avtomobilu.
- ♦ Tlačilko morate pripraviti na delovanje, tako da nastavite ustrezne merske enote za pritisk (psi, bar ali kPa) in tlačni ventili.

Nastavitev zahtevanega pritiska (sl. D)

Opozorilo! Ne dovolite, da tlačilka deluje brez nadzorstva. Pnevmatike ali drugi predmeti lahko eksplodirajo.

Opomba: Naprava začne delovati šele, ko nastavite funkcijo samodejnega izklopa.

- ♦ Za preklon med različnimi enotami (kPa, psi ali bar) hkrati pritisnite gumba 8 & 9, dokler ni prikazana ustrezna merska enota.
- ♦ Pritisnite in držite pritisnjen gumb 8 ali 9 neprekinjeno 3 sekunde, dokler prikazovalnik ne začne utripati.
- ♦ Ko prikazovalnik utripa, pritisnite gumb - ali gumb + (8 & 9), dokler ni prikazan zahtevani pritisk.
- ♦ Po 3 sekundah prikazovalnik začne utripati in se vrne na prikaz vrednosti "0.0". To je normalno.
- ♦ Priključite univerzalni ventilni adapter in pribor, če je to potrebno, na predmet, ki ga napihujete, ter potisnite ročico ventilnega adapterja navzdol, tako da ga zaklenete v ležišču.
- ♦ Tlačilko vključite, tako da pritisnete vklopno/izklopno stikalo (5) na pozicijo I.
- ♦ Ko je predmet napihjen do prednastavljene vrednosti, se naprava samodejno izključi.
- ♦ Tlačilko izključite, tako da pritisnete vklopno/izklopno stikalo (5) na pozicijo 0.
- ♦ Odstranite ventilni adapter ali pribor z napihjenega predmeta in 12-voltni adapter (6) iz 12-voltna vtičnice za napajanje pribora v avtomobilu.

Opomba: Če 12-voltni adapter odstranite iz 12-voltna vtičnice v avtomobilu, bodo vse nastavitve izgubljene in morali jih boste ponovno vnesti po napotkih v poglavju 'Nastavitev zahtevanega pritiska'.

Uporaba svetilke

- ♦ Za uporabo svetilke (1) mora biti 12-voltni adapter (6) priključen na 12-voltno napajalno vtičnico za v avtomobilu.

Opomba: Preverite, ali je 12-voltna vtičnica pod napetostjo.

Pri nekaterih vozilih je vtičnica pod napetostjo samo, če je ključ zaganjalnika na položaju za predvžig.

- ♦ Svetilko prižgete tako, da pritisnete stikalo za vklop/izklop svetilke (7), ki nahaja na strani naprave, na I pozicijo.
- ♦ Svetilko ugasnete tako, da pritisnete stikalo za vklop/izklop svetilke (7), ki nahaja na strani naprave, na 0 pozicijo.

Zamenjava žarnice (sl. E)

Opozorilo! Pred zamenjavo preverite, ali 12-voltni adapter ni vključen.

- ♦ Odstranite vijak (10) z vrha pokrova žarnice (12).
- ♦ Povlecite pokrov žarnice (12) navzdol s pomočjo

- podaljška (11), tako da dobite dostop do žarnice (13).
- ♦ Žarnico odstranite, tako da jo potisnete navznoter in jo zavrtite v smeri gibanja urinih kazalcev (sl. E).
- ♦ Žarnico (13) zamenjajte z žarnico iste vrste in električne/vatne moči (12 V/5 W).
- ♦ Namestite pokrov žarnice (12) in ga pritrdite z vijakom (10).

Uporaba tlačilke kot merilnika pritiska

- ♦ Napravo napajajte po opisu v poglavju 'Upravljanje tlačilke'.
- ♦ Priključite univerzalni ventilni adapter in pribor, če je to potrebno, na predmet, ki ga napihujete, ter potisnite ročico ventilnega adapterja navzdol, tako da ga zaklenete v ležišču.
- ♦ Zaslon zdaj kaže dejansko raven pritiska v predmetu.

Vzdrževanje

Vaše Black & Decker brezžično orodje je proizvedeno tako, da dolga leta deluje z minimalnim vzdrževanjem. Trajno in učinkovito delovanje naprave je odvisno predvsem od nege in rednega čiščenja.

Opozorilo! Pred vzdrževanjem na baterijskem (brez kabla) ali električnem (s kablom) orodju storite naslednje:

- ♦ Izključite orodje in izvlecite napajalni kabel iz omrežja.
- ♦ Ali izključite in odstranite baterijo iz orodja, če ima orodje vloženi ločen baterijski vložek.
- ♦ Ali do konca izpraznite baterijo, če je sestavni del orodja, nato orodje izključite.
- ♦ Pred čiščenjem izklopite polnilnik iz električnega omrežja. Polnilnik razen rednega čiščenja ne potrebuje nobenega vzdrževanja.

Redno čistite zračne odprtine/reže v orodju/polnilniku s pomočjo mehke ščetke ali suhe krpe.

Redno čistite ohišje motorja z vlažno krpo.

Ne uporabljajte abrazivnega ali kemičnega čistila.

V rednih časovnih presledkih odprite vpenjalno glavo in potrkajte z njo, tako da odstranite prah iz njene notranjosti (če je vgrajeno).

Odpravljanje težav

Težava	Verjeten vzrok	Možna rešitev
Tlačilka ne deluje	12-voltni adapter ni priključen	Priključite 12-voltni adapter
	Vtičnica za pribor ni pod napetostjo	Zavrtite ključ na pozicijo za predvžig
	Prednastavljena vrednost ni nastavljena	Nastavite prednastavljeno vrednost
	Varovalka v 12-voltnem adapterju je pregorela	Zamenjajte varovalko z varovalko istega tipa in velikosti (8A/250V)
	Kabel ali stikalo sta poškodovana.	Kabel ali stikalo naj zamenja Black & Deckerjev servis ali pooblaščen servis.

Zamenjava varovalke v izmeničnem priključku v vozilu

- ♦ Odstranite pokrov, tako da ga vrtite v nasprotni smeri gibanja urinega kazalca.
- ♦ Snemite pokrov in centralni zatič.
- ♦ Odstranite varovalko.
- ♦ Vstavite novo varovalko iste vrste in velikosti (8 A/250 V).
- ♦ Ponovno namestite pokrov in centralni zatič.
- ♦ Privijte pokrov, tako da ga vrtite v smeri gibanja urinega kazalca na vtičač.

Skrb za okolje



Odlagajte ločeno od navadnih komunalnih odpadkov. Izdelka ne smete odlagati skupaj z ostalimi gospodinjstskimi odpadki.

Če ugotovite, da vaš Black & Decker izdelek ne služi več svojemu namenu, ali se vam ne zdi več uporaben, ga ne zavrzite skupaj z ostalimi gospodinjstskimi odpadki. Omogočite, da bo izdelek primeren za ločeno zbiranje.



Ločeno odlaganje dotrajanih izdelkov in embalaže omogoča recikliranje in ponovno uporabo materialov.

Tovrstno ravnanje pa pripomore k preprečevanju onesnaženja okolja in manjši porabi naravnih virov.

Lokalni predpisi običajno organizirajo ločeno odlaganje električnih izdelkov od navadnih komunalnih odpadkov, lokalni zbirni centri ali prodajalec, kjer ste kupili nov izdelek.

Black & Decker vam nudi možnost zbiranja in obnove uporabljenih in iztrošenih izdelkov Black & Decker, ko ti dosežejo konec svoje življenjske dobe. Če želite izkoristiti predlagano možnost, vaš neuporaben izdelek vrnite pooblaščenemu serviserju, ki bo potrebne postopke izvedel namesto vas.

Lokacijo najbližjega pooblaščenega serviserja lahko ugotovite tako, da kontaktirate z lokalno Black & Deckerjevo pisarno, na naslov, ki je naveden v tem priročniku. Dodatno pa so seznam vseh pooblaščenih Black & Deckerjevih serviserjev in vsi podatki o poprodajnih storitvah na voljo na internetu: www.2helpU.com

Baterije



Ko se življenjska doba baterije izteče, ravnajte z njo v skladu s predpisi za varovanje okolja.

- ♦ Ne povzročite kratkega stika med poli baterije.
- ♦ Baterij ne mečite v ogenj; to lahko povzroči telesne poškodbe ali eksplozijo.
- ♦ Do konca izpraznite baterijo, nato jo odstranite iz orodja.
- ♦ Baterije lahko predate v recikliranje. Vložite baterijo/baterije v ustrezno embalažo, tako da onemogočite kratkostično povezavo med poli. Odnosite jih v ustreznih servis ali na lokacijo za zbiranje baterij za recikliranje.

Tehnični podatki

		ASI200	
Vhodna napetost	V enosmerna	12	
Vhodni tok		A 8	
Tlak (maks.)	kPa / psi / bar	827 / 120 / 8,27	
Teža		kg 1,12	

ES-izjava o skladnosti



ASI200 H1

Black & Decker izjavlja, da je ta izdelek v skladu z: standardi in zakonodajo. EN60335, 2006/95/EC

Podpisani je odgovoren za sestavo tehnične dokumentacije in daje to izjavo v imenu Black & Deckerja.

Kevin Hewitt
Direktor potrošniškega načrtovanja
Spennymoor, County Durham DL16 6JG,
Velika Britanija
09-07-2009

Garancija

Black & Decker na temelju svojega zaupanja v kakovost svojih izdelkov ponuja izredno garancijo. To garancijska izjava je dodatek in v nobenem primeru ne vpliva na vaše uzakonjene pravice. Garancija je veljavna znotraj ozemlja držav članic EU in na evropskem trgovinskem območju.

Če se Black & Deckerjev izdelek pokvari zaradi napake v materialu, izdelavi ali neustrezne skladnosti v 24 mesecih od dneva nakupa, Black & Decker jamči, da bo zamenjal okvarjene dele, popravil izdelke, ki so bili podvrženi normalni obrabi, ali zamenjal take izdelke ter tako poskrbel za čim manj težav za kupce, razen v naslednjih okoliščinah:

- ◆ Če je bil izdelek uporabljen za trgovske storitve, profesionalno uporabo ali če je bil izdelek oddajan v najem.
- ◆ Če je bil izdelek predmet nepravilne uporabe ali zanemarjanja.
- ◆ Če je izdelek poškodovan zaradi zunanjih predmetov, snovi ali nesreč.
- ◆ Če je izdelek poskušal popraviti nepooblaščen Black & Deckerjev serviser.

Za garancijski zahtevek boste morali predložiti dokazilo o nakupu prodajalcu ali pooblaščenemu serviserju. Lokacijo najbližjega pooblaščenega serviserja lahko ugotovite tako, da kontaktirate z lokalno Black & Deckerjevo pisarno, na naslov, ki je naveden v tem priročniku. Dodatno pa so seznam vseh pooblaščenih Black & Deckerjevih serviserjev in vsi podatki o poprodajnih storitvah na voljo na internetu: www.2helpU.com

Prosimo, obiščite našo spletno stran www.blackanddecker.co.uk in registrirajte svoj novi Black & Deckerjev izdelek; obenem vas bomo tako lahko tudi obveščali o novih izdelkih in posebnih ponudbah. Za več informacij glede blagovne znamke Black & Decker in njegovih izdelkih, obiščite spletno stran www.blackanddecker.co.uk

Namjena

Ovaj uređaj za napuhavanje tvrtke Black & Decker predviđen je za upotrebu u većini vozila iz standardne 12 V utičnice za napuhavanje guma na vozilu, biciklu, motociklu, napuhavanje lopti, čamaca, plutajućih artikala za bazene itd. Proizvod je predviđen samo za neprofesionalne svrhe.

Sigurnosne upute

Upozorenje! Tijekom uporabe uređaja napajanih baterijama, uvijek se pridržavajte osnovnih sigurnosnih mjera, uključujući i sljedeće, kako biste smanjili rizik od požara, curenja akumulatora, tjelesnih ozljeda i materijalne štete.

- ◆ Prije upotrebe uređaja pažljivo pročitajte ovaj priručnik.
- ◆ U ovom priručniku opisana je predviđena namjena. Upotreba bilo kojeg dodatnog pribora ili opreme, kao i primjena ovog uređaja u svrhe koje nisu opisane u ovom priručniku može predstavljati opasnost od tjelesnih ozljeda.
- ◆ Ovaj priručnik čuvajte za slučaj potrebe.

Upotreba ovog uređaja

Budite pažljivi tijekom upotrebe ovog uređaja.

- ◆ Ovaj uređaj nije namijenjen upotrebi od strane mladih ili nestručnih osoba bez dodatnog nadzora.
- ◆ Uređaj se ne smije upotrebljavati kao igračka.
- ◆ Koristite samo na suhome mjestu. Nemojte dopustiti da uređaj bude natopljen vodom.
- ◆ Uređaj ne uranjajte u vodu.
- ◆ Ne otvarajte kućište. Unutar uređaja nema dijelova namijenjenih korisničkom servisiranju.
- ◆ Uređaj ne koristite u eksplozivnom okruženju, kao što je blizina zapaljivih tekućina, plinova ili prašine.
- ◆ Uređaj upotrebljavajte samo u dobro prozračivanim prostorima.
- ◆ Da biste smanjili rizik od oštećivanja utikača i kabela, nikad ne povlačite za kabel kad utikač želite izvući iz utičnice.

Sigurnost drugih osoba

- ◆ Ovaj uređaj nije namijenjen upotrebi od strane osoba sa smanjenim fizičkim, osjetilnim ili mentalnim sposobnostima, uključujući djecu ni osoba s nedostatkom iskustva ili znanja, osim ako ih osoba zadužena za njihovu sigurnost nadzire ili im je pružila upute koje se odnose na sigurnu upotrebu uređaja.
- ◆ Djecu je potrebno nadgledati kako se ne bi igrala uređajem.

Nakon upotrebe

- ◆ Kad nije u upotrebi, uređaj se mora spremirati na suho i dobro prozračeno mjesto, izvan dosega djece.
- ◆ Djeca ne bi smjela imati pristup pohranjenim uređajima.
- ◆ Kad se uređaj čuva ili prevozi u vozilu, potrebno ga je smjestiti u prtljažnik ili spriječiti njegovo pomicanje uslijed naglih promjena u brzini i smjeru kretanja vozila.
- ◆ Uređaj je potrebno zaštititi od izravnog sunčevog svjetla, vrućine i vlage.

Pregledi i popravci

- ◆ Prije upotrebe provjerite uređaj radi mogućih oštećenja ili neispravnih dijelova. Provjerite ima li polomljenih

dijelova, oštećenja prekidača ili bilo kojih drugih stanja koja bi mogla utjecati na rad uređaja.

- ◆ Ne upotrebljavajte uređaj ako je bilo koji dio oštećen ili neispravan.
- ◆ Sve oštećene ili neispravne dijelove treba popraviti ili zamijeniti ovlašteni serviser.
- ◆ Ne pokušavajte uklanjati ili mijenjati dijelove koji nisu navedeni u ovom priručniku.

Dodatne sigurnosne upute uređaja za napuhavanje

- ◆ Isključivo za upotrebu u kućanstvu i vozilu. Za napuhavanje pneumatika na automobilima, motociklima i biciklima, napuhavanje lopti, plivačkih obruča i ostalog, unutar i u blizini kućanstva.
- ◆ Stlačeni zrak iz uređaja za napuhavanje nije siguran za udisanje. Nikad ne udišite zrak iz uređaja za napuhavanje ili iz uređaja za disanje koji je priključen na uređaj za napuhavanje.
- ◆ Predmete napuhajte samo prema preporukama njihovih proizvođača. Nadmašivanje deklariranog tlaka može prouzrokovati eksploziju i rezultirati osobnim ozljedama.
- ◆ Uređaj za napuhavanje ne ostavljajte da radi bez nadzora. Može izazvati pucanje pneumatika i drugih predmeta.
- ◆ Budući da vibracije koje proizvodi uređaj za napuhavanje mogu izazvati njegovo pomicanje, ne upotrebljavajte ga dok je postavljen na visokoj polici ili drugoj površini. Upotrebljavajte samo dok je na tlu ili klupi.
- ◆ Ne pokušavajte modificirati ili popravljati. Ne bušite, ne zavarujte i ne izvodite nikakva preuređivanja na uređaju za napuhavanje i njegovim dodacima.
- ◆ Ne pomičite uređaj za napuhavanje dok je pokrenut.
- ◆ Upotrebljavajte samo uz isporučeni dodatni pribor ili uz onaj koji je deklariran za tlak 8,28 bara/120 psi ili viši. Upotreba bilo kakvog pribora koji predviđen za korištenje uz ovaj alat može biti opasnije.
- ◆ Ne igrajte se alatom. Visoko stlačeni zrak je opasan. Protok zraka ne usmjeravajte prema sebi ili drugim osobama.
- ◆ Uređaj za napuhavanje može postati vruć tijekom upotrebe. Dopustite da se uređaj za napuhavanje hladi 30 minuta prije skladištenja.
- ◆ Uređaj za napuhavanje nikad ne nosite držeći ga za crijevo.
- ◆ Mlaznicu zraka i crijevo ne usmjeravajte životinjama ili osobama u blizini.
- ◆ Uređaj za napuhavanje skladištite izvan dosega djece.
- ◆ Mjerač tlaka je predviđen za korištenje samo kao orijentir. Tlak u gumama potrebno je redovito provjeravati pomoću certificiranog mjerača.
- ◆ Prije upotrebe provjerite kabel električnog napajanja radi mogućih oštećenja, habanja i istrošenosti.
- ◆ Ne upotrebljavajte uređaj ako je kabel ili utikač električnog napajanja oštećen ili neispravan (ovisno o primjeni).

Oznake na alatima

Na alatu su prikazani sljedeći simboli:



Upozorenje! Da bi se smanjio rizik od ozljeda, korisnik mora pročitati priručnik s uputama.



Uređaj ne izlažite kiši ili visokoj vlazi.



Prije održavanja ili čišćenja uređaja, utikač odvojite od električnog napajanja.



Uređaj za napuhavanje ne ostavljajte bez nadzora.

Značajke

1. Okolno osvjjetljenje
2. Pokazivač tlaka
3. Odjeljak za spremanje crijeva za zrak i prilagodnika od 12 V
4. Crijevo za zrak s univerzalnim prilagodnikom ventila
5. Prekidač za uključivanje/isključivanje
6. Prilagodnik od 12 V
7. Prekidač uključivanja/isključivanja svjetla

Upotreba

Pospremanje crijeva za zrak i kabela (crtež A)

Kabel DC napajanja omotajte oko osnovice uređaja, a zatim crijevo za zrak (4) i prilagodnik 12 V (6) odložite u odjeljak za spremanje (3).

Postavljanje dodatnog pribora (crteži B i C)

Vaš uređaj za napuhavanje isporučen je sa standardnim konusnim mlaznicama i iglastom mlaznicom za napuhavanje, koje su spremjene u osnovici uređaja (crtež C).

- ◆ Da biste koristili univerzalni prilagodni ventil, pobrinite se da poluga bude u podignutom položaju.
- ◆ Prilagodni ventil namjestite preko trupa umetka za napuhavanje ili konusne mlaznice (crtež B).
- ◆ Polugu na prilagodnom ventilu pritisnite prema dolje, kako bi se blokirala u svom položaju.
- ◆ Umetak za napuhavanje ili konusnu mlaznicu postavite na predmet koji je potrebno napuhati.

Napomena: Pobrinite se da je poluga uvijek u podignutom položaju dok nije u upotrebi.

Uređaj za napuhavanje upotrebljavajte isključivo s univerzalnim prilagodnim ventilom ili s isporučenim mlaznicama.

Napomena: Pobrinite se da je univerzalni prilagodni ventil čvrsto zabavljan u svom mjestu prije uključivanja uređaja za napuhavanje.

Velik broj predmeta na napuhavanje imaju interni preklonni ventil koji sprječava gubitak zraka tijekom napuhavanja. Ako mlaznica ne može pomaknuti taj ventil, napuhavanje neće biti moguće. Mlaznicu čvrsto ugurajte u ventil kako biste osigurali da je preklonni ventil u cijelosti odmaknut. Iglastu mlaznicu za napuhavanje spremite unutar jedne od konusnih mlaznica, a konusne mlaznice ugurajte u utore za spremanje u osnovici uređaja za napuhavanje (crtež C).

Upozorenje! Prevelik tlak zraka može prouzrokovati opasnost od pucanja ili osobnih ozljeda. Provjerite proizvođačev deklarirani najviši tlak za predmete koje napuhujete.

Napomena: Ako je deklarirani tlak za predmet koji se napuhuje viši od 6,9 bara / 100 psi, imajte na umu da je najdulje vrijeme rada 10 minuta, pa ostavite uređaj da miruje 20 minuta prije ponovne upotrebe.

Korištenje uređaja za napuhavanje

Upozorenje! Ne koristite uređaj za napuhavanje dok je motor vozila pokrenut.

Napomena: Pobrinite se da vaša 12 V utičnica za dodatnu opremu ima napajanje.

Na nekim vozilima utičnica za dodatnu opremu može imati napajanje samo kad je kontaktni ključ u položaju za dodatnu opremu.

Uključivanje zaslona

- ◆ Prije svake upotrebe u cijelosti razmotajte kabel napajanja od 12 VDC.
- ◆ Prilagodnik od 12 V (6) priključite u utičnicu od 12 V za dodatnu opremu u vozilu.
- ◆ Da biste omogućili rad uređaja za napuhavanje, prvo je potrebno postaviti željenu mjernu jedinicu (psi, bar ili kPa) i tlačni ventil.

Postavljanje željenog tlaka (crtež D)

Upozorenje! Uređaj za napuhavanje ne ostavljajte da radi bez nadzora. Može izazvati pucanje pneumatika i drugih predmeta.

Napomena: Automatski prekid rada morate prilagoditi prije upotrebe uređaja.

- ◆ Da biste prebacili između različitih mjernih jedinica (kPa, psi ili bar), istovremeno pritišćite tipke 8 i 9 dok se ne prikaže željena mjerna jedinica.
- ◆ Držite pritisnutu tipku 8 ili 9 na 3 sekunde, dok zaslon ne počne treperiti.
- ◆ Dok zaslon trepće, pritišćite tipku - ili + (8 i 9) dok se ne prikaže željeni tlak.
- ◆ Nakon 3 sekunde zaslon će zatreperiti i vratiti se na vrijednost "0.0". To je normalno.
- ◆ Po potrebi priključite univerzalni prilagodni ventil i pribor na predmet koji napuhujete, pazeći da poluga na prilagodnom ventilu bude spuštena i blokirana u svom položaju.
- ◆ Da biste uključili uređaj za napuhavanje, prekidač uključivanja/isključivanja (5) pomaknite u položaj I.
- ◆ Kad predmet koji se napuhuje dostigne postavljenu vrijednost tlaka, uređaj će se automatski isključiti.
- ◆ Da biste isključili uređaj za napuhavanje, prekidač (5) prebacite u položaj 0.
- ◆ Uklonite prilagodni ventil ili pribor iz predmeta koji ste napuhali te uklonite 12 V prilagodnik (6) iz 12 V utičnice za dodatnu opremu u vozilu.

Napomena: Ako se 12 V prilagodnik ukloni iz 12 V utičnice za dodatnu opremu u vozilu, sve postavke bit će izgubljene i morat će se ponovo unijeti prema uputama iz odjeljka "Postavljanje željenog tlaka".

Korištenje svjetla

- ◆ Da biste koristili svjetlo (1), pobrinite se da je 12 V prilagodnik (6) priključen u 12 V utičnicu za dodatnu opremu u vozilu.

Napomena: Pobrinite se da vaša 12 V utičnica za dodatnu opremu ima napajanje.

Na nekim vozilima utičnica za dodatnu opremu može imati napajanje samo kad je kontaktni ključ u položaju za dodatnu opremu.

- ◆ Da biste uključili svjetlo, prekidač uključivanja/isključivanja svjetla (7) na bočnoj strani uređaja pomaknite u položaj I.
- ◆ Da biste isključili svjetlo, prekidač uključivanja/isključivanja svjetla (7) na bočnoj strani uređaja pomaknite u položaj 0.

Zamjena žarulje (crtež E)

Upozorenje! Prije izvođenja ovog postupka pobrinite se da 12 V prilagodnik nije priključen na napajanje.

- ◆ Uklonite vijak (10) na vrhu pokrova leće (12).
- ◆ Pokrov leće (12) povucite prema dolje pomoću jezičice (11), kako biste mogli pristupiti žarulji (13).
- ◆ Da biste zamijenili žarulju, pritisnite je i zakrenite u smjeru kazaljki na satu (crtež E).
- ◆ Žarulju (13) zamijenite novom žaruljom iste vrste i snage (12 V / 5 W).
- ◆ Postavite pokrov leće (12) i pritegnite vijak (10).

Korištenje uređaja za napuhavanje kao mjerača tlaka

- ◆ Pobrinite se da uređaj ima napajanje, kako je opisano u odjeljku "Korištenje uređaja za napuhavanje".
- ◆ Po potrebi priključite univerzalni prilagodni ventil i pribor na predmet koji napuhujete, pazite da poluga na prilagodnom ventilu bude spuštena i blokirana u svom položaju.
- ◆ Zaslon će prikazati vrijednost trenutnog tlaka u predmetu.

Održavanje

Ovaj žični/akumulatorski električni uređaj/alat tvrtke Black & Decker projektiran je za dugotrajnu upotrebu uz minimalno održavanje. Neprekinuta i zadovoljavajuća upotreba ovisi o pravilnom čuvanju i redovitom čišćenju.

Upozorenje! Prije izvođenja bilo kakvih radova održavanja na žičnom/akumulatorskom električnom alatu:

- ◆ Isključite uređaj i iskopčajte ga iz utičnice.
- ◆ Ili isključite uređaj i uklonite akumulator, ako je akumulator zaseban dio.
- ◆ Ili, u cijelosti ispraznite akumulator ako je integralan dio i potom isključite uređaj/alat.
- ◆ Punjač prije čišćenja odvojite od električnog napajanja. Ovaj punjač ne zahtijeva nikakvo održavanje osim redovitog čišćenja.

Utoke za prozračivanje na uređaju/alatu/punjaču redovno čistite mekim kistom ili suhom krpom.

Kučiste motora redovno čistite vlažnom krpom.

Ne upotrebljavajte abrazivna ili sredstva za čišćenje na bazi otapala.

Redovno otvorite steznu glavu i lagano udarajte po njoj kako biste iz unutrašnjosti uklonili prašinu (ako je ugrađena).

Rješavanje problema

Problem	Mogući uzrok	Moguće rešenje
Uređaj za napuhavanje ne funkcioniра	12 V prilagodnik nije priključen	Priključite prilagodnik od 12 V
	Utičnica za dodatnu opremu nema napajanja	Kontaktni ključ okrenite u položaj za dodatnu opremu
	Nema postavljene vrijednosti tlaka	Postavite vrijednost tlaka
	Osigurač u 12 V prilagodniku je pregorio	Osigurač zamijenite novim osiguračem iste jačine i vrste (8 A / 250 V).
	Kabel ili prekidač je oštećen.	Kabel ili prekidač zamijenite u ovlaštenom servisu tvrtke Black & Decker.

Zamjena osigurača DC utičnice za dodatnu opremu u vozilu

- ◆ Uklonite poklopac zakretanjem u smjeru suprotnom od kazaljki na satu.
- ◆ Olabavite poklopac i središnju iglu.
- ◆ Uklonite osigurač.
- ◆ Postavite novi osigurač iste vrste i snage (8 A / 250 V).
- ◆ Vratite poklopac i središnju iglu.
- ◆ Pritegnite poklopac zakretanjem čepa u smjeru kazaljki na satu.

Zaštita okoliša



Odvojeno prikupljajte. Ovaj proizvod ne smije se odbacivati kao uobičajeni otpad iz kućanstva.

Ako ustanovite da je Vaš Black & Decker proizvod potrebno zamijeniti ili ako za njime više nemate potrebe, ne odbacujte ga kao uobičajeni otpad iz kućanstva. Pripremite ovaj proizvod za zasebno prikupljanje otpada.



Odvojeno prikupljanje rabljenih proizvoda i ambalaže omogućuje recikliranje i ponovnu upotrebu materijala. Ponovna upotreba recikliranih materijala pomaže u sprječavanju zagađivanja okoliša i smanjuje potražnju za sirovinama.

Lokalni zakoni mogu propisivati odvojeno prikupljanje električnih proizvoda iz kućanstva, na mjestima lokalnih odlagališta otpada ili putem prodavača kod kojeg ste kupili ovaj proizvod.

Tvrtka Black & Decker omogućuje prikupljanje i recikliranje Black & Decker proizvoda nakon isteka njihovog vijeka trajanja. Da biste iskoristili prednosti ove usluge, molimo da svoj proizvod vratite bilo kojem ovlaštenom servisnom predstavniku koji će ga preuzeti u naše ime.

Lokaciju najbližeg ovlaštenog servisnog predstavnika možete provjeriti kontaktiranjem lokalnog ureda tvrtke Black & Decker na adresi navedenoj u ovom priručniku. Također, potpuni popis ovlaštenih Black & Decker servisa i sve pojedinosti o našim uslugama nakon prodaje i kontaktima dostupni su putem interneta na adresi: www.2helpU.com.

Baterije



Po isteku vijeka trajanja odbacite ih uz dužnu brigu prema okolišu:

- ◆ Kontakte baterije nemojte kratko spajati.
- ◆ Baterije ne spaljujte jer to može rezultirati tjelesnim ozljedama ili eksplozijom.
- ◆ Akumulator potpuno ispraznite i potom ga uklonite iz alata.
- ◆ Baterije se mogu reciklirati. Baterije odložite u odgovarajuću ambalažu kako biste spriječili kratko spajanje kontakata. Odnosite ih bilo kojem ovlaštenom serviseru ili u lokalno središte za recikliranje.

Tehnički podaci

	ASI200
Ulazni napon	Vdc 12
Ulazna struja	A 8
Tlak (maks)	kPa / psi / bar 827 / 120 / 8,27
Masa	kg 1,12

EU izjava o usklađenosti



ASI200 H1

Tvrtka Black & Decker izjavljuje kako su ovi proizvodi usklađeni sa sljedećim stavkama:
Standardi i propisi.
EN60335, 2006/95/EC

Dolje potpisani odgovoran je za sastavljanje tehničke dokumentacije i ovu izjavu iznosi u ime tvrtke Black & Decker.

Kevin Hewitt
Direktor komercijalnih projekata
Spennymoor, County Durham DL16 6JG,
Ujedinjeno Kraljevstvo
09-07-2009

Jamstvo

Tvrtka Black & Decker sigurna je u kvalitetu svojih proizvoda te pruža natprosječno jamstvo. Ova izjava o jamstvu dodatak je Vašim zakonskim pravima i ni na koji ih način ne narušava. Ovo jamstvo valjano je na području država članica Europske unije i Europske zone slobodnog trgovanja.

- Ako Vaš Black & Decker proizvod postane neispravan uslijed nepravilnosti u njegovom materijalu, izradi ili zbog nedostatne usklađenosti u roku od 24 mjeseca od dana kupnje, tvrtka Black & Decker jamči zamjenu neispravnih dijelova, popravak dijelova izloženih uobičajenom habanju i trošenju ili zamjenu takvih proizvoda kako bi se osiguralo najmanje neugodnosti za našeg kupca, osim ako je:
- ◆ Proizvod bio korišten u trgovanju, profesionalnoj upotrebi ili u svrhu unajmljivanja.
 - ◆ Proizvod bio izložen nepravilnoj upotrebi ili je zanemaren.
 - ◆ Proizvod pretrpio značajna oštećenja izazvana stranim predmetima, tvarima ili u nezgodi.
 - ◆ Popravke pokušao izvoditi bilo tko osim ovlaštenog servisnog osoblja ili servisnog osoblja tvrtke Black & Decker.

Da biste potraživali jamstvo, prodavaču ili ovlaštenom serviseru morate predložiti dokaz kupnje. Lokaciju najbližeg ovlaštenog servisnog predstavnika možete provjeriti kontaktiranjem lokalnog ureda tvrtke Black & Decker na adresi navedenoj u ovom priručniku. Također, potpuni popis ovlaštenih Black & Decker servisa i potpune pojedinosti o našim uslugama nakon prodaje i kontaktima dostupni su putem interneta na adresi: www.2helpU.com

Posjetite našu web-lokaciju www.blackanddecker.co.uk kako biste registrirali svoj novi Black & Decker proizvod i bili u tijeku s najnovijim proizvodima i posebnim ponudama. Dodatne informacije o tvrtki Black & Decker i našem proizvodnom asortimanu dostupne su na lokaciji www.blackanddecker.co.uk

JAMSTVENA IZJAVA

- ◆ Jamčimo da navedeni proizvod koji smo isporučili nema nedostataka ili grešaka u konstrukciji ili tvorničkoj montaži.
- ◆ Jamstveni rok je 24 mjeseci od dana kupnje. Jamčimo da će navedeni proizvod koji smo isporučili u jamstvenom roku ispravno funkcionirati kod normalne upotrebe ukoliko će se korisnik pridržavati priloženih uputa o uporabi.
- ◆ Jamčimo da je za isporučeni proizvod osigurano servisno održavanje i potrebni rezervni dijelovi u toku 7 godina od datuma kupnje.
- ◆ Obvezujemo se na zahtjev imatelja jamstvenog lista podnesenog u jamstvenom roku, o svom trošku osigurati otklanjanje kvarova i nedostataka proizvoda koji proizlaze iz nepodudarnosti stvarnih sa propisanim, odnosno deklariranim karakteristikama kvalitete proizvoda. Popravak se obvezujemo izvršiti u roku od 45 dana od dana prijave kvara. Ako proizvod ne popravimo u tom roku obvezujemo se zamijeniti ga novim ili vratiti uplaćenu svotu.
- ◆ Jamstvo vrijedi uz predočenje originalnog računa prodavatelja, te ispravno ispunjenog i ovjerenog pečatom prodavatelja jamstvenog lista.
- ◆ Troškove prijevoza odnosno prijenosa proizvoda koji nastaju pri popravku odnosno njegovoj zamjeni u garantnom roku snosi nositelj jamstva. Bez obzira na način dostave ovlaštenom servisu, kupac je obavezan podignuti proizvod po izvršenom servisnom popravku i isto potvrditi svojim potpisom.
- ◆ Nepravilnosti koje su nastale nestručnim rukovanjem, rukovanjem suprotnim navedenim u uputama ili mehaničkim oštećenjem isključene su iz jamstva.
- ◆ Proizvod ne smije biti prethodno otvaran ili popravljan od strane neovlaštenih osoba.
- ◆ Ako popravak traje duže od 14 dana, jamstveni rok se produžuje za trajanje servisa.

RADOVI I DIJELOVI KOJI IDU NA TERET JAMSTVA

- ◆ Kvarovi nastali greškom prilikom tvorničkog sklapanja i pakiranja
- ◆ Puknuća lomovi dijelova strojeva i alata prouzročeni nekvalitetnim materijalom tj. tvorničkom greškom.
- ◆ Indirektni kvarovi uzrokovani točkom 2.
- ◆ Kvarovi nastali odmah po puštanju stroja/uređaja u rad

RADOVI I DIJELOVI KOJI NISU PREDMET JAMSTVA

1. Oštećena i kvarovi nastali:
 - ◆ Prilikom nepravilnog sastavljanja uređaja od strane kupca
 - ◆ Nepravilnim rukovanjem i nenamjenskim korištenjem
 - ◆ Korištenjem neadekvatnih goriva, maziva, napona, opterećenja
 - ◆ Servisiranjem ili rastavljanjem uređaja od strane neovlaštenih osoba
2. Dijelovi koji spadaju u potrošni materijal:
 - ◆ Kvarovi nastali nedovoljnim održavanjem ili servisiranjem
 - ◆ Kvarovi nastali radi preopterećivanja ili pregrijavanja uređaja ili njihovih sastavnih dijelova

TIP PROIZVODA:	
Prodajno mjesto:	Pečat:
Datim prodaje:	Potpis:

NOSITELJ JAMSTVA: LIKOS d.o.o. Karlovačka cesta 2E, 10020 Zagreb
 Uvoznik: LIKOS d.o.o. Karlovačka cesta 2E, 10020 Zagreb, tel: 01 6539 875

CENTRALNI SERVIS: LIKOS d.o.o. Karlovačka cesta 2E, 10020 Zagreb
 TELEFON SERVIS: 01 65 39 875

VAŽNO:

Za sva pitanja vezana za stavljanje alata u funkciju, način dostave i povrat alata po izvršenom popravku, te ostala servisna ili tehnička pitanja, obavezno kontaktirajte servis na telefon 01 6539 875, u uredovno vrijeme radnim danom od 8.00 – 12.00 h

Namena

Vaš Black & Decker uređaj za naduvavanje je projektovan da se koristi u većini vozila korišćenjem standardne utičnice od 12 V za naduvavanje guma automobila i bicikala, lopti, gumenih bazena za plivanje itd. Ovaj proizvod je namenjen samo za kućnu upotrebu.

Sigurnosna uputstva

Upozorenje! Pri korišćenju uređaja sa baterijskim napajanjem neophodno je pridržavati se osnovnih sigurnosnih mera predostrožnosti, uključujući i one navedene u nastavku, kako bi se smanjila opasnost od požara, curenja baterija, telesnih povreda i materijalnih šteta.

- ◆ Pre nego što počnete da koristite ovaj uređaj, pažljivo pročitajte ovo uputstvo za upotrebu.
- ◆ Namena je opisana u ovom uputstvu za upotrebu. Upotreba bilo kakvih dodatnih pribora ili priključaka ili vršenje bilo koje druge operacije ovim aparatom koja nije preporučena u ovom uputstvu za upotrebu može izazvati opasnost od fizičkih povreda.
- ◆ Sačuvajte ovo uputstvo za upotrebu za kasnije potrebe.

Korišćenje vašeg aparata

Uvek budite pažljivi kada koristite ovaj uređaj.

- ◆ Ovaj uređaj nije predviđen za korišćenje od strane mladih ili nemoćnih lica bez nadzora.
- ◆ Ovaj uređaj se ne sme koristiti kao igračka.
- ◆ Koristiti samo na suvom mestu. Ne dozvolite da se uređaj pokvasi.
- ◆ Ne uranjajte aparat u vodu.
- ◆ Ne otvarajte kućište. Unutra se ne nalaze delovi koje može da servisira korisnik.
- ◆ Ne uključujte uređaj u eksplozivnim atmosferama, na primer u prisustvu zapaljivih tečnosti, gasova ili prašine.
- ◆ Koristiti samo u dobro provetranom području.
- ◆ Da biste smanjili opasnost od oštećenja utikača i kablova, nikad ne vucite kabl da biste izvukli utikač iz utičnice.

Bezbednost drugih osoba

- ◆ Ovaj aparat nije namenjen da ga koriste lica (uključujući i decu) sa ograničenim fizičkim, senzoričkim ili mentalnim sposobnostima, ili neobučene ili neiskusne osobe, osim ako su pod nadzorom ili su dobile uputstva u vezi sa upotrebom aparata od osobe koja je zadužena za njihovu bezbednost.
- ◆ Decu treba nadzirati kako bi se osiguralo da se ne igraju sa uređajem.

Posle upotrebe

- ◆ Kada se ne koristi, uređaj treba čuvati na suvom mestu sa dobrom ventilacijom koje je van domašaja dece.
- ◆ Deca ne treba da imaju pristup odloženim aparatima.
- ◆ Kada se uređaj skladišti ili transportuje u vozilu, treba ga osigurati tako da se spreči kretanje usled iznenadnih promena brzine ili smera.
- ◆ Uređaj treba zaštititi od direktne sunčeve svetlosti, toplote i vlage.

Inspekcije i popravke

- ◆ Pre upotrebe proverite da li je aparat oštećen i da li ima neispravne delove. Proverite da li su delovi polomljeni, da li su oštećeni prekidači, kao i bilo koje drugo stanje koje može uticati na rad ovog aparata.
- ◆ Ne koristite aparat ako je neki deo oštećen ili neispravan.
- ◆ Bilo koje oštećene ili neispravne delove treba da popravi ili zameni ovlašćeni serviser.
- ◆ Nikad ne pokušavajte da uklonite ili zamenite bilo koji deo osim onog koji je naveden u ovom priručniku.

Dodatna sigurnosna uputstva za uređaje za naduvavanje

- ◆ Samo za kućnu upotrebu i za potrebe automobila. Za naduvavanje guma automobila i bicikli, lopti, gumenih bazena za plivanje i još mnogo stvari u kući i oko nje.
- ◆ Komprimovani vazduh iz vašeg uređaja za naduvavanje nije bezbedan za udisanje. Nikad ne udišite vazduh iz uređaja za naduvavanje ili preko uređaja za disanje povezanog na uređaj za naduvavanje.
- ◆ Stvari naduvavajte samo u skladu sa preporukama njihovog proizvođača. Prekoračenje dozvoljenog pritiska bi moglo da dovede do eksplozije i telesne povrede.
- ◆ Ne ostavljajte uređaj za naduvavanje da radi bez nadzora. Gume ili drugi predmeti bi mogli da puknu.
- ◆ Pošto vibracije koje proizvodi uređaj za naduvavanje mogu da izazovu njegovu "hodanje", ne uključujte ga ako stoji na visokoj polici ili drugoj površini. Uvek ga uključujte samo na podu ili nivelisanoj klupi.
- ◆ Ne modifikujte i ne pokušavajte da ga popravite. Nikad ne bušite, lemite i ne pravite nikakve modifikacije na uređaju za naduvavanje ili njegovim priključcima.
- ◆ Ne uključujte uređaj za naduvavanje ako motor radi.
- ◆ Uključujte ga samo sa dodatnom opremom koju ste dobili uz njega ili opremom koja je predviđena za pritisak od 8.28 bara/120 psi ili više. Korišćenje dodatne opreme koja nije preporučena za upotrebu sa ovim alatom bi mogla da bude opasna.
- ◆ Ne igrajte se sa ovim alatom. Vazduh pod visokim pritiskom je opasan. Ne usmeravajte protok vazduha prema sebi ili drugima.
- ◆ Uređaj za naduvavanje može da se zagreje tokom korišćenja. Sačekajte 30 minuta da se uređaj za naduvavanje hladi pre nego što ga odložite.
- ◆ Nikad ne nosite uređaj za naduvavanje držeći ga za crevo.
- ◆ Ne usmeravajte mlaznicu ili crevo prema životinjama ili osobama u blizini.
- ◆ Uređaj za naduvavanje čuvajte van domašaja male dece.
- ◆ Merač pritiska pokazuje samo orijentacionu vrednost. Pritiske u gumama treba redovno proveravati pomoću odobrenog mernog uređaja.
- ◆ Pre upotrebe proverite da li na kابلu za napajanje postoje znaci oštećenja, starenja ili habanja.
- ◆ Ne koristite uređaj ako je kabl za napajanje ili mrežni utikač oštećen ili neispravan (ako je primenljivo).

Nalepnice na alatima

Na alatu se nalaze sledeći piktogrami:



Upozorenje! Radi smanjenja opasnosti od povreda, korisnik mora da pročita uputstvo za upotrebu.



Ne izlažite uređaj kiši ili visokoj vlažnosti



Pre radova na održavanju ili čišćenju uređaja, izvucite utikač iz utičnice.



Ne ostavljajte uređaj za naduvavanje bez nadzora.

Karakteristike

1. Svetlo
2. Manometar
3. Odeljak za odlaganje creva za vazduh i 12 V-adaptera
4. Crevo za vazduh sa univerzalnim adapterom za ventil
5. Prekidač za uključivanje i isključivanje
6. 12 V-adapter
7. Prekidač za uključivanje i isključivanje osvetljenja

Upotreba

Odeljak za odlaganje creva za vazduh i kabla (sl. A)

Namotajte kabl za napajanje jednosmernom strujom oko odeljaka, a zatim stavite crevo za vazduh (4) i 12V-adapter (6) na mesto za odlaganje (3).

Nameštanje dodatne opreme (sl. B i C)

Vaš uređaj za naduvavanje je opremljen standardnim konusnim mlaznicama i iglom za naduvavanje, što se nalazi na dnu ovog uređaja (sl. C).

- ◆ Da biste koristili univerzalni adapter za ventile, uverite se da je poluga u podignutom položaju.
- ◆ Adapter za ventil postavite preko armature igle za naduvavanje ili konusne mlaznice (sl. B).
- ◆ Pritisnite polugu na adapteru za ventil nadole tako da se zaključa na mestu.
- ◆ Iglu za naduvavanje ili konusnu mlaznicu gurnite u predmet koji treba naduvati.

Napomena: Pobrinite se da poluga bude uvek u podignutom položaju kada se ne koristi.

Uređaj za naduvavanje koristite samo sa univerzalnim adapterom za ventil ili sa mlaznicama koje ste dobili uz njega.

Napomena: Pre nego što uključite uređaj za naduvavanje, uverite se da je univerzalni adapter za ventil dobro učvršćen na mestu.

Mnogi predmeti na naduvavanje imaju interni preklop koji sprečava da se gubi vazduh pri naduvavanju. Ukoliko se taj preklop ne pomeri mlaznicom, predmet na naduvavanje se neće naduvati. Mlaznicu čvrsto gurnite u ventil da biste bili sigurni da ste sklonili taj preklop.

Iglu za naduvavanje stavite u jednu od konusnih mlaznica i pritisnite konusne mlaznice u izreze na dnu kućišta uređaja za naduvavanje (sl. C).

Upozorenje! Preveliki vazdušni pritisak bi mogao da izazove opasnost od prskanja ili telesne povrede. Proverite proizvođačev podatak o maksimalnom pritisku za predmet koji se naduvava.

Napomena: Ako je pritisak predmeta koji se naduvava veći od 100 psi, napominjemo da je maksimalno vreme rada 10 minuta, pa zato napravite pauzu od 20 minuta pre ponovnog korišćenja.

Korišćenje uređaja za naduvavanje

Upozorenje! Ne uključujte uređaj za naduvavanje ako motor automobila radi.

Napomena: Proverite da li u utičnici 12V-izvora napajanja postoji napon.

Kod nekih vozila ova utičnica može da se koristi samo kada je ključ za paljenje u položaju za napajanje dodatne opreme.

Da biste koristili displej

- ◆ Uvek do kraja razvucite kabl za 12 V DC pre upotrebe.
- ◆ Povežite 12 V-adapter (6) na 12 V-utičnicu za napajanje dodatne opreme u vozilu.
- ◆ Da biste omogućili da uređaj za naduvavanje radi, morate da podesite odgovarajuće jedinice (psi, bar ili kPa) i pneumatski ventil.

Podešavanje potrebnog pritiska (sl. D)

Upozorenje! Ne ostavljajte uređaj za naduvavanje da radi bez nadzora. Gume ili drugi predmeti bi mogli da puknu.

Napomena: Morate da podesite opciju automatskog isključivanja pre nego što uključite uređaj.

- ◆ Da biste menjali jedinice (kPa, psi ili bar), pritisnite istovremeno tastere 8 i 9 i držite ih dok se ne prikaže željena jedinica.
- ◆ Pritisnite i zadržite pritisnut taster 8 ili 9 na 3 sekunde tako da prikaz počne da trepće.
- ◆ Za vreme treptanja prikaza, pritisnite taster - ili + (8 i 9) dok se ne prikaže potreban pritisak.
- ◆ Posle 3 sekunde displej će treptati i vratiti se na očitavanje "0.0". To je normalno.
- ◆ Povežite univerzalni adapter za ventil i dodatnu opremu, ako je potrebno, na predmet koji treba naduvati i pobrinite se da poluga adaptera za ventil bude u spušenom položaju da bi se zaključao na mestu.
- ◆ Za uključivanje uređaja za naduvavanje, pritisnite prekidač za uključivanje i isključivanje (5) i postavite u položaj I.
- ◆ Ako predmet koji se naduvava dostigne unapred podešenu vrednost, uređaj će se automatski isključiti.
- ◆ Za isključivanje uređaja za naduvavanje, pritisnite prekidač za uključivanje i isključivanje (5) i postavite u položaj 0.
- ◆ Uklonite adapter za ventil ili dodatnu opremu sa naduvanog predmeta i 12 V-adapter (6) iz 12 V-utičnice za napajanje dodatne opreme u vozilu.

Napomena: Ako se 12 V-adapter izvuče iz utičnice vozila za 12 V, sva podešenja se gube i biće potrebno da ih ponovo unesete u skladu sa uputstvima koja su data u odeljku "Podešavanje potrebnog pritiska".

Korišćenje osvetljenja

- ◆ Da biste uključili osvetljenje (1), pobrinite se da je 12 V-adapter (6) priključen na 12 V-utičnicu za napajanje dodatne opreme u vozilu.

Napomena: Proverite da li u utičnici 12V-izvora napajanja postoji napon.

Kod nekih vozila ova utičnica može da se koristi samo kada je ključ za paljenje u položaju za napajanje dodatne opreme.

- ♦ Za uključivanje osvetljenja, pritisnite prekidač za uključivanje i isključivanje (7) osvetljenja koji se nalazi na bočnoj strani uređaja i postavite ga u položaj I.
- ♦ Za isključivanje osvetljenja, pritisnite prekidač za uključivanje i isključivanje (7) osvetljenja koji se nalazi na bočnoj strani uređaja i postavite ga u položaj 0.

Da zamenite sijalicu (sl. E)

Upozorenje! Proverite da li je 12V-adapter povezan pre nego što počnete ovaj postupak.

- ♦ Uklonite zavrtanj (10) sa vrha poklopca lampe (12).
- ♦ Povucite poklopac lampe (12) nadole koristeći jezičak (11) kako biste pristupili sijalici (13).
- ♦ Da biste skinuli sijalicu, gurnite je i okrećite u smeru kretanja kazaljke na satu (sl. E).
- ♦ Zamenite sijalicu (13) sijalicom istog tipa i snage (12V/5W).
- ♦ Namestite poklopac lampe (12) i učvrstite zavrtanjem (10).

Korišćenje uređaja za naduvavanje kao merača pritiska

- ♦ Uverite se da je uređaj uključen kao što je opisano u odeljku "Korišćenje uređaja za naduvavanje".
- ♦ Povežite univerzalni adapter za ventil i dodatnu opremu, ako je potrebno, na predmet koji treba naduvati i pobrinite se da poluga adaptera za ventil bude u spuštrenom položaju da bi se zaključao na mestu.
- ♦ Na displeju će se prikazati trenutni pritisak vazduha u predmetu.

Održavanje

Vaš Black & Decker uređaj/alat sa kablom ili bežični dizajniran je za rad u dužem vremenskom periodu sa minimalnim zahtevima u pogledu održavanja. Kontinuirani zadovoljavajući rad zavisi od pravilnog održavanja alata i redovnog čišćenja.

Upozorenje! Pre obavljanja bilo kakvih radova na održavanju električnih alata sa ili bez kabela:

- ♦ Isključite alat i izvucite utikač uređaja/alata iz utičnice.
- ♦ Ili isključite alat i izvadite bateriju iz uređaja/alata ako uređaj/alat ima posebnu bateriju.
- ♦ Ili potpuno ispraznite bateriju ako je ugrađena u alat, a zatim isključite alat.
- ♦ Pre čišćenja isključite punjač iz struje. Vaš punjač ne zahteva nikakvo drugo održavanje osim redovnog čišćenja.

Redovno čistite ventilacione otvore na vašem uređaju/alatu/punjaču pomoću mekane četke ili suve krpe. Redovno čistite kućište motora koristeći vlažnu krpu. Ne koristite bilo kakva sredstva za čišćenje koja su abrazivna ili sadrže rastvarač.

Redovno otvarajte steznu glavu i lupkajte je da biste uklonili prašinu iz unutrašnjosti (ako je u opremi).

Otklanjanje nepravilnosti

Problem	Mogući uzrok	Moguće rešenje
Uređaj za naduvavanje neće da radi	12V-adapter nije povezan	Povežite 12 V-adapter
	Utičnica za dodatnu opremu nema napon	Okrenite ključ u položaj za dodatnu opremu
	Nijedan ventil nije unapred podešen	Podesite vrednost unapred podešen
	Osigurač u adapteru za 12 V je pregoreo	Zamenite osigurač ekvivalentnim osiguračem iste veličine i tipa (8A/250V)
	Kabl ili prekidač su oštećeni.	Zamenu kabla ili prekidača poverite Black & Decker servisnom centru ili ovlašćenom servisnom centru.

Zamena osigurača u utičnici za dodatnu opremu u vozilu

- ♦ Uklonite zatvarač tako što ćete ga okretati suprotno smeru kretanja kazaljke na satu.
- ♦ Popustite zatvarač i trn za centriranje.
- ♦ Izvadite osigurač.
- ♦ Namestite novi osigurač iste veličine i tipa (8A/250V).
- ♦ Vratite zatvarač i trn za centriranje.
- ♦ Pritegnite zatvarač tako što ćete ga okretati u smeru kretanja kazaljke na satu.

Zaštita životne sredine



Odvajeno sakupljanje. Ovaj proizvod ne sme da se odlaže zajedno sa običnim kućnim smećem.

Ukoliko jednog dana ustanovite da vaš Black & Decker proizvod treba da se zameni ili ako vam više nije potreban, ne odlažite ga sa kućnim smećem. Ovaj proizvod odložite kao poseban otpad.



Odvajeno sakupljanje dotrajalih proizvoda i pakovanja omogućava reciklažu i ponovnu upotrebu materijala. Ponovna upotreba recikliranih materijala pomaže u sprečavanju zagađivanja životne sredine i smanjuje potražnju za sirovinama.

Lokalnim regulativama može biti propisano posebno sakupljanje električnih proizvoda iz domaćinstava, na opštinskim deponijama ili kod prodavca kod koga ste kupili novi proizvod.

Black & Decker obezbeđuje mogućnost za sakupljanje i reciklažu Black & Decker proizvoda na kraju njihovog životnog veka. Da biste iskoristili prednost ove usluge, svoj proizvod vratite bilo kom ovlašćenom serviseru koji će izvršiti odvojeno sakupljanje ovih proizvoda umesto vas.

Kontaktirajte lokalno Black & Decker predstavništvo putem adrese koja je navedena u ovom uputstvu da biste saznali lokaciju vama najbližeg ovlašćenog servisa. Alternativno, listu ovlašćenih Black & Decker serviseri i potpune informacije o našim uslugama za rezervne delove i kontakte naći ćete na internetu, na adresi: www.2helpU.com.

Baterije



Na kraju njihovog životnog veka baterije treba da zbrinete vodeći računa o našoj životnoj sredini:

- ◆ Ne kratkospajajte kontakte baterije.
- ◆ Ne bacajte bateriju(e) u vatru jer to može dovesti do opasnosti od telesnih povreda ili eksplozije.
- ◆ Potpuno ispraznite bateriju, a zatim je uklonite iz alata.
- ◆ Baterije se mogu reciklirati. Bateriju(e) stavite u odgovarajuće pakovanje kako bi se osiguralo da se kontakti baterije ne mogu kratkospojiti. Onesite ih bilo kom ovlašćenom servisu za reparaciju ili u lokalnu stanicu za reciklažu.

Tehnički podaci

	ASI200
Ulazni napon	Vdc 12
Ulazna struja	A 8
Pritisak (maks)	kPa / psi / bar 827 / 120 / 8,27
Težina	kg 1,12

EC izjava o usklađenosti



ASI200 H1

Black & Decker izjavljuje da su ovi proizvodi usklađeni sa: Standardi i propisi. EN60335, 2006/95/EC

Dolepotpisani je odgovoran za pripremu tehničke dokumentacije i daje ovu izjavu za račun kompanije Black & Decker

Kevin Hewitt
Direktor razvoja široke potrošnje
Spennymoor, County Durham DL16 6JG,
Velika Britanija
09-07-2009

Garancija

Black & Decker je siguran u kvalitet svojih proizvoda i nudi izvanredne garantne uslove. Ova garantna izjava je dodatna i ni na koji način ne osporava vaša zakonska prava. Ova garancija važi na teritorijama država članica Evropske Unije i na slobodnom evropskom tržištu.

U slučaju da proizvod firme Black & Decker postane neispravan zbog greške u materijalu, izradi ili neusklađenosti u periodu od 24 meseci od datuma kupovine, Black & Decker garantuje da će zameniti neispravne delove, popraviti proizvode koji su izloženi habanju i trošenju ili zameniti takve proizvode kako bi obezbedila što je moguće manje neprijatnosti svojim potrošačima osim u slučaju:

- ◆ da je proizvod korišćen za zanatstvo, profesionalne svrhe ili najam.
- ◆ da je proizvod bio izložen nenamenskoj upotrebi ili nemaru.
- ◆ da je proizvod je pretrpeo oštećenja usled dejstva stranih predmeta, supstanci ili nezgoda.
- ◆ Da je pokušana popravka od strane osoba koje nisu ovlašćeni servisni agenti ili servisno osoblje firme Black & Decker.

Da biste ostvarili pravo na reklamaciju po osnovu garancije, potrebno je da prodavcu ili ovlašćenom serviseru pokažete dokaz o kupovini. Kontaktirajte lokalno Black & Decker predstavništvo putem adrese koja je navedena u ovom uputstvu da biste saznali lokaciju vama najbližeg ovlašćenog servisa. Alternativno, listu ovlašćenih Black & Decker serviseri i potpune informacije o našim uslugama za rezervne delove i kontakte naći ćete na internetu, na adresi: www.2helpU.com

Posetite našu web lokaciju www.blackanddecker.co.uk da biste registrovali svoj novi Black & Decker proizvod i da biste bili redovno obaveštavani o novim proizvodima i specijalnim ponudama. Više informacija o Black & Decker brendu i našem asortimanu proizvoda naći ćete na adresi www.blackanddecker.co.uk.

Наменета употреба

Вашата Black & Decker пумпа за воздух е направена за употреба во повеќето возила со стандардна приклучница од 12 волти за пумпање на велосипедски гуми, топки, гумени чамци и базени и сл. Овој производ е наменет само за домашна употреба.

Упатства за безбедна употреба

Предупредување! Кога се употребуваат батериски уреди мора да се почитуваат основните мерки на безбедност, вклучувајќи ги и овие, за да се намали ризикот од пожар, истекување на течност од батериите, лични повреди и материјална штета.

- ◆ Прочитајте го внимателно ова упатство пред да го употребите овој уред.
- ◆ Намената е опишана во ова упатство за употреба. Употребата на било која помошна опрема или додаток, или извршувањето на било кои работи со овој уред освен оние препорачани во ова упатство за употреба може да предизвика ризик од повреда на ракувачот.
- ◆ Сочувајте го ова упатство за идно прегледување.

Употреба на уредот

Бидете внимателни секогаш кога го употребувате уредот.

- ◆ Овој уред не е наменет за употреба од страна на млади или физички слаби лица без надзор.
- ◆ Овој уред не смее да се употребува како играчка.
- ◆ Употребувајте го само на суви места. Не дозволувајте уредот да се навлажни.
- ◆ Не го потопувајте уредот во вода.
- ◆ Не го отворајте кукиштето. Внатре нема делови што може да ги поправа корисникот.
- ◆ Немојте да го употребувате уредот во експлозивни окружувања, какви што постојат кога има присуство на запаливи течности, гасови или честички.
- ◆ Употребувајте го уредот само на добро проветрени места.
- ◆ За да го намалите ризикот од оштетување на приклучоци и кабли, никогаш немојте да го влечете кабелот за да го отстраните приклучокот од приклучницата.

Безбедност на други лица

- ◆ Овој уред не е наменет за употреба од страна на лица (вклучувајќи и деца) со намалени физички, сетилни или ментални способности, или кои немаат искуство и знаење, освен ако не им се пружени надзор или упатства за употреба на уредот од страна на лице кое е одговорно за нивната безбедност.
- ◆ Децата треба да се надгледуваат за да се осигура дека не си играат со уредот.

После употреба

- ◆ Кога не се употребува, уредот треба да се одложи на суво и добро проветрено место, надвор од досег на деца.
- ◆ Децата не треба да имаат пристап до одложените уреди.
- ◆ Кога уредот е одложен или се превезува со возило, треба да се стави во багажникот или да се

прицврсти за да се спречи негово поместување како резултат на ненадејни промени на брзината или правецот.

- ◆ Уредот треба да биде заштитен од директна сончева светлина, топлина и влага.

Преглед и поправка

- ◆ Пред употреба, проверете дали уредот е оштетен или има неисправни делови. Проверете дали има скршени делови, оштетување на прекинувачите или било каква друга состојба што би можела да влијае на неговото работење.
- ◆ Не го користете уредот ако некој дел е оштетен или дефектен.
- ◆ Обезбедете оштетените или неисправните делови да бидат поправени или заменети од страна на овластен сервисер.
- ◆ Никогаш не се обидувајте да отстраните или замените било кој дел, освен оние назначени во ова упатство.

Дополнителни упатства за безбедност за пумпи за воздух

- ◆ Само за домашна и употреба во автомобил.
- ◆ Пумпајте автомобилски и велосипедски гуми, топки, гумени базени и други предмети во и околу куќата.
- ◆ Компримиралиот воздух од вашата пумпа не е безбеден за вдишување. Никогаш не го вдишувајте воздухот од вашата пумпа за воздух или од уред за дишење што е поврзан на неа.
- ◆ Пумпајте ги предметите само до рамките на препораките од нивните производители. Надминување на деклариралиот притисок може да предизвика тие да експлодираат и да доведат до повреда на ракувачот.
- ◆ Не ја оставајте пумпата да работи без надзор. Тоа може да предизвика да пукнат гумите или другите предмети.
- ◆ Бидејќи вибрациите што се предизвикани од пумпата можат да доведат до нејзино придвижување, не ракувајте со неа на високи полици или слични површини. Употребувајте ја само кога се наоѓа на земја или на клупа.
- ◆ Не ја преправајте и не се обидувајте да ја поправите. Никогаш немојте да ги дупчите, заварувате или преправате пумпата за воздух или нејзините додатоци.
- ◆ Не ја употребувајте пумпата за воздух додека работи моторот.
- ◆ Употребувајте ја само со снабдените додатоци или со такви што се наменети за 8,28 bar/120 psi или повеќе. Употребата со било каков додаток што не е препорачан за употреба со оваа алатка може да биде опасна.
- ◆ Не си играјте со алатката. Компримиралиот воздух е опасен. Немојте да го насочувате воздушниот ток во правец на себе или други лица.
- ◆ Пумпата може да се вкешти при употреба. Оставете ја пумпата за воздух да се излади во траење од 30 минути пред да ја одложите.
- ◆ Никогаш не ја пренесувајте пумпата држејќи ја за цреволото.

- ◆ Не го насочувајте млазникот или цреволото кон животни или кон присутните лица.
- ◆ Одложувајте ја пумпата вон досег на мали деца.
- ◆ Мерачот е наменет само како показател. Притисокот на гумите треба редовно да се проверува со баждарен мерач.
- ◆ Пред употреба, проверете дали на струјниот кабел има знаци на оштетување, стареење или истрошеност.
- ◆ Не го употребувајте уредот ако кабелот за напојување или приклучокот е оштетен или дефектен (кога го има).

Етикети на алатката

Следните слики се наоѓаат на алатката:



Предупредување! За да се намали ризикот од повреди, корисникот мора да го прочита упатството за работа.



Не го изложувајте уредот на дожд или висока влажност



Пред да вршите одржување или чистење на алатката, исклучете го струјниот кабел од штекер.



Не ја оставајте пумпата за воздух без надзор.

Карактеристики

1. Светилка
2. Мерач на притисок
3. Простор за одлагање на цреволото за воздух и на адаптерот за 12 волти
4. Црево за воздух со универзален адаптер за вентили
5. Прекинувач за вклучување и исклучување
6. Адаптер за 12 волти
7. Прекинувач за вклучување и исклучување на светилката

Употреба

Одлагање на цреволото за воздух и на кабелот (скица А)

Обмотајте го кабелот за еднонасочна струја околу основата на уредот, а потоа ставете ги цреволото за воздух (4) и адаптерот за 12 волти (6) во просторот за одлагање (3).

Монтирање на додатоци (скици В и С)

Вашата пумпа за воздух е опремена со стандардни конусни млазници и со иглест млазник за пумпање; тие се сместени на основата на уредот (скица С).

- ◆ За да го употребите универзалниот адаптер за вентили, обезбедете дека рачката е во крената положба.
- ◆ Поставете го адаптерот за вентили врз вратот на иглата за пумпање или стеснетиот млазник (скица В).
- ◆ Притиснете ја рачката надолу врз адаптерот за вентили за да го зацврстите.
- ◆ Поставете ја иглата за пумпање или стеснетиот млазник во предметот што треба да се пумпа.

Напомена: Осигурајте рачката да биде во горната положба секогаш кога не се употребува.

Употребувајте ја Вашата пумпа за воздух само со универзалниот адаптер за вентили или со испорачаните млазници.

Напомена: Осигурајте универзалниот адаптер за вентили да биде сигурно прицврстен пред да ја вклучите пумпата за воздух.

Многу предмети на пумпање имаат внатрешен капак што спречува губење на воздухот при пумпањето. Доколку млазникот не го помести залистокот, предметот нема да биде напушпан. Притиснете го млазникот цврсто во вентилот за да осигурате дека сте го поместиле залистокот.

Одложете ја иглата за пумпање во еден од конусните млазници и вметнете ги конусните млазници во местата за одлагање на долниот дел од пумпата (скица С).

Предупредување! Преголем воздушен притисок може да доведе до опасен ризик од пукање или повреда на ракувачот. Проверете го максималниот деклариран притисок од страна на произведувачот за предметите што ги пумпате.

Напомена: Доколку декларираниот притисок за предметот што се пумпа е поголем од 100 psi, имајте предвид дека максималното време на работа е 10 минути; оставете ја пумпата да мирува 20 минути пред повторно да ја употребите.

Употреба на пумпата за воздух

Предупредување! Не ја употребувајте пумпата за воздух додека работи автомобилскиот мотор.

Напомена: Осигурајте приклучницата од 12 волти да биде под напон.

Кај некои возила приклучницата може да биде под напон само кога клучот за палење е во положба за употреба на додатоци.

За да го вклучите екранот

- ◆ Секогаш целосно извлекувајте го кабелот за еднонасочна струја од 12 волти пред секоја употреба.
- ◆ Поврзете го адаптерот за 12 волти (6) во приклучницата на додатоци од 12 волти на возилото.
- ◆ За да и овозможите на пумпата да работи, вие морате да ги поставите потребните мерни единици (psi, bar или kPa) вентил за притисок.

Подесување на потребниот притисок (скица D)

Предупредување! Не ја оставајте пумпата да работи без надзор. Тоа може да предизвика да пукнат гумите или другите предмети.

Напомена: Мора да ја подесите опцијата за автоматско исклучување пред уредот да може да започне да работи.

- ◆ За да ги смените мерните единици (kPa, psi или bar), притиснете ги копчињата 8 и 9 во исто време се додека не се појават потребните единици.
- ◆ Притиснете и држете го копчето 8 или 9 3 секунди додека не засветка екранот.
- ◆ Додека светка екранот, притиснете ги копчињата - или + (8 и 9) се додека не се појави потребниот притисок.

- ◆ По 3 секунди, екранот ќе засветка и ќе се врати на мерење од "0.0". Ова е нормално.
- ◆ Ако има потреба, поврзете ги универзалниот адаптер за вентили и додатците со предметот што треба да се пумпа, притоа обезбедувајќи дека рачката на адаптерот за вентили е во спуштена положба за да го зацврсти.
- ◆ За да ја вклучите пумпата, притиснете го прекинувачот за вклучување и исклучување (5) до позиција I.
- ◆ Кога предметот што се пумпа ќе ја постигне претходно одредената вредност, единицата автоматски ќе се исклучи.
- ◆ За да ја исклучите пумпата, притиснете го прекинувачот за вклучување и исклучување (5) до позиција 0.
- ◆ Отстранете го адаптерот за вентили или додатокот од напумпаниот предмет и адаптерот за 12 волти (6) од приклучницата од 12 волти на вашето возило.

Напомена: Доколку адаптерот за 12 волти се отстрани од приклучницата од 12 волти во автомобилот, сите подесувања ќе бидат изгубени и ќе треба да бидат повторно внесени следејќи ги упатствата од поглавјето „Подесување на посакуваниот притисок“.

Употреба на светилката

- ◆ За да работите со светилката (1), обезбедете дека адаптерот за 12 волти (6) е вклучен во приклучницата од 12 волти.
- Напомена:** Осигурајте приклучницата од 12 волти да биде под напон.
- Кај некои возила приклучницата може да биде под напон само кога клучот за палење е во положба за употреба на додатоци.
- ◆ За да ја вклучите светилката, притиснете го прекинувачот за вклучување и исклучување на светилката (7) којшто се наоѓа на страничниот дел од единицата до позиција I.
 - ◆ За да ја исклучите светилката, притиснете го прекинувачот за вклучување и исклучување на светилката (7) којшто се наоѓа на страничниот дел од единицата до позиција 0.

За да ја промените сијалицата (скица E)

Предупредување! Осигурајте адаптерот за 12 волти да не биде приклучен пред да започнете со оваа постапка.

- ◆ Отстранете ја завртката (10) од горниот дел на капакот на леќата (12).
- ◆ Повлечете го капакот на леќата (12) надолу со употреба на јазичето (11) за да пристапите до сијалицата (13).
- ◆ За да ја отстраните сијалицата, притиснете ја навнатре и свртете ја во насоката на стрелките на часовникот (скица E).
- ◆ Заменете ја сијалицата (13) со сијалица од ист тип и ватажа (12V/5W).
- ◆ Монтирајте го капакот на леќата (12) и зацврстете го со завртката (10).

Употреба на пумпата за воздух како мерач за притисок

- ◆ Обезбедете дека единицата е снабдена со енергија како што е опишано во делот „Употреба на пумпата за воздух“.
- ◆ Ако има потреба, поврзете ги универзалниот адаптер за вентили и додатците со предметот што треба да се пумпа, притоа обезбедувајќи дека рачката на адаптерот за вентили е во спуштена положба за да го зацврсти.
- ◆ Сега екранот ќе го покаже тековниот вентил за притисок во предметот.

Одржување

Вашиот Black & Decker уред или алатка, со или без кабел, е направен да работи долго време со минимално одржување. Постојаното работење на задоволително ниво зависи од правилната грижа за алатката и редовното чистење.

Предупредување! Пред извршување на одржување на електрични алатки со или без кабел:

- ◆ Исклучете ја алатката/уредот и извадете го приклучокот од штекер.
- ◆ Или, исклучете ја алатката или уредот и извадете ја батеријата доколку алатката или уредот има одвоено батериски пакет.
- ◆ Или, целосно истрошете ја батеријата доколку таа е составен дел од алатката и тогаш исклучете ја.
- ◆ Извадете го приклучокот на полначот од штекер пред да го исчистите. На вашиот полнач не му е потребно никакво одржување освен редовно чистење.

Редовно чистете ги отворите за вентилација на вашиот уред, алатка или полнач со употреба на мека четка или сува крпа.

Редовно чистете го куќиштето на моторот со употреба на влажна крпа.

Не употребувајте абразивни средства за чистење или средства за чистење на база на растворувач.

Редовно отворајте го футерот (доколку го има) и лесно чукнете го за да ја отстраните правта од внатрешноста.

Решавање на проблеми

Проблем	Можна причина	Можно решение
Пумпата за воздух не работи	Адаптерот за 12 волти не е приклучен	Приклучете го адаптерот за 12 волти
	Приклучницата не е под напон	Завртете го клучот во положба за употреба на додатоци
	Нема претходно подесена вредност	Подесете ја вредноста
	Осигурувачот во адаптерот за 12 волти е прегорен	Заменете го осигурувачот со осигурувач од иста големина и тип (8A/250V)

Кабелот или прекинувачот е оштетен.

Обезбедете кабелот или прекинувачот да бидат заменети во сервисен центар на Black & Decker или во овластен сервисен центар.

купувањето можат да се најдат на интернет на: www.2helpU.com.

Батерии



На крајот на нивниот употребен век, ослободете се од батериите водејќи грижа за животната средина:

- ◆ Не правете краток спој помеѓу терминалите на батеријата.
- ◆ Не ослободувајте се од батериите со фрлање во оган затоа што тоа може да предизвика ризик од повреда или експлозија.
- ◆ Целосно истрошете ја батеријата, а потоа отстранете ја од алатката.
- ◆ Батериите можат да се рециклираат. Спакувајте ги соодветно батериите за да осигурате да не дојде до краток спој помеѓу терминалите. Однесете ги кај било кој овластен сервисер или во локална станица за рециклирање.

Менување на осигурувачот во приклучницата за едностранна струја во автомобилот.

- ◆ Отстранете го капачето така што ќе го вртите во спротивна насока од стрелките на часовникот.
- ◆ Олабавете ги капачето и централната игличка.
- ◆ Отстранете го осигурувачот.
- ◆ Монтирајте нов осигурувач од ист тип и големина (8A/250V).
- ◆ Повторно монтирајте ги капачето и централната игличка.
- ◆ Зацврстете го капачето со негово вртење во насоката на стрелките на часовникот врз приклучницата.

Заштита на животната средина



Одвоено собирање. Овој производ не смее да се фрла со останатиот отпад од домаќинството.

Доколку еден ден заклучите дека вашиот Black & Decker производ треба да биде заменет или дека повеќе не Ви е од корист, не фрлајте го со отпадот од домаќинството. Овозможете да биде одвоено собран.



Одвоеното собирање на употребени производи и пакувања овозможува материјалите да бидат рециклирани и повторно употребени.

Повторното употребување на рециклирани материјали помага во спречувањето на загадувањето на животната средина и ја намалува побарувачката на суровини.

Локалните прописи можеби овозможуваат одвоено собирање на електрични производи за домаќинство од страна на локалните отпади или продавачите при набавка на нов производ.

Black & Decker има објекти за собирање и рециклирање на Black & Decker производи кога тие ќе го достигнат крајот на работниот век. За ја искористите оваа услуга, ве молиме да го вратите производот кај било кој овластен сервисер кој ќе го собере во ваше име.

Можете да ја најдете адресата на најблискиот овластен сервисер доколку стапите во контакт со локалното претставништво на Black & Decker преку адресата назначена во оваа упатство. Постои и друга можност: списокот на овластени Black & Decker сервисери и сите детали за нашите услуги после

Технички податоци

ASI200	
Влезен напон	
Веднонасочна струја	12
Влезна јачина на струја	A 8
Притисок	
(максимален)	kPa / psi / bar 827 / 120 / 8,27
Тежина	kg 1,12

Декларација за сообразност со правилата на ЕЗ



ASI200 H1

Black & Decker декларира дека овие производи се сообразни со: Стандардите и законодавството. EN60335, 2006/95/EC

Долу потпишаниот е одговорен за составување на техничките податоци и ја дава оваа декларација во име на Black & Decker

Кевин Хјуит
 Директор за развој на производи за широка потрошувачка
 Spennymoor, County Durham DL16 6JG,
 Велика Британија
 09-07-2009

Гаранција

Black & Decker верува во квалитетот на своите производи и нуди извонредена гаранција. Гарантната изјава ги дополнува и на ниеден начин не ги ограничува вашите законски права. Гаранцијата важи на териториите на земјите-членки на Европската унија и на Европската зона на слободна трговија.

Доколку производ на Black & Decker стане неисправен поради некавалитетен материјал, изработка или недостаток на сообразност во рок од 24 месеци од датумот на набавката, Black & Decker гарантира дека ќе ги замени неисправните делови, ќе ги поправи производите изложени на нормална употреба, или ќе ги замени таквите производи за да осигура купувачот да има минимум на непријатности, освен ако:

- ◆ Производот бил користен за занаетчиски или професионални потреби, или бил изнајмен.
- ◆ Производот бил изложен на неправилна употреба или негрижа.
- ◆ Производот претрпел оштетување поради страни предмети, супстанции или незгоди.
- ◆ Биле вршени поправки од страна на лица кои не се овластени сервисери или сервисен персонал на Black & Decker.

За да го остварите правото на гаранција, треба да доставите доказ за набавката кај продавачот или кај овластен сервисер. Можете да ја најдете адресата на најблискиот овластен сервисер доколку стапите во контакт со локалното претставништво на Black & Decker преку адресата назначена во оваа упатство. Постои и друга можност: списокот на овластени Black & Decker сервисери и сите детали за нашите услуги после купувањето можат да се најдат на интернет на: www.2helpU.com

Ве молиме да го посетите нашиот сајт www.blackanddecker.co.uk за да го регистрирате вашиот нов Black & Decker производ и за да бидете во тек со новите производи и специјалните понуди. Повеќе информации за стоковата марка Black & Decker и за нашата понуда на производи се достапни на www.blackanddecker.co.uk.

Partial support - Only parts shown available
Nur die aufgeführten teile sind lieferbar
Réparation partielle - Seules les pièces indiquées sont disponibles
Supporto parziale - Sono disponibili soltanto le parti evidenziate
Solo estan disponibles las peizas listadas
So se encontram disponíveis as peças listadas
Gedeeltelijke ondersteuning - alleen de getoonde onderdelen
zijn beschikbaar

